

# Uislamu

Yanayompasa kila Muislamu ajue kuhusu  
*Tawhid, Hadith, Fiqh, Sira na Mengineyo*

**MTAALA (SYLLABUS) YA MALEZI YA  
KIISLAMU KWA WAISLAMU WAPYA**



**MAJLISUL MA'ARIFIL ISLAMIYYAH**

# Uislamu

*Yanayompasa Kila Muislamu Ajue Kuhusu  
Tawhid, Hadith, Fiqh, Sira na Mengineo*

## **MTAALA (SYLLABUS) YA MALEZI YA KIISLAMU KWA WAISLAMU WAPYA**

*Utungaji*

Jopo La Walimu Katika Chuo Cha Kiislamu  
(Islamic Centre – Amkeni)

**Majlisul Ma'arifil Islamiyyah**

*Kimeregelewa na*

Jopo la Walimu Katika Chuo Cha Masomo ya Kiislamu – Kisauni,  
Mombasa

*Chini ya Usimamizi wa*

**AL- MARHOOM SHEIKH SIRAJ UR RAHMAN NADWI**

*Kimesahihishwa na*

SHEIKH SULAIMAN A. S. SHAQSY

مقرر التربية الإسلامية للمهتدين الجدد

باللغة السواحلية

**KIMETANGAZWA NA:**

**MAJLISUL MA'ARIFIL ISLAMIYYAH**

*Haki ya kunakili imehifadhiwa kwa*  
© MAJLISUL MA'ARIFIL ISLAMIYYAH  
Barua Pepe: mmislamiyyah@yahoo.com  
P.O.BOX 104  
KIKAMBALA, MTWAPA  
MOMBASA - KENYA

Toleo la kwanza	1416 A H		1996	5000
Toleo la pili	1423 A H		2002	5000
Toleo la tatu	1424 A H		2003	5000
Toleo la nne	Muharram	1425 February	2004	2000
Toleo la tano	Ramadhan	1425 November	2004	3000
Toleo la sita	Shawwal	1426 December	2005	3000
Toleo la saba	Rajab	1427 August	2006	2000
Toleo la nane	Sha'baan	1428 September	2007	3000
Toleo la tisa	Muharram	1430 January	2009	1000
Toleo la kumi	1432 AH		2011	1000
Toleo la kumi na moja	1433 AH		2012	3000
Toleo la kumi na mbili	1434 AH		2013	10,000
Toleo la kumi na tatu	1435 AH		2014	3,000
Toleo la kumi na nne	1437 AH		2016	

*(pamoja na marekibisho)*

## YALIYOMO

### MAUDHUI

### UKURASA

Utangulizi	ix
Uislamu ni Dini ya Mitume (AS)	1
<b>MTAALA WA TAWHID</b>	14
<b>MTAALA WA HADITH</b>	26
Mlango wa Imani	27
Mlango wa Elimu	43
Mlango wa Ibada	45
Mlango wa Tabia	52
Mlango wa Adabu	58
<b>MTAALA WA FIQHI</b>	64
<b>Mlango wa Tahara</b>	64
Sunnah za Fitrah	66
Adabu za Chooni	67
Udhu	68
Al-Ghusli (kuoga)	72
Tayammum	74
Kupangusa juu ya khufu mbili	76
<b>Mlango wa Swala</b>	78
Nyakati za Swala	79
Nguzo za Swala	79
Sunnah katika Swala	80
Sijdatus-sahwi (Sijda ya kusahau)	82
Adhana	82
Namna ya Kuqimu	85
Namna ya kuswali raka'a mbili za Sunnah	86
Namna ya kuswali raka'a mbili kwa maandishi ya Kirumi	93
Tofauti baina Swala ya mwanamume na mwanamke	99
Mambo yanayobatilisha Swala	99
Swala za Sunnah	100
Qunuti	102
Swala ya Jamaa	102
Al-Muqtadi	103
Namna ya kutimiza yaliyompita	104
Swala za Ijumaa	104



Swala za Iddi	106
Namna ya kuswali Swala mbili za Iddi	107
Namna ya kuleta Takbira	107
Swala ya Msafiri	108
Swala ya mwenye ugonjwa	109
Swala za Sunnah nyingine	110
Swala ya Istisqaa	111
Swala za Kusuf na Khusuf	112
Swalatul Istikhara	113
Sijdatul Tilawah	114
<b>Swala ya Maiti</b>	115
<b>Mlango wa Zakah</b>	120
Zakatul Fitr	120
<b>Mlango wa Saumu</b>	122
<b>Mlango wa Hijjah</b>	125
Udh-hiyah	126
Jinsi ya Kuchinja	127
Ni nini Aqiqah	127
<b>Ndoa</b>	128
Damu za Mwanamke	130
<b>Vyakula.</b>	131
<b>AL-MUHARRAMAT (Yaliyoharamishwa)</b>	
<b>Sehemu ya Kwanza Makosa na Vigawanyiko vyake</b>	132
Makosa Makubwa	132
Makosa madogo	134
Kuyaepuka Makosa Yaliyodhahiri na Makosa Yaliyofichika	135
<b>Sehemu ya Pili Mwisho mbaya wa makosa yanaangamiza Umma</b>	138
Athari ya Makosa kwa Mwanadamu	141
<b>Sehemu ya Tatu Zinaa na Madhara yake</b>	142
Maradhi ya kijinsia na Hatari yake	143
Watoto wa nje ya ndoa	145
<b>Sehemu ya Nne Makosa ya kijinsia</b>	146
Adabu ya Uzinifu	150
Kuhifadhi Heshima	152
Kueneza Uovu Na Madhambi yake Mkubwa	153
<b>Sehemu ya Tano Tembo (Mvinyo)</b>	155

Uislamu Kuharamisha Pombe	156
Madhara ya Pombe katika Kijamii	161
Madhara ya Pombe Kiafya	162
<b>Sehemu ya Sita Vyakula vilivyoo Haramishwa</b>	164
Nyama ya Nguruwe na Madhara yake	165
Kula mfu na madhara yake	170
Nyama za Wanyama Wanaowinda na Ndege	
Wanaoshambulia	171
Kula vilivyochinjwa ajili ya Masanamu	171
<b>MTAALA WA SIRA YA MTUME</b>	
<b>SALLALLAAHU ALAIHI WA SALLAM</b>	173
Nasaba Yake Tukufu	174
Kuzaliwa na Kunyonyeshwa Kwake	174
Malezi Yake	176
Kushiriki kwake katika mapatano ya Hilful-Fudhul	177
Kushughulika kwake sallallaahu alaihi wa sallam katika Biashara	177
Kumuoa kwake sallallaahu alaihi wa sallam Bi Khadijah (r.a)	178
Kujenga upya Al-Ka'bah	179
Kuanza kuteremka Wahyi	181
Kufanya Da'wah kwa siri	183
Waislamu wa kwanza	183
Kufanya Da'wah kwa Dhahiri	183
Jaribio la Makafiri kumzuia Mtume sallallaahu alaihi wa sallam Kufanya Da'wah	184
Waadhibiwa Mashuhuri katika Maswahaba	185
Kuhama kwa Waislamu mara ya kwanza kwenda Habashah (Ethiopia)	185
Hijrah ya pili ya Habashah	186
Ujumbe wa kwanza Kumjia Mtume sallallaahu alaihi wa sallam	187
Kusilimu kwa Hamzah na Umar (r.a)	188
Sahifa ya Dhulma	189
Mwaka wa Huzuni	190
Kumuoa kwake Mtume sallallaahu alaihi wa sallam	
Bibi Aisha na Bibi Sauda (r.a)	190
Kutoka kwake Mtume sallallaahu alaihi wa sallam	190

kwenda Taif kwa ajili ya Da'wah	
Uislamu waingia Yathrib (Madina)	191
Isra' na Mi'raj	191
Bay'ah ya Aqabah ya kwanza	192
Bay'ah ya Aqabah ya pili	193
Kuhamia kwake Mtume sallallaahu alaihi wa sallam	
Madina	193
Msikiti wa Mtume sallallaahu alaihi wa sallam	196
Undugu wa Kiislamu	198
Jamii ya Kiislamu	198
Ruhusa ya Kupigana na Kulazimika kwake	198
Vita vya Badri	200
Vita dhidi ya Banu Qainuqa'	204
Vita vya Uhud	205
Kutolewa Banu Nadhir	210
Vita vya Khandaq	211
Vita vya Banu Quraidhah	215
Vita vya Banu-Al-Mustalaq	217
'Umrah ya Hudaibiyah	219
Bay'atur Ridhwan	220
Sulhu ya Hudaibiyah	221
Kuwalingania Uislamu Wafalme na Viongozi	222
Vita vya Khaibar	224
'Umratul Qadhaa	225
Vita vya Mu'tah	226
Vita vya Dhatus Salasil	227
Vita vya Al-Fat-hul A'dham	228
Vita vya Hunain	233
Vita vya Taif	235
'Umrah ya Ji'raanah	235
Kikosi cha Ali (r.a) Kuvunja Sanamu la Kabila la At-Ta'if	235
Vita vya Tabuk	237
Hijjah ya Abubakar Siddiq (r.a)	241
Mwaka wa kumfikia Mtume sallallaahu alaihi wa sallam Wajumbe mbali mbali	241
Hijjatul Wada' (hijjah ya kuaga)	249
Habari ya kukaribia Ajali ya Mtume sallallaahu alaihi	252

wa sallam	
Kuanza Maradhi	253
Kufariki kwa Mtume sallallaahu alaihi wa sallam	255
Watoto wake Mtume sallallaahu alaihi wa sallam	258
Wake zake Mtume sallallaahu alaihi wa sallam	258
Ami zake Mtume sallallaahu alaihi wa sallam	259
Shangazi zake Mtume sallallaahu alaihi wa sallam	259
Uzuri wa Umbo na Ukamilifu wa Tabia	259
Sifa zake za Kimaumbile	260
Sifa zake za Kitabia	261
Utukufu wa Maswahaba katika Uislamu	263
Zama za Makhalfu Wanne Waongofu (r.a)	269
Majina ya Baadhi ya Masahabah (r.a)	272

**Tafsiiri ya Ba’adhi ya Surah za Qur’aan**

**Qawaaid ya Tajwid**

**Juzuu ‘Ammah** [Yaanzia upande wa kulia wa kitabu]

**Noorani Qaaidah Kwa mafafanuzi katika Kiswahili**

[Yaanzia upande wa kulia wa kitabu]



Kwa jina la Allah Mwingi wa Rehema Mwenye Kurehemu

## UTANGULIZI

Sifa njema zote zimthubutukie Allah (swt), Bwana wa viumbe, pia Rehema na Amani zimfikie Mjumbe wake mtukufu, Mtume wetu Muhammad (s.a.w) pamoja na jamaa zake, Masahaba wake wote na wenye kuwafuata kwa wema mpaka siku ya malipo.

Kwa hakika Majlis Al Ma'arif Al-Islamiyyah ni Taasisi ya Kiislamu iliyo sajiliwa katika afisi ya Msajili wa vyama katika serikali ya Kenya, Kwa nambari 12812, tarehe 10/10/1985. Ilianishwa ili kufanya kazi katika Nyanja za kida'wah, ki-taalim, kimaendeleo na Nyanja za kijamii.

Majlis imeanzisha kituo cha Kislamu kilichoko Amkeni, nacho kwa hivi sasa kinakusanya vitengo vifuatavyo:-

### **1. Kitengo cha Daar Ubay Ibn Ka'b**

Ni kitengo cha kuhifadhisha Qur'ani. Katika sehemu hiyo mwanafunzi anahifadhi Qur'ani pamoja na kusoma silabasi ya elimu za dini na lugha ya Kiarabu na mpaka sasa waliomaliza kuhifadhi Qura'ni katika sehemu hii ni wanafunzi mia mbili na thamanini na tatu (283)

### **2. Kitengo cha Daarul-Arqam**

Ni kitengo cha kufundisha malezi ya Kiislamu, Kitengo hiki kinagawanyika mara mbili:

#### **(a)Sehemu ya Waislamu wapya:**

Nayo inashughulikia warsha za kisheria ambazo muda wake ni miezi mitano (5) kuanzia muhula wa mfungo mosi (Shawwal) hadi tarehe kumi (10) mfungo sita (6). Kisha unaanza muhula wa pili tarehe ishirini (20) ya mfungo sita (Rabi-ul-Awwal) hadi tarehe ishirini (20) Sha'baan kila mwaka. Katika miaka iliyopita

zilifanywa warsha tatu (3) kila mwaka na muda wake ulikuwa ni miezi mitatu na nusu, na kwa kuwa muda hautoshi, imefanywa kuwa miezi mitano (5) kuanzia mwaka wa masomo 1420-1421H, sawa na 2000 CE, na sifa zote njema za Mwenyezi Mungu (S.W.T), Mpaka kuandika haya zimefanywa warsha thalathini na tatu (33) za kisheria kwa Waislamu wapya (wenye kufikia idadi ya elfu moja mia tano (1500). Mwenyezi Mungu (S.W.T) awape uthabiti katika Uislamu.

### **(b)Sehemu ya kuandaa Maimamu na Walimu wa Qur’ani**

Hapa huandaliwa warsha za kisheria ambazo muda wake ni miezi kumi (10), na kufikia kuandika haya kumeshafanywa warsha kumi na moja (11), na waliomaliza mpaka sasa idadi yao ni mia nne tisini na tano, Sifa zote njema ni za Mwenyezi Mungu.

### **3. Kitengo cha Ma’had ya kielimu**

Ni kitengo cha ulinganizi wa Kiislamu, waliojiunga na Ma’had hii ni wale waliohifadhi Qur’ani katika Daar Ubayy Ibn Ka’b. Hapa masomo ni miaka sita (6) na yanakusanya viwango viwili vya Idaadiah na Thanawiah. Huu ni mwaka wake wa saba na idadi ya wanafunzi waliosajiliwa mpaka sasa ni mia moja na sitini na mbili (162)

### **4. Kitengo Cha Urwah Ibn Mas’ud (r.a)**

Hiki ni kitengo cha kufundisha kazi za kiufundi, Wanaojiunga na sehemu hii ni wale waliokamilisha masomo katika sehemu ya Waislamu wapya au sehemu ya Maimamu na Walimu wa Qur’ani, na wanataka kujiunga na moja kati ya warsha za kazi za kiufundi, kama useremala, ushonaji, computer, umeme na mengineo,

### **5. Kitengo cha Abdullahi Ibn Mas’ud (r.a)**

Nacho ni kitengo cha kutafsiri na kutunga pamoja na kueneza. Huenda sehemu hii ikaanzishwa karibuni na hilo kwa sababu ya haja inayotilia mkazo juu ya kuwepo sehemu kama hiyo. Majlis Al-Ma’arif Al-Islamiyyah ina furaha kusimamia na kueneza

silabasi (mtaala) ya malezi kwa Wislamu wanya inayokusanya utangulizi unaobainisha ya kuwa Uislamu ndio dini ya Mitume wote, kisha ina ufupisho wa Sira ya Mtume (s.a.w), Kisha masomo ambayo ndio silabasi katika Tawhid, Hadith, na Sira ya Mtume (s.a.w). Waliosimamia kuandaa silabasi hii ni kongamano la walimu katika kituo cha Kiislamu cha Amkeni na imeregelewa na baadhi ya walimu wa chuo cha masomo ya Kiislamu cha Kisauni, Mombasa. Mwenyezi Mungu (swt) awalipe mema na atuafikie kwa yale anayopenda na kuyaridhia

**AL-MARHOOM SHEIKH SIRAJ UR RAHMAN NADWI QADHI**

## **DIBAJI**

Majlis Al-Ma'arif Al-Islamiyyah ilipoanza masomo ya Waislamu Wapya, imeona upungufu mkubwa kwa kitabu ma'alum kinachofaa kwa Waislamu Wapya au Muislamu lakini hakubahatika kusoma dini.

Kamati ya Walimu wa Majlis Al-Ma'arif Al-Islamiyyah Imeona umuhimu wa kutunga kitabu kiweze kuwa msingi wa kufundisha au kusoma dini ya Kislamu. Kitabu hiki kimeandikwa na walimu mbali mbali wa Majlis kwa lugha ya Kiarabu na Kiswahili kisha Mashekhe na walimu mbali mbali wameregela na wamehakikisha umuhimu wa kitabu hiki.

Mwanzoni kitabu hiki kiliandikwa kidogo na kwa mukhatasar kabisa mwaka wa 1996 kisha kikaongezwa mara kwa mara mpaka watungaji wameona kinatoshwa kwa marhala ya kwanza.

Kitabu hiki kimekusanya masomo yote yanayotakikana kwa Muislamu mpya ayasome kama Juzuuu, Aqeeda, Seera, Hadithi za Mtume (Sallallahu Alahi Wa sallam) na kadhalika.

Nasaha yetu kwa wasomaji ni kukisoma kitabu hiki kwa umakini na kutoa darasa zake misikitini ili Waislamu wote wajue misingi ya dini kwa uzuri na kwa njia nyepesi.

Kitabu hiki kinasomeshwa kama somo rasmi kwa Waislamu wapya. Tangu mwanzo walimu wamejaribu kila mbinu kuhakisha kuwa ni kitabu bora kabisa kwa Waislamu wapya na wale ambao hawakubahatika kusoma dini ya Kiislamu.

Tunaomba kwa wasomaji rai zao kuhusu mafunzo ya kitabu hiki. Na tunaomba dua kwa ajili ya wale waliyofanya bidii kubwa kuandika na kuchapisha na kusimamia Majlis kwa jumla.

**YAASEEN HAJI ALI**

Kikambala, Mombassa, Kenya

1430/ 2009





مسجد النعيم

@

مجلس المعارف الإسلامية

بِسْمِ اللَّهِ الرَّحْمَنِ الرَّحِيمِ

## Uislamu ni Dini ya Mitume

### (‘Alayhimus-Salaam)

Mwenyezi Mungu Subhaanahu wa Ta’ala, alimuumba Adam (a.s.) ambaye kwa *itlaq* (kwa kukata) ni mtu na Mtume wa mwanzo. Na akamuambia mkewe Hawwa (r.a.), na akawaweka peponi, kisha akawaamuru kuteremka ardhini. Inadhaniwa, wa Allahu a’lam kwamba waliteremkia Arabuni. Baadaye kizazi kikaongezeka, na Adam (a.s.) akawafundisha watoto wake na wajukuuwake Uislamu. Basi wakakulia juu ya tawhid iliyo safi, na kuendelea na itikadi hiyo kwa kipindi kirefu cha zama. Baadaye wakatawanyika katika pembe za Bara Arabu, na kutoka hapo hadi sehemu nyenginezo. Kisha kikundi kidogo cha watu, kikaanza kukengeuka, na baadaye upotevu ukapanuka jinsi muda ulivyokuwa ukipita. Ndipo Allah akatuma Mitume wenye kuwapa khabari njema za pepo na kuwakhofisha na moto.

Na kwa yakini Mwenyezi Mungu, amekwisha toa khabari kwamba Yeye alipeleka kwa kila umma na kaumu Mtume wa kuwaongoza.

{إِنَّا أَرْسَلْنَاكَ بِالْحَقِّ بَشِيرًا وَنَذِيرًا وَإِنْ مِنْ أُمَّةٍ إِلَّا خَلَا فِيهَا نَذِيرٌ}

“Bila shaka Sisi tumekutuma (tumekuleta kwa haki ili ubashiri na uonye. Na hakuna taifa lolote ila alipita humo muonyaji (Mtume wa kuwaonya).” (Fatir : 24)

Na akasema tena:

{وَلِكُلِّ أُمَّةٍ رَسُولٌ}

“Na kila umma (ulikuwa una Mtume).” (10:47)

{ وَ لِكُلِّ قَوْمٍ هَادٍ }

“Na kila kaumu ina muongozi (wake na namna yake ya kuongoza).” (13:7)

Mitume wote (a.s.) walikuja na dini moja, nayo ni Uislamu, kwani hiyo ndiyo Dini ya pekee ambayo Allah Subhaanahu wa Ta’ala ataikubali. Amesema Allah Subhaanahu wa Ta’ala:

{ إِنَّ الدِّينَ عِنْدَ اللَّهِ الْإِسْلَامُ }

“Hakika Dini inayokubalika mbele ya Mwenyezi Mungu ni Uislamu”. (3:19)

{ وَ مَنْ يَبْتَغِ غَيْرَ الْإِسْلَامِ دِينًا فَلَنْ يُقْبَلَ مِنْهُ }

“Na anayetaka Dini isiyokuwa ya Kiislamu basi haitakubaliwa kabisa dini yake hiyo.” (3:85)

Na kwa hakika khabari ya dini ya Uislamu imekuja katika ndimi za Mitume wengi, kama vile kauli ya Nuh (a.s.):

{ وَ أُمِرْتُ أَنْ أَكُونَ مِنَ الْمُسْلِمِينَ }

“Nimeamrisha niwe katika Waislamu.” (10:72)

Na wamesema Ibrahim na Ismail (a.s.):

{ رَبَّنَا وَاجْعَلْنَا مُسْلِمِينَ لَكَ }

“Ewe Mola wetu! Tujaalie tuwe Waislamu Kwako.” (2:128)

Na akasema Musa (a.s.) huku akiwaamuru Bani Israil:

{ فَعَلَيْهِ تَوَكَّلُوا إِنْ كُنْتُمْ مُسْلِمِينَ } . (١٠ : ٨٤)

“Tegemeeni juu Yake ikiwa nyinyi kweli ni Waislamu.”  
(10:84)

Na akasema Yusuf (a.s.) huku akiomba:

{تَوَفَّنِي مُسْلِمًا وَ أَلْحِقْنِي بِالصَّالِحِينَ}.

“Nifishe hali ya kuwa ni Muislamu na unikutanishe pamoja na watu wema.” (12:101)

Na wakasema wanafunzi wa Isa (a.s.):

{آمَنَّا بِاللَّهِ وَ أَشْهَدُ بِأَنَّكَ مُسْلِمُونَ}.

“Tumemuamini Mwenyezi Mungu na ushuhudie kwamba sisi ni Waislamu.” (3:52)

Na Mwenyezi Mungu Subhaanahu wa Ta’ala alimtuma kila Nabii kwa watu wake, na akamleta Nabii wetu Muhammad sallallaahu alaihi wa sallam kwa watu wote.

Amesema Mwenyezi Mungu Subhaanahu wa Ta’ala:

{قُلْ يَا أَيُّهَا النَّاسُ إِنِّي رَسُولُ اللَّهِ إِلَيْكُمْ جَمِيعًا}.

“Sema: Enyi watu! Mimi ni Mjumbe wa Mwenyezi Mungu kwenu nyinyi nyote.” (7:158)

Yafuatayo ni maelezo mafupi kuhusu Mitume ambao Allah ameyataja majina yao ndani ya Qur’an Takatifu, nao ni Manabii ishirini na tano. Pamoja na hayo, hakuna ushahidi wa zama zao, au umri wao, au vipindi ambavyo ndani yake walipewa Utume, bali haya yanatokana na khabari za Ahlul-Kitab. Na wala haikatazwi kuzitaja khabari hizo, kulingana na hadithi ya Mtume sallallaahu alaihi wa sallam isemayo:

{و حَدَّثُوا عَنْ بَنِي إِسْرَائِيلَ وَ لَا حَرَجَ} . (الترمذي)

“Zungumzeni khabari za Banu Israil, wala hapana ubaya wowote.”<sup>1</sup>

---

<sup>1</sup> Tirmidhy

*Na akasema hadith hii ni nzuri na sahihi. Na pia ile hadith ya Mtume sallallahu alaihi wa sallam isemayo:*

{لَا تُصَدِّقُوا أَهْلَ الْكِتَابِ وَلَا تُكَذِّبُوهُمْ}. (البخاري)

*“Msiwasadiki Ahlul-Kitab wala msiwakadhibishe.”<sup>2</sup>*

### 1. Adam (a.s.)

Khabari zake zimepita hivi punde. Inasemekana kwamba aliishi umri wa miaka mia tisa na hamsini hadi elfu moja.

### 2. Idris (a.s.)

Inaaminika kwamba yeye ndiye Nabii wa mwanzo baada ya Nabii Adam (a.s.) kupelekwa kwa binadamu, na zama zake zilikuwa kabla ya Nuh (a.s.) na alifariki akiwa na miaka thamanini na tatu.

### 3. Nuh (a.s.)

Allah Subhaanahu wa Ta’ala alimpeleka Nuh kwa watu wake akaishi nao mda mrefu kiasi cha miaka mia tisa na khamsini. Na hata hivyo hawakumuamini ila kikundi kidogo cha waumini wanyonge. Kuona hivyo, akawaombea kwa Allah Subhaanahu wa Ta’ala dua ya kuangamia wale waliokataa kuamini kwa kusema:

{رَبِّ لَا تَذَرْنَا عَلَى الْأَرْضِ مِنَ الْكَافِرِينَ دَيَّارًا}.

*“Mola wangu! Usimuache juu ya ardhi mkazi wake yeyote katika makafiri.” (71:26)*

Basi Allah Subhaanahu wa Ta’ala akawaadhibu makafiri na akawagharikisha wote majini na kumuokoa Nuh na wale

---

<sup>2</sup> Bukhari

waliomuamni. Na kasadikiwa kwamba, Nuh (a.s.) alikuwa katika kipindi cha kati ya miaka 3900 na 2900 kabla ya kuzaliwa Nabii Isa (a.s.), na umri wa Nuh ni sawa na umri wa Adam, kati ya miaka mia tisa na khamsini au elfu moja.

Nuh (a.s.) alikuwa na watoto wanne, nao ni; Sam, Ham, Yafith na Yam. Watoto watatu wa mwanzo walikuwa Waislamu. Ama wa nne, naye ndiye Yam, yeye alibaki ukafirini na alikuwa miongoni mwa waliogharikishwa. Na Sam, kwake kinanasibika kizazi cha Waarabu, tangu Waarabu wa mwanzo kisha wa kati na wa sasa (*'Arabul-Ba'idah*, *'Arabul-'Aribah*, *'Arabul-Musta'rabah*), wanaoishi kusini, mashariki na katikati, magharibi ya Bara Arabu. Na kwa huyu Sam, hunasibika pia kizazi kisichokuwa cha Waarabu. Nao ni wale wakaa kaskazini mwa Bara Arabu, miongoni mwa Wakana'ani na Wababiloni na wengineo. Na kwa Ham hunasibika tapo la Wasudani, Wahindi, Wasindi, Waqibti na wengineo. Na kwa Yafith, hunasibika taifa la Waturuki, Wachina na Ya'juja na Ma'juja, na miongoni mwa watu wa Ulaya.<sup>3</sup>

#### 4. Hud (a.s.)

Allah Subhaanahu wa Ta'ala alimpeleka kwa 'Ad, mahala panapoitwa Ahqaf (sehemu za Hadhramaut), na kaumu 'Ad, ndio wa mwanzo kuabudu masanamu baada ya gharka ya Nabii Nuh (a.s.). Hud aliwaita jamaa zake kumuabudu Allah na akawakataza na shirki, lakini hawakumuamini ila watu wachache tu, ndipo Allah Subhaanahu wa Ta'ala akawaangamiza kwa kuwapelekea upepo mkali usiozuilika. Ulipelekwa masiku saba na michana minane. Allah Subhaanahu wa Ta'ala akamuokoa Hud na wale waliomuamini, isipokuwa mkewe, yeye aliangamizwa. Na

---

<sup>3</sup> Kitabu **Tarikhul Islam** cha Mahmud Shakir, Juz. 1 na Kitabu **Rahmatun-lil-'Alamin** cha Suleiman Mansurpuri.

inasadikiwa kwamba zama zake zilikuwa katika kipindi cha 2500 na 2200 kabla ya Isa (a.s.). Na alifariki akiwa na umri wa miaka 150.

## **5. Swaleh (a.s.)**

Allah Subhaanahu wa Ta'ala alimtuma kwa kabila la Thamud katika mahali panapoitwa Hijr, nayo ni sehemu iliyoko karibu na Tabuk. Akawalingania watu wake wamuabudu Mwenyezi Mungu, lakini kundi miongoni mwao likamuamini na lengine likakufuru. Mwisho wa yote, Allah Subhaanahu wa Ta'ala akateremsha juu yao ukelele utokao mbinguni na tetemeko la ardhi, na wote wakafiliala mbali. Allah Subhaanahu wa Ta'ala akamuokoa Nabii Swaleh (a.s.) na Waislamu waliokuwa pamoja naye, kisha akafariki (a.s.) akiwa na umri wa miaka khamsini na nane.

## **6. Ibrahim (a.s.)**

Allah Subhaanahu wa Ta'ala alimpeleka Nabii Ibrahim (a.s.) upande wa kusini mwa Iraq. Akawalingania watu wake kwa Allah, na akawakazania sana. Mwishowe akavunja masanamu yao, walipoona hivyo, wakamtupa ndani ya moto. Allah Subhaanahu wa Ta'ala akaufanya moto uwe baridi na salama juu ya Ibrahim (a.s.). Kisha Ibrahim (a.s.) akafanya mjadala na mfalme wa Babylon aitwaye Namrud Ibn Kan'an, ambaye alidai uungu. Ibrahim (a.s.) akashinda, na yule aliyekufuru akashindwa. Kisha akahamia kaskazini sehemu za Haran akiwa na mkewe Sarah, ambaye ni binti ya ami yake, na Lut (a.s.) mtoto wa nduguye. Kisha wote wakahamia Palestina. Na baada ya muda si mrefu, yeye na mkewe Sarah, walielekea Misri. Kisha walirudi kutoka huko pamoja na Hajar hadi Palestina na kufanya makao yao hapo. Na Allah Subhaanahu wa Ta'ala, alimruzuku Nabii Ibrahim (a.s.) mtoto ambaye ni Isma'il kutoka kwa Bi Hajar, wakati huo Ibrahim (a.s.) akiwa na

miaka thamanini na sita. Kisha akaja nao mama na mtoto hadi Makka na akawaacha hapo na kurudi Palestina. Na zama Ismai'l alipopatwa na kiu, mama yake, Bi Hajar alikimbia baina ya Safa na Marwah, hadi Allah Subhaanahu wa Ta'ala akabubujisha chemchemi ya maji, ambayo ndiyo Zamzam. Na Ibrahim (a.s.) alikuwa akiwatembelea mara kwa mara. Hata siku moja, akaota Ibrahim (a.s.) kwamba anamchinja mwanawe Ismail. Basi akaja ili atekeleze ndoto yake. Mtoto wake mwema akanwambia:

{ يَا أَبَتِ افْعَلْ مَا تُؤْمَرُ سَتَجِدُنِي إِنْ شَاءَ اللَّهُ مِنَ الصَّابِرِينَ }

*“Ewe Baba! Tekeleza uliyoamrishwa na Mola wako, utanikuta mimi, Inshaallah, ni miongoni mwa wenye kusubiri.” (37:102)*

Na huo ulikuwa ni mthani kutoka kwa Mwenyezi Mungu. Baadaye akaja Jibril (a.s.) na kondoo, basi Ibrahim (a.s.) akamchinja kondoo yule badala ya Isma'il. Na ikawa ni sunnah kuchinja kwenye sikukuu ya Al-Adh-ha. Ibrahim (a.s.) akarudi Palestina, na huku Mwenyezi Mungu ashamruzuku mtoto aitwae Is-haq kutoka kwa mkewe Sarah. Kisha baada ya miaka akaja kujenga Al-Ka'ba pamoja na mtoto wake, Isma'il. Na baada ya hapo kwa miaka arobaini, akajenga Baitul-Muqaddas (Masjidul Aqsa) pamoja na Is-haq (a.s.) na akaifanya misikiti yote miwili, Baitul Haram, na Baitul Muqaddas kuwa ni vituo vya kulingania Uislamu. Alifariki Ibrahim (a.s.) katika mji uitwao Al-Khalil nchini Palestina, akiwa na miaka mia na sabini na tano. Na inaaminika kwamba kipindi chake kilikuwa kati ya mwaka 1861 na mwaka 1686 kabla ya Nabii Isa (a.s.), na Mitume wote baada yake walitokana na kizazi chake, na kwa sababu hiyo huitwa 'Baba wa Mitume (a.s.)'.

## 7. Lut (a.s.)



Yeye ni mtoto wa nduguye Nabii Ibrahim (a.s.). Aliweka makao yake Jordan. Na akawalingania Uislamu watu wake. Lakini hawakumuamini ila watu wachache. Allah Subhaanahu wa Ta'ala akawaangamiza makafiri, na akamuokoa Lut (a.s.) na walio pamoja naye katika Waislamu isipokuwa mkewe, yeye aliangamizwa. Na kipindi chake, ndicho hicho cha Nabii Ibrahim (a.s.). Alifariki Lut (a.s.) akiwa na miaka mia moja na khamsini.

### **8. Isma'il (a.s.)**

Yeye ndiye mtoto mkubwa wa Nabii Ibrahim (a.s.) alitumwa na Mwenyezi Mungu Subhaanahu wa Ta'ala kwa makabila ya Jurham, 'Amaaliqa, watu wa Yemen na wengineo katika Waarabu wa Bara Arabu. Alifariki akiwa na miaka mia moja na arobaini na tatu. Na kipindi chake ni baina ya mwaka 1781 na mwaka 1638 kabla ya Isa (a.s.), na hakupewa Utume yeyote katika kizazi chake isipokuwa Nabii mmoja tu, naye ndiye Mtume wa mwisho, Mtume Muhammad sallallaahu alaihi wa sallam.

### **9. Is-haq (a.s.)**

Yeye ni mtoto wa pili wa Ibrahim (a.s.) na alikuwa akiishi Palestina. Basi Mitume wote wa kibanii Israil wanatokana na kizazi chake, na wa mwisho wao ni Isa (a.s.), na zama zake ni kati ya mwaka 1761 na mwaka 1638 kabla ya Nabii Isa (a.s.).

### **10. Ya'qub (a.s.)**

Yeye ni mtoto wa Is-haq Ibn Ibrahim (a.s.). Alikuwa katika nchi ya Palestina na kipindi chake ni kati ya mwaka 1700 na mwaka 1553 kabla ya Isa (a.s.). Alifariki akiwa na miaka mia moja na arobaini na saba.

### **11. Yusuf (a.s.)**

Yeye ni mtoto wa Ya'qub Ibn Is-haq Ibn Ibrahim (a.s.). Alipewa Utume akiwa Misri. Na kipindi chake ni kati ya 1610 na 1500 kabla ya Isa (a.s.), na alikufa akiwa na miaka mia moja na kumi.

## **12. Shu'ayb (a.s.)**

Alitumwa kwa watu wa Madiani, nao ni Waarabu kwa kauli yenye nguvu.

## **13. Ayyub (a.s.)**

Alipelekwa kwa watu wa Dimishq, na pembezoni mwake huko Syria. Alifariki akiwa na miaka tisini na mbili.

## **14. Dhul-kifl (a.s.)**

Alipelekwa kwa watu wa Dimishq, na walio jirani nao. Alifariki akiwa na miaka sabini na tano. Hawa watatu waliotajwa juu, walikuwa kati ya karne ya 16 na 15 kabla ya Nabii Isa (a.s.).

## **15. Musa (a.s.)**

Alipelekwa kwa Bani Isra'il na pia kwa watu wa Misri. Alilelewa kwenye jumba la kifalme la Firauni. Alifanya mjadala na Firauni na Haman. Aliwashinda wachawi, nao wote wakaamini. Alitoka Misri kwenda Palestina akivuka bahari pamoja na Bani Isra'il. Firauni akawafuata, Mwenyezi Mungu akamzamisha majini pamoja na jeshi lake. Nabii Musa (a.s.) alipata mitihani mikubwa kwa sababu ya Bani Isra'il, alifariki Sinai akiwa na miaka mia moja na ishirini. Na inasadikiwa kwamba kipindi chake kilikuwa kati ya 1436 na 1317 kabla ya Isa (a.s.).

## **16. Harun (a.s.)**

Yeye ni kaka yake Nabii Musa (a.s.) na waziri wake pia.

Alipelekwa kwa Firauni na kwa Bani Isra'il na kipindi chake ni kati ya 1436 na 1317 kabla ya Isa (a.s.)

### **17. Daud (a.s.)**

Yeye ni wa kizazi cha Yahudha Ibn Yaqub (a.s.) alitumwa kwa Bani Isra'il, Allah alimpa ufalme. Na kipindi chake ni kati ya mwaka 1043 na mwaka 973 kabla ya Isa (a.s.), alifariki akiwa na miaka sabini.

### **18. Sulayman (a.s.)**

Yeye ni mtoto wa Daud (a.s.). Alipelekwa kwa Bani Isra'il na akarithi ufalme wa baba yake. Na kipindi chake ni kati ya 985 mpaka 932 kabla ya Isa (a.s.). Alikufa akiwa na miaka khamsini na tatu.

### **19. Ilyas (a.s.)**

Alipelekwa kwa Bani Isra'il nchini Palestina.

### **20. Alyasa' (a.s.)**

Alipelekwa kwa Bani Isra'il, na kipindi chake ni mnamo karne ya tisa kabla ya Isa (a.s.).

### **21. Yunus (a.s.)**

Alipelekwa kwa watu wa Naynawa, na kipindi chake ni karne ya nane kabla ya Isa (a.s.).

### **22. Zakariyya (a.s.)**

Alipelekwa kwa Bani Isra'il, na kipindi chake kinaanzia miaka 100 kabla ya Isa (a.s.) hadi mwaka wa 20 baada ya Isa (a.s.). Alifariki akiwa na miaka mia moja na ishirini.

### **23. Yahya (a.s.)**

Alizaliwa mwaka aliozaliwa Nabii Isa (a.s.) na akapelekwa kwa

Bani Isra'il, aliuwawa akiwa na miaka thelathini.

#### 24. Isa (a.s.)

Alipelekwa kwa Bani Isra'il. Walitaka kumuua, lakini Mwenyezi Mungu akamrufaiha Kwake. Yuko mbinguni na atarudi duniani kabla ya Qiyama. Na ataijaza dunia uadilifu kama ilivyojazwa jeuri.

#### 25. Muhammad sallallaahu alaihi wa sallam

Yeye ndiye Mtume 'Umni' (asiyefundishwa asiyeweza kusoma wala kuandika); ndiye muhuri wa Mitume, mwenye kubashiri na kuonya. Allah ta'ala amemfadhilisha yeye juu ya Mitume wote kama alivyo ufadhilisha Ummah wake juu ya Ummah wote. Haitimii Imani ila kwa kuamini juu ya utume wake. Sheria yake ni yenye kufuta sheria zote zilizotangulia kabla yake. Allah amemtumiliza yeye kwa watu wote; kwa waarabu na wasiokua waarabu, kwa weusi na weupe. Akamtumiliza yeye na dini iliyokamilika na yenye kukusanya kila kitu na ni dini inayofaa kila zama na kila mahala. Hakufadhilishwa katika hii dini yeyote juu ya mwengine ila kwa kuzidiana ucha-Mungu. Amesema Mtume sallallaahu alaihi wa sallam:

[لَا فَضْلَ لِعَرَبِيٍّ عَلَى عَجَمِيٍّ، وَ لَا أَبْيَضَ عَلَى أَسْوَدٍ إِلَّا بِالتَّقْوَى، كُلُّكُمْ مِنْ آدَمَ وَ آدَمُ مِنْ تُرَابٍ].

“Hapana ubora kwa Muarabu juu ya asiyekuwa Mwa arabu, wala mweupe juu ya mweusi ila kwa ucha-Mungu. Nyote mnatokana na Adam, na Adam anatokana na udongo.

Allah ta'ala amefaradhisha kumpenda (Mtume sallallaahu alaihi wa sallam) na amewajibisha kumtii yeye, amemuhusisha na mambo mahususi hayajakuwa na yeyote

pasina yeye. Sifa zake na alama zake zimetajwa wazi katika ‘Tawrat’ na ‘Injeel’ kama alivyosema Allah Subhaanahu wa Ta’ala kwa kauli Yake:

{ الَّذِينَ يَتَّبِعُونَ الرَّسُولَ النَّبِيَّ الْأُمِّيَّ الَّذِي يَجِدُونَهُ مَكْتُوبًا عِنْدَهُمْ فِي التَّوْرَةِ وَالْإِنْجِيلِ يَأْمُرُهُمْ بِالْمَعْرُوفِ وَيَنْهَاهُمْ عَنِ الْمُنْكَرِ وَيُحِلُّ لَهُمُ الطَّيِّبَاتِ وَيُحَرِّمُ عَلَيْهِمُ الْخَبِيثَاتِ وَيَضَعُ عَنْهُمْ إِصْرَهُمْ وَالْأَغْلَالَ الَّتِي كَانَتْ عَلَيْهِمْ، فَالَّذِينَ آمَنُوا بِهِ وَ عَزَّرُوهُ وَ نَصَرُوهُ وَ اتَّبَعُوا النُّورَ الَّذِي أُنزِلَ مَعَهُمْ أُولَئِكَ هُمُ الْمُفْلِحُونَ } . (الاعراف : ١٥٧)

*“Ambao wanamfuata Mtume, Nabii aliye Ummy (asiyejua kusoma wala kuandika, na juu ya hivi atafundisha mafundisho hayo ya ajabu ya Uislamu), ambaye wanamuona ameandikwa kwao katika Taurati na Injili, ambaye anawaamrisha mema na anawakataza yaliyo mabaya, na kuwahalalishia vizuri na kuwaharimishia vibaya, na kuwaondolea mizigo yao na minyororo iliyokuwa juu yao (yaani sharia ngumu za zamani na mila za kikafiri). Basi wale waliomuamini yeye na kumuhishimu na kumsaidia na kuifuata nuru iliyoteremshwa pamoja naye (yaani Qur’ani) hao ndio wenye kufaulu.” (7:157)*

Na watu wa ‘Ahlul Kitab’ (Mayahudi na Manasara) walikuwa wamemtambua yeye kwa sifa zake. Amesema Allah ta’ala:

{ وَ لَمَّا جَاءَهُمْ كِتَابٌ مِّنْ عِنْدِ اللَّهِ مُصَدِّقٌ لِّمَا مَعَهُمْ وَ كَانُوا مِنْ قَبْلُ يَسْتَفْتِحُونَ عَلَى الَّذِينَ كَفَرُوا، فَلَمَّا جَاءَهُمْ مَا عَرَفُوا كَفَرُوا بِهِ، فَلَعْنَةُ اللَّهِ

*“Na kilipowafikia (wakati wa Nabii Muhammad hiki) Kitabu kitokacho kwa Mwenyezi Mungu kisadikishacho yaliyo pamoja nao (walikadhibisha) na zamani walikuwa wakiwafungulia makafiri khabari ya Mtume huyo). Lakini yalipowafikia yale waliyokuwa wakiyajua waliyakataa. Basi laana ya Mwenyezi Mungu iko juu ya makafiri (hao). (2:89)*

Na kwa hakika zilienea kwa wingi habari za Wakristo kuhusu kupatikana kwa utajo wake (Mtume sallallaahu alaihi wa sallam) katika vitabu vyao kama maelezo ya Hiraq1, Mfalme wa Roma, na Muqauqis, Mfalme wa Misri na Najjashi, Mfalme wa Habash.

## Mtaala (sylabus) wa Tawhid

Suali : Ni ipi dini yako?

Jibu : Dini yangu ni Uislamu.

Suali : Ni nini Uislamu?

Jibu : Uislamu ni kujisalimisha (kunyenyekaa) kwa Allah kwa mujibu wa mafundisho ya tawhid, na kuyafuata yote aliyokuja nayo Mtume Muhammad sallallaahu alaihi wa sallam, na ndiyo Dini ya Mitume wote. Na dalili ni neno lake Allah Subhaanahu wa Ta'ala:

إِنَّ الدِّينَ عِنْدَ اللَّهِ الْإِسْلَامُ. (آل عمران : ١٩)

*“Hakika dini (ya haki) mbele ya Allah ni Uislamu.” (3:19)*

Suali : Ni ngapi nguzo za Uislamu?

Jibu : Nguzo za Uislamu ni tano, nazo ni kama ifuatavyo:

1. Shahada ambayo ni: Kushuhudia ya kuwa hapana apasaye kuabudiwa kwa haki isipokuwa Allah Subhaanahu wa Ta'ala na kuwa Muhammad ni Mtume wa Allah Subhaanahu wa Ta'ala.
  - i. Kukanusha na kuvikataa vyote vyenye kuabudiwa kinyume cha Allah, na kuthibitisha ibada (haki ya kuabudiwa) kwa Allah peke yake, hana mshirika.
  - ii. Muhammad ni Mtume wa Allah, naye ni mja wa Allah Subhaanahu wa Ta'ala

na Mjumbe Wake alietumwa kwa watu wote, na ndiye mwisho wa Mitume wote.

2. Kusimamisha Swala
3. Kutoa Zakah
4. Kufunga Ramadhan
5. Kuhiji katika Nyumba Tukufu Al-Ka'aba kwa mwenye uwezo wa kwenda huko.

Suali : Ni nini Imani?

Jibu : Imani ni kukiri kwa ulimi na kusadikisha kwa moyo na kutenda kwa viungo yale yote aliyoyaeleza Mtume (sallallahu alaihi wa sallam).

Suali : Ni ngapi nguzo za Imani?

Jibu : Nguzo za Imani ni sita, nazo ni kama zifuatavyo:-

1. Kuamini Mwenyezi Mungu Subhaanahu wa Ta'ala peke Yake, pasi na mshirika, Muumba wa kila kitu, Mola wa viumbe vyote.
2. Kuamini kuweko kwa Malaika, Mwenyezi Mungu amewaumba kwa nuru, hawali wala hawanywi, wala hawamuasi Mwenyezi Mungu katika yale aliyowaamrisha, na wanafanya wanayo amrisha. Miongoni mwao ni Jibril, naye alikuwa akiwaletea Wahyi (ufunuo) Mitume, naye ndiye aliyeleza Qur'an kwa Mtume wetu Muhammad sallallahu



alaihi wa sallam kutoka kwa Mwenyezi Mungu Subhaanahu wa Ta'ala.

3. Kuamini Vitabu, alivyovituma Allah Subhaanahu wa Ta'ala kwa Mitume Wake, navyo ni Taurati, Zaburi, Injili na Qur'an ndiyo yenye kufuta hivyo vitabu vya zamani.
4. Kuwaamini Mitume wote waliotumwa na Allah Subhaanahu wa Ta'ala kwa waja wake, kwa ajili ya kuwaongoza, miongoni mwao ni wale Mitume ishirini na tano waliotajwa kwa majina katika Qur'an tukufu. Mtume wa kwanza ni Nuh (a.s.) na wa mwisho wao ni Muhammad sallallaahu alaihi wa sallam.
5. Kuamini siku ya mwisho, nayo ni siku ya Qiyama ambapo watahukumiwa watu wote.
6. Kuamini Qadar, kheri na shari yake, na kuridhika na aliyokadiria Allah, pamoja na kufuata asbab, na kutozitegemea hizo asbab.

Suali : Ni nani Mola wako?

Jibu : Mola wangu ni Allah aliyeniumba na akanilea na ndiye Mola wa ulimwengu wote. Na Yeye ndiye Muumbaji na Mruzuku, mwenye kumiliki kila kitu, anayetumia mamlaka Yake na kusarifu atakavyo, mwenye ujuzi na hekima, Aliyehai na msimamizi wa kila jambo, ambaye anasikia na kuona, mwenye nguvu, anayeweza kufanya

lolote atakalo. Anayo majina mazuri na sifa nyingi tukufu.

Suali : Umemjuaje Mola wako?

Jibu : Nimemjua kwa alama zake na viumbe vyake, kikubwa zaidi katika viumbe vyake ni mbingu na ardhi, na kubwa katika dalili zake ni (kuwepo) usiku na mchana na jua na mwezi.

Suali : Ni ipi dalili kuhusu hayo?

Jibu : Dalili ni kauli yake Allah Subhaanahu wa Ta'ala:

وَمِنْ آيَاتِهِ اللَّيْلُ وَالنَّهَارُ وَالشَّمْسُ وَالْقَمَرُ، لَا تَسْجُدُوا  
لِلشَّمْسِ وَلَا لِلْقَمَرِ وَاسْجُدُوا لِلَّهِ الَّذِي خَلَقَهُنَّ إِن كُنتُمْ  
إِيَّاهُ تَعْبُدُونَ. (حم السجدة : ٣٧)

*“Na katika alama zake za Uungu wake (Mwenyezi Mungu) ni (huku kupatikana) usiku na mchana na jua na mwezi, basi msilisujudie jua wala mwezi, bali msujudieni Mwenyezi Mungu aliyeviumba, ikiwa nyinyi mnamuabudu Yeye (basi fanyeni hivyo).” (41:37)*

Suali : Allah yuko wapi?

Jibu : Allah yuko juu ya Arshi, juu ya mbingu. Na dalili ni kauli yake Subhaanahu wa Ta'ala:

الرَّحْمَنُ عَلَى الْعَرْشِ اسْتَوَى. (طه : ٥)

*“Ndiye Mungu mwenye rehema aliyetawala juu*

ya kiti chake cha Enzi (yaani yuko juu ametukuka).” (20:5)

Suali : Je, Allah Subhaanahu wa Ta’ala yuko pamoja nasi?

Jibu : Ndiyo, Allah yuko pamoja nasi kwa kusikia kwake, kuona kwake, na elimu yake (kujua kwake). Na dalili ni kauli yake Allah Subhaanahu wa Ta’ala:

قَالَ لَا تَخَافَا إِنِّي مَعَكُمَا أَسْمَعُ وَ أَرَى. (طه : ٤٦)

“(Mungu) Akasema: Msiogope, bila shaka Mimi ni pamoja nanyi, nasikia na naona.” (20:46)

Suali : Kwa lengo gani ametuumba Allah?

Jibu : Ametuumba Allah Subhaanahu wa Ta’ala kwa ajili ya kumuabudu Yeye, na kumuabudu ni kumpwekesha na kumtii. Na dalili ni kauli yake Allah Subhaanahu wa Ta’ala:

وَمَا خَلَقْتُ الْجِنَّ وَالْإِنْسَ إِلَّا لِيَعْبُدُونِ. (٥٦:٥١)

“Sikuumba majini na watu ila wapate kuni-abudu.” (51:56)

Suali : Ni katika mambo gani tumtii Allah?

Jibu : Ni lazima tumtii Allah na tutii amri zake zote na amri za Mtume wake sallallaahu alaihi wa sallam: Na dalili ni kauli yake Allah Subhaanahu wa Ta’ala:

يَا أَيُّهَا الَّذِينَ آمَنُوا أَطِيعُوا اللَّهَ وَأَطِيعُوا الرَّسُولَ وَلَا

تُبْطِلُوا أَعْمَالَكُمْ. (محمد: ٣٣)

*“Enyi mliaoamini! Mtiini Mwenyezi Mungu na mtiini Mtume, wala msiviharibu vitendo vyenu.”*  
(47:33)

Suali : Ni lipi jambo kubwa zaidi aliloamrisha Allah?

Jibu : Jambo kubwa zaidi aliloamrisha Allah Subhaanahu wa Ta’ala ni Tawhid, nayo ni kumpwekesha Allah kwa ibada. Na dalili ni kauli yake Subhaanahu wa Ta’ala:

وَاعْبُدُوا اللَّهَ وَلَا تُشْرِكُوا بِهِ شَيْئًا. (النساء: ٣٦)

*“Muabuduni Mwenyezi Mungu Subhaanahu wa Ta’ala, wala musimshirikishe na chochote.”*  
(4:36)

Suali : Ni ngapi sehemu za Tawhid?

Jibu : Sehemu zake ni tatu:

1. *Tawhidul-Rububiyyah*: Nayo ni kuitakidi ya kuwa Mwenyezi Mungu Subhaanahu wa Ta’ala peke yake ndiye Mola, Muumba na Mruzuku, Mwenye kugeuza na kufanya apendavyo na anahukumu yale atakayo.
2. *Tawhidul-Uluhiyya*: Nayo ni kuitakidi ya kuwa Mwenyezi Mungu Subhaanahu wa Ta’ala peke yake Ndiye mwenye kustahiki kuabudiwa pasi na kuweko mwengine.
3. *Tawhidul-Asmai* was-Sifaat:

Nikumthibitishia Mwenyezi Mungu Subhaanahu wa Ta'ala yote yaliyokuja (yaliyotajwa) katika Qur'an na sunnah, miognoni mwa majina Yake na sifa Zake Subhaanahu wa Ta'ala pasi na kumfananisha (na chochote) wala kubadilisha wala kuwacha baadhi yake. Amesema Mwenyezi Mungu Subhaanahu wa Ta'ala:

لَيْسَ كَمِثْلِهِ شَيْءٌ وَهُوَ السَّمِيعُ الْبَصِيرُ. (الشورى: ١١)

*“Hakuna chochote mfano Wake, Naye ni mwenye kusikia, mwenye kuona.” (42:11)*

Suali : Ni jambo gani kubwa zaidi alilolikataza Allah Subhaanahu wa Ta'ala?

Jibu : Jambo kubwa zaidi alilolikataza Allah ni shirk, nayo ni kumfanyia Allah Subhaanahu wa Ta'ala washirika katika Uungu Wake, na shirki ndiyo dhambi kubwa zaidi, kubwa kuliko zote, nayo inaziharibu amali zote. Amesema Mwenyezi Mungu Subhaanahu wa Ta'ala:

إِنَّ الشِّرْكَ لَظُلْمٌ عَظِيمٌ.

*“Hakika shirki ndiyo dhulma kubwa.” (31:13)*

Amesema tena Mwenyezi Mungu Subhaanahu wa Ta'ala:

إِنَّ اللَّهَ لَا يَغْفِرُ أَنْ يُشْرَكَ بِهِ وَ يَغْفِرُ مَا دُونَ ذَلِكَ لِمَنْ

*“Hakika Mwenyezi Mungu hasamehe ku-shirikishwa, na husamehe yasiyokuwa hayo kwa amtakay” (4:48)*

Suali : Ni nini Ibada?

Jibu : Ibadah ni tamko (neni) lenye kukusanya yote ayapendayo Allah Subhaanahu wa Ta’ala na kuyaridhia katika matamshi na vitendo kama; swala na dua na kuchinja kwa ajili Yake n.k. Na dalili ni kauli yake Allah Subhaanahu wa Ta’ala:

قُلْ إِنَّ صَلَاتِي وَنُسُكِي وَمَحْيَايَ وَمَمَاتِي لِلَّهِ رَبِّ الْعَالَمِينَ.

*“Sema hakika swala yangu na ibada zangu (zote nyengine) na uhai wangu, na kufa kwangu (zote) ni kwa ajili ya Mwenyezi Mungu Subhaanahu wa Ta’ala muumba wa walimwengu wote.” (6:162)*

Suali : Ni zipi aina za Ibada?

Jibu : Aina za ibada ni nyingi sana, katika hizo ni dua, khofu, matarajio, mategemeo, raghba, kuchelea, unyenyekevu, kuregea kwa Allah Subhaanahu wa Ta’ala, kujilinda kwa Allah Subhaanahu wa Ta’ala, kutaka msaada kwa Allah Subhaanahu wa Ta’ala, kuchinja kwa ajili ya Allah Subhaanahu wa Ta’ala, nadhiri na kama hayo.

Suali : Nini hukumu ya mwenye kufanya baadhi ya hizi ibadah kwa asiyekuwa Allah Subhaanahu wa

Ta'ala?

Jibu : Yeye ni mushriki na ni kafiri.

Suali : Je, tumuabudu Allah kwa khofu na matumaini?

Jibu : Ndiyo, tumuabudu hivyo. Na dalili ni kauli yake Allah Subhaanahu wa Ta'ala:

يَدْعُونَ رَبَّهُمْ خَوْفًا وَ طَمَعًا. (السجدة: ١٦)

*“Huinuka mbavu zao kutoka kitandani wakati wa usiku ili kumuabudu Mola wao kwa kuogopa (moto) na kutarajia (pepo).” (32:16)*

Suali : Kwa nini Allah Subhaanahu wa Ta'ala ametuma Mitume?

Jibu : Allah Subhaanahu wa Ta'ala amewatuma Mitume ili wawalinganie watu wapate kumuabudu Allah Subhaanahu wa Ta'ala (peke yake) na wamkanushie shirki. Na dalili ni kauli Yake Subhaanahu wa Ta'ala:

و لَقَدْ بَعَثْنَا فِي كُلِّ أُمَّةٍ رَّسُولًا أَنْ اعْبُدُوا اللَّهَ وَ اجْتَنِبُوا  
الطَّاغُوتَ. (النحل: ٣٦)

*“Na bila ya shaka tulimpeleka Mtume katika kila ummah ya kwamba: Muabuduni Mwenyezi Mungu na muepukeni (Iblis) muovu.” (16:36)*

Suali : Nini hukmu ya uchawi?

Jibu : Uchawi ni katika ukafiri. Na dalili ni kauli yake Allah Subhaanahu wa Ta'ala:

وَ لَكِنَّ الشَّيَاطِينَ كَفَرُوا يُعَلِّمُونَ النَّاسَ السِّحْرَ. (١٠٢:٢)

*“Bali mashetani ndio waliokufuru, wakiwafundisha watu uchawi.” (2:102)*

Suali : Je, yajuzu kuvaa uzi na kitu cha kujifunga kwa ajili ya kujiponyesha?

Jibu : Haijuzu. Na dalili ni kauli Yake Subhaanahu wa Ta’ala:

وَ إِن يَّمْسَسْكَ اللَّهُ بِضُرٍّ فَلَا كَاشِفَ لَهُ إِلَّا هُوَ.

*“Na kama Mwenyezi Mungu akikugusisha madhara (taabu) basi hakuna yoyote awezaye kuyaondoa ila Yeye.” (6:17)*

Suali : Je, tumsadiki mtazamiaji (mpiga ramli) na kuhani katika (kudai kuwa wanajua) mambo ya ghaibu?

Jibu : Tusiwasadiki, na dalili ni neno lake Subhaanahu wa Ta’ala:

قُلْ لَا يَعْلَمُ مَنْ فِي السَّمَاوَاتِ وَالْأَرْضِ الْغَيْبَ إِلَّا اللَّهُ.

*“Sema: Hakuna aliyoko katika mbingu na ardhi ajuaye ghaibu ila Mwenyezi Mungu.” (27:65)*

Suali : Je, inafaa kutaka dua kwa walio hai?

Jibu : Yafaa kutaka dua kwa walio hai lakini sio wafu. Na dalili ni neno lake Allah Subhaanahu wa Ta’ala:

وَاسْتَغْفِرْ لِدُنْبِكَ وَلِلْمُؤْمِنِينَ وَالْمُؤْمِنَاتِ. (محمد: ١٩)

*“Na omba maghfira (msamaha) kwa dhambi*



*zako na dhambi za Waislamu wanaume na Waislamu wanawake.” (47:19)*

Suali : Ni zipi sharti za kukubaliwa amali mbele ya Allah Subhaanahu wa Ta’ala?

Jibu : Sharti za kukubaliwa amali mbele ya Allah Subhaanahu wa Ta’ala ni tatu:

1. Kumuamini Allah Subhaanahu wa Ta’ala
2. Kuwa na *ikhlas* (kumtakasia) kwake Allah
3. Kuafiki yale aliyokuja nayo Mtume sallallaahu alaihi wa sallam.

Suali : Utampenda vipi Allah na Mtume wake?

Jibu : Utawapenda kwa kuwatii na kufuata maamrisha yao, na dalili ni kauli yake Subhaanahu wa Ta’ala:

قُلْ إِنْ كُنْتُمْ تُحِبُّونَ اللَّهَ فَاتَّبِعُونِي يُحْبِبْكُمُ اللَّهُ. (٣:٣١)

*“Sema: Ikiwa nyinyi mnampenda Mwenyezi Mungu, basi nifuateni, (hapo) Mwenyezi Mungu atakupendeni.” (3:31)*

Suali : Je, tunatanguliza kauli juu ya kauli ya Allah na Mtume wake?

Jibu : La, hatutangulizi kauli juu ya kauli ya Allah na Mtume wake. Na dalili ni neno lake Allah:

يَا أَيُّهَا الَّذِينَ آمَنُوا لَا تَقَدِّمُوا بَيْنَ يَدَيْ اللَّهِ وَرَسُولِهِ.

*“Enyi! Mulioamini msitangulize (kusema lenu)*

*mbele ya (neni la) Mwenyezi Mungu na Mtume wake.” (49:1)*

Suali : Ni nini *bid'a* katika dini?

Jibu : *Bid'a* katika dini ni kule kuongeza ndani yake yasiyokuwako au kupunguza yale yaliyofundishwa na Mtumesallallaahu alaihi wa sallam. Na dalili ni kauli yake Mtume sallallaahu alaihi wa sallam:

مَنْ أَحَدَثَ فِي أَمْرِنَا هَذَا مَا لَيْسَ مِنْهُ فَهُوَ رَدٌّ.

“Mwenye kuzua katika jambo letu hili (dini yetu) jambo lisilokuwamo, basi hilo litarudishwa.”  
(*Bukhari, Muslim*)

وصلى الله على سيدنا محمد وعلى آله وصحبه وسلم  
والحمد لله رب العالمين .

بِسْمِ اللَّهِ الرَّحْمَنِ الرَّحِيمِ

## Mtaala (syllabus) wa Hadith

### Ikusanyao Hadithi Sabini

الحديث – ما اضيف إلى النبي صلى الله عليه وسلم من قول  
او فعل او تقرير او صفة خُلُقِيَّةٍ او خُلُقِيَّةٍ (المنهاج شرح صحيح  
مسلم).

Hadithi katika Sharia ni ile inayotegemezwa kwa Mtume (Sallallahu Alaihi Wa sallam) miongoni mwa kauli (maneno) au kitendo au kuthibitisha kwake au sifa za maumbile au kitabia.

Na kwa hakika kuna fadhila nyingi sana katika kusoma hadithi za Mtume (Sallallahu Alaihi Wa sallam) na kuzihifadhi na kuzibalighisha kwa wengine; kwani amesema Mtume (Sallallahu Alaihi Wa sallam):

نَضَرَ اللَّهُ عَبْدًا سَمِعَ مَقَالَتِي فَحَفِظَهَا وَوَعَاَهَا وَ آدَّأَهَا.

(رواه الشافعي (مشكاة – ٢٢٨))

“Allah Ta’aala amnawirishe (amneemeshe) mja ambaye amesikia maneno yangu akayahifadhi na akayadhibiti na akayafikisha (kwa wengine vile vile).” (Imam Shafi’y)

## Mlango wa Imani

١. عَنْ عُمَرَ بْنِ الْخَطَّابِ رَضِيَ اللَّهُ عَنْهُ قَالَ: سَمِعْتُ رَسُولَ اللَّهِ صَلَّى اللَّهُ عَلَيْهِ وَسَلَّمَ يَقُولُ: إِنَّمَا الْأَعْمَالُ بِالنِّيَّاتِ وَإِنَّمَا لِكُلِّ امْرِئٍ مَّا نَوَى، فَمَنْ كَانَتْ هِجْرَتُهُ إِلَى اللَّهِ وَرَسُولِهِ فَهِجْرَتُهُ إِلَى اللَّهِ وَرَسُولِهِ، وَمَنْ كَانَتْ هِجْرَتُهُ لِدُنْيَا يُصِيبُهَا، أَوْ امْرَأَةٍ يَنْكِحُهَا، فَهِجْرَتُهُ إِلَى مَا هَاجَرَ إِلَيْهِ. (متفق عليه (١-رياض الصالحين))

1. 'An 'Umarab-nil Khattaab radhiyallaahu 'anhu qaala, sami'tu Rasoolallaahi sallallaahu 'alaihi wa sallam yaqoolu, Innamal a'maalu binniyyaat, wa innamaa likullim-ri-im-maa nawaa. Faman kaanat hij-ratuhu ilAllaahi wa Rasoolihi, fahij-ratuhu ilAllaahi wa Rasoolih, wa man kaanat hij-ratuhu lidunyaa yusiibuhaa, au imr'atin yankihuhaa, fa hij-ratuhu ilaa maa haajara ilaih.

1. Imepokewa kutoka kwa Umar Ibn Al-Khattab (r.a.) kuwa amesema: “Nimemsikia Mtume sallallaahu alaihi wa sallam akisema”: “Hakika amali hutegemea nia, na kila mtu atalipwa kwa mujibu wa nia yake. Basi yeyote kutakayekuwa kuhama kwake ni kwa ajili ya Mwenyezi Mungu na Mtume wake, kutakuwa kuhama kwake ni kwa ajili ya Mwenyezi Mungu na Mtume wake. Na yeyote kutakayekuwa kuhama kwake ni kwa ajili ya dunia ili aipate, au mwanamke ili amuo, kutahisabiwa kuhama kwake ni kwa ajili ya kile kile alichohamia.” (Bukhari, Muslim)

٢. عَنْ عُبَادَةَ بْنِ الصَّامِتِ رَضِيَ اللَّهُ عَنْهُ قَالَ: قَالَ رَسُولُ اللَّهِ صَلَّى اللَّهُ عَلَيْهِ وَسَلَّمَ: مَنْ شَهِدَ أَنْ لَا إِلَهَ إِلَّا اللَّهُ وَ أَنَّ مُحَمَّدًا

رَسُولُ اللَّهِ حَرَّمَ اللَّهُ عَلَيْهِ النَّارَ. (رَوَاهُ مُسْلِمٌ (رياض-٤١٣))

2. 'An 'Ubaadatab-nis-Saamiti radhiyallaahu 'anhu qaala, qaala Rasoolullaahi sallallaahu alaihi wa sallam, man shahida allaa-ilaaha illallaahu wa anna Muhammadar-Rasoolullaahi, harramallaahu 'alaihinaar.
2. Imepokewa kutoka kwa Ubadah Ibn Samit (r.a.) kuwa alisema: “Amesema Mtume sallallaahu alaihi wa sallam: “Mwenye kushuhudia ya kuwa hapana Mola apasaye kuabudiwa kwa haki ila Allah Subhaanahu wa Ta'ala na kuwa Muhammad sallallaahu alaihi wa sallam ni Mjumbe wake, Mwenyezi Mungu Subhaanahu wa Ta'ala atamharamishia moto.” (Muslim)

٣. عَنْ أَبِي هُرَيْرَةَ رَضِيَ اللَّهُ عَنْهُ قَالَ: قَالَ رَسُولُ اللَّهِ صَلَّى اللَّهُ عَلَيْهِ وَسَلَّمَ: وَالَّذِي نَفْسُ مُحَمَّدٍ بِيَدِهِ، لَا يَسْمَعُ بِي أَحَدٌ مِنْ هَذِهِ الْأُمَّةِ، يَهُودِيٍّ وَلَا نَصْرَانِيٍّ، ثُمَّ يَمُوتُ وَلَمْ يُؤْمِنْ بِالَّذِي أُرْسِلْتُ بِهِ، إِلَّا كَانَ مِنْ أَصْحَابِ النَّارِ. (رَوَاهُ مُسْلِمٌ (مشكاة-١٠))

3. 'An Abi Hurairah radhiyallaahu 'anhu qaala, qaala Rasoolullaahi sallallaahu alaihi wa sallam, wal-ladhi nafsu Muhammadin biyadihi, laa yasma'u bi ahadun min haadhihil ummati, yahoodiyyun, walaa naasraaniyyun, suma yamootu wa lam yu'min bil-ladhi ursiltu bihi, il-laa kaana min ashaabin-naar.
3. Imepokewa kutoka kwa Abu Huraira (r.a.) kuwa alisema: “Amesema Mtume sallallaahu alaihi wa sallam: “Naapa kwa Yule ambaye nafsi ya Muhammad imo mikononi Mwake, hatonisikia yeyote katika umma huu; awe ni Myahudi au

Mnasara, kisha akafa wala asiyaamini yale niliotumiwa kwa ajili yake isipokuwa atakuwa miongoni mwa watu wa motoni.” (Muslim)

٤ . عَنْ ابْنِ عَبَّاسٍ رَضِيَ اللَّهُ عَنْهُمَا قَالَ: كُنْتُ خَلْفَ النَّبِيِّ صَلَّى اللَّهُ عَلَيْهِ وَسَلَّمَ يَوْمًا فَقَالَ: يَا غُلَامُ إِنِّي أَعْلَمُكَ كَلِمَاتٍ: أَحْفَظِ اللَّهَ يَحْفَظْكَ، أَحْفَظِ اللَّهَ تَجِدْهُ تُجَاهِكَ، إِذَا سَأَلْتَ فَاسْأَلِ اللَّهَ، وَإِذَا اسْتَعْنْتَ فَاسْتَعِنْ بِاللَّهِ وَاعْلَمْ: أَنَّ الْأُمَّةَ لَوِاجْتَمَعَتْ عَلَىٰ أَنْ يَنْفَعُوكَ بِشَيْءٍ لَمْ يَنْفَعُوكَ إِلَّا بِشَيْءٍ قَدْ كَتَبَهُ اللَّهُ لَكَ، وَإِنْ اجْتَمَعُوا عَلَىٰ أَنْ يَضُرُّوكَ بِشَيْءٍ لَمْ يَضُرُّوكَ إِلَّا بِشَيْءٍ قَدْ كَتَبَهُ اللَّهُ عَلَيْكَ، رُفِعَتْ الْأَقْلَامُ وَجُمْتُ الصُّحُفُ. (رَوَاهُ التِّرْمِذِيُّ ( رِيَاضُ - ٦٢ ))

4. ‘Anibni ‘Abbaasin radhiyallaahu ‘anhumaa qaala, Kuntu khalfan-Nabiyyi sallallaahu alaihi wa sallam yauman, faqaala, yaa gulaamu, innii ‘u’allimuka kalimaatin; ihfadhil-laaha yahfadh-ka, ihfadhil-laaha tajid-hu tujaahaka, idhaa sa’alta fas’alillaaha, wa idhas-ta’anta fas-ta’in bil-laah, wa’lam, annal ‘ummata lawijtama’at ‘alaa any-yanfa’ooka bishai-‘in lam yanfa’ooka illaa bishai-‘in qad katabahul-laahu laka, wa ‘inij-tama’oo ‘alaa any-yadhurrooka bishai-‘in, lam yadhur-rooka illaa bishai-‘in qad katabahul-laahu ‘alaik, rufi’atil aqilaamu wa jaffatis-suhuf.

4. Imepokewa kutoka kwa Ibn Abbas (r.a.) kuwa amesema: “Nilikuwa nyuma ya Mtume sallallaahu alaihi wa sallam siku moja, akasema: “Ewe kijana, hakika mimi nitakufundisha maneno: Mhifadhi Mwenyezi Mungu Subhaanahu wa Ta’ala atakuhifadhi. Mhifadhi Mwenyezi Mungu Subhaanahu wa Ta’ala utamkuta mbele yako. Unapoomba muombe Mwenyezi Mungu

Subhaanahu wa Ta'ala na unapotaka msaada taka msaada kutoka kwa Mwenyezi Mungu Subhaanahu wa Ta'ala. Na ujue ya kwamba lau Umma ungekusanyika ili ukunufaishe na chochote, wasingekunufaisha isipokuwa kwa kitu ambacho Mwenyezi Mungu ameshakuandikia, na lau wangekusanyika ili kukudhuru kwa chochote, hawawezi kukudhuru kwa chochote isipokuwa kwa kitu ambacho Mwenyezi Mungu amekuandikia, kwani kalamu zimeinuliwa na sahifa zimekauka.” (Tirmidhy)

٥. عَنِ الْعَبَّاسِ بْنِ عَبْدِ الْمُطَّلِبِ رَضِيَ اللَّهُ عَنْهُ قَالَ: قَالَ رَسُولُ اللَّهِ صَلَّى اللَّهُ عَلَيْهِ وَسَلَّمَ: ذَاقَ طَعْمَ الْإِيمَانِ مَنْ رَضِيَ بِاللَّهِ رَبًّا وَبِالْإِسْلَامِ دِينًا وَبِمُحَمَّدٍ صَلَّى اللَّهُ عَلَيْهِ وَسَلَّمَ رَسُولًا. (رواه مسلم (مشكاة-٩))

5. 'Anil 'Abbaasib-ni-'Abdil-Muttalib radhiyallaahu 'anhu qaala, qaala Rasoolullaahi sallallaahu alaihi wa sallam, dhaaqa ta'mal 'eeaanii man radhiya bil-laahi rab-ban wa bil Islaami deenan wa bi Muhammadin sallallaahu alaihi wa sallam rasoolaa.

5. Imepokewa kwa Abbas Ibn Abdul-Muttalib (r.a.) kuwa Mtume sallallaahu alaihi wa sallam amesema: “Ameonja utamu wa imani yule ambaye ameridhika kuwa Allah Ndiye Mola, na Uislamu kuwa ndio Dini na Muhammad sallallaahu alaihi wa sallam kuwa ni Mtume.” (Muslim)

٦. عَنْ أَبِي أُمَامَةَ رَضِيَ اللَّهُ عَنْهُ قَالَ: قَالَ رَسُولُ اللَّهِ صَلَّى اللَّهُ عَلَيْهِ وَسَلَّمَ: مَنْ أَحَبَّ لِلَّهِ وَأَبْغَضَ لِلَّهِ وَأَعْطَى لِلَّهِ وَمَعَ لِلَّهِ فَقَدْ اسْتَكْمَلَ الْإِيمَانَ. (رَوَاهُ أَبُو دَاوُدَ (مشكاة-٣٠))

6. *'An Abi Umaamata radhiyallaahu 'anhu qaala, qaala Rasoolullaahi sallallaahu alaihi wa sallam, man ahab-ba lil-laahi wa ab-ghadha lil-laahi wa a'at'aa lil-laahi wa mana'a lil-laahi, faqadis-takmalal-eemaana.*

6. Imepokewa kutoka kwa Abu Umamah (r.a.) kuwa Mtume sallallaahu alaihi wa sallam amesema: “Mwenye kupenda kwa ajili ya Mwenyezi Mungu Subhaanahu wa Ta’ala, akachukia kwa ajili ya Mwenyezi Mungu Subhaanahu wa Ta’ala, akatoa kwa ajili ya Mwenyezi Mungu Subhaanahu wa Ta’ala, akazuia kwa ajili ya Mwenyezi Mungu Subhaanahu wa Ta’ala, huyo imekamilika imani yake.” (*Abu Daud*)

۷. عَنْ أَنَسٍ رَضِيَ اللَّهُ عَنْهُ قَالَ: قَالَ رَسُولُ اللَّهِ صَلَّى اللَّهُ عَلَيْهِ وَسَلَّمَ: لَا يُؤْمِنُ أَحَدُكُمْ حَتَّىٰ أَكُونَ أَحَبَّ إِلَيْهِ مِنْ وَالِدِهِ وَوَلَدِهِ وَالنَّاسِ أَجْمَعِينَ. (متفق عليه (مشكاة-۷))

7. *'An Anasin radhiyallaahu 'anhu qaala, qaala Rasoolullaahi sallallaahu alaihi wa sallam, Laa yu'minu ahadukum ha-taa akoona ahab-ba ilaihi min waalidihi wa waladihi wan-naasi ajma'een.*

7. Imepokewa kutoka kwa Anas (r.a.) kuwa alisema: Amesema Mtume sallallaahu alaihi wa sallam: “Hajaamini mmoja wenu mpaka niwe kipenzi chake zaidi kuliko mzazi wake, mtoto wake na watu wote” (*Bukhari, Muslim*)

۸. عَنْ أَبِي رُقَيْةَ تَمِيمِ بْنِ أَوْسِ الدَّارِيِّ رَضِيَ اللَّهُ عَنْهُ أَنَّ النَّبِيَّ صَلَّى اللَّهُ عَلَيْهِ وَسَلَّمَ قَالَ: الدِّينُ النَّصِيحَةُ، فُلْنَا لِمَنْ؟ قَالَ لِلَّهِ وَ لِكِتَابِهِ



وَلِرَسُولِهِ وَالْأَنْمَةِ الْمُسْلِمِينَ وَ عَامَّتِهِمْ . (رَوَاهُ مُسْلِمٌ (رياض- / ١٨٣)

8. 'An Abi ruqay-yata Tameemib-ni Ausid-daariy radhiyallaahu 'anhu, annan-Nabiyya sallallaahu alaihi wa sallam qaala, Ad-deenun naseehah. Qulnaa liman? Qaala, Lil-laahi wa likitaabihi wa liRasoolihi wa li-a-im-matil- muslimiina wa 'aam-matihim.

8. Imepokewa kwa Abu Ruqayyah Tamym Ibn Aus Addariy (r.a.) kuwa Mtume sallallaahu alaihi wa sallam amesema: "Dini ni nasaha." Tukasema: "Kwa ajili ya nani?" Akasema: "Kwa ajili ya Mwenyezi Mungu na Kitabu Chake, na Mtume Wake, na viongozi wa Kiislam na watu wa kawaida." (Muslim)

٩ . عَنْ ابْنِ عُمَرَ رَضِيَ اللَّهُ عَنْهُمَا قَالَ: سَمِعْتُ رَسُولَ اللَّهِ صَلَّى اللَّهُ عَلَيْهِ وَسَلَّمَ يَقُولُ: كُلكُمْ رَاعٍ وَ كُلكُمْ مَسْئُولٌ عَنْ رَعِيَّتِهِ، الإِمَامُ رَاعٍ وَمَسْئُولٌ عَنْ رَعِيَّتِهِ، وَالرَّجُلُ رَاعٍ فِي أَهْلِهِ وَمَسْئُولٌ عَنْ رَعِيَّتِهِ، وَالْمَرْأَةُ رَاعِيَةٌ فِي بَيْتِ زَوْجِهَا وَمَسْئُولَةٌ عَنْ رَعِيَّتِهَا، وَالْخَادِمُ رَاعٍ فِي مَالِ سَيِّدِهِ وَمَسْئُولٌ عَنْ رَعِيَّتِهِ فَكُلكُمْ رَاعٍ وَمَسْئُولٌ عَنْ رَعِيَّتِهِ. (متفق عليه (رياض- ٣٠٢))

9. 'Anibni Umara radhiyallaahu 'ahumaa qaala, sami'tu Rasoolal-laahi sallallaahu alaihi wa sallam yaqoolu, kul-lukum raa'in wa kul-lukum mas'oolun 'anr-ra'iiyyatihi, al-imaamu raa'in wa mas'oolun 'anr-ra'iiyyatihi, war-rajulu raa'in fii ahlihi wa mas'oolun 'anr ra'iiyyatihi, wal mar'atu raa'iyatun fii baiti zaujihaa wa mas'oolatun 'anr-ra'iiyyatihaa, wal khaadimu raa'in fii maali sayyidihi wa mas'oolun 'anr-ra'iiyyatihi, fakul-lukum raa'in wa mas'oolun anr-ra'iiyyatihi.

9. Imepokewa kutoka kwa Abdullah Ibn Umar (r.a.)

kuwa amesema: “Nimemsikia Mtume sallallaahu alaihi wa sallam akisema: Nyinyi nyote ni wasimamizi (wachunga) na nyote mtaulizwa kuhusu usimamizi wenu. Kiongozi ni msimamizi na ataulizwa kuhusu aliyowasimamia. Mwanamume ni msimamizi wa ahli yake na ataulizwa kuhusu usimamizi wake. Mwanamke ni msimamizi juu ya nyumba ya mume wake na ataulizwa kuhusu usimamizi wake. Mtumishi ni msimamizi juu ya mali ya bwana wake na ataulizwa kuhusu usimamizi wake, na nyote ni wasimamizi na mtaulizwa kuhusu usimamizi wenu.” (*Bukhari, Muslim*)

١٠. عَنْ أَبِي سَعِيدِ الْخُدْرِيِّ رَضِيَ اللَّهُ عَنْهُ قَالَ: سَمِعْتُ رَسُولَ اللَّهِ صَلَّى اللَّهُ عَلَيْهِ وَسَلَّمَ يَقُولُ: مَنْ رَأَى مِنْكُمْ مُنْكَرًا فَلْيُغَيِّرْهُ بِيَدِهِ فَإِنْ لَمْ يَسْتَطِعْ فَبِلِسَانِهِ فَإِنْ لَمْ يَسْتَطِعْ فَبِقَلْبِهِ وَ ذَلِكَ أَوْعَفُ الْإِيمَانِ.  
(رَوَاهُ مُسْلِمٌ (رياض-١٨٦))

10. 'An Abi sa'eedinil Khudhriyyi radhiyallaahu 'anhu qaala, sami'tu Rasoolal=laahi sallallaahu alaihi wa sallam yaqoolu, man r'aa minkum munkaran fal yughay-yir-hu biyadihi, fa-il-lam yastati' fabilisaanihi, fa-il-lam yastatati' fabi qalbihi, wa dhaalika adh'aful 'eemaan.

10. Imepokewa kutoka kwa Abu Said Al-Khudri (r.a.) kuwa amesema: “Nimemsikia Mtume sallallaahu alaihi wa sallam akisema: “Yeyote atakayeona ovu katika nyinyi alizuie kwa mkono wake, ikiwa hakuweza, basi alikataze kwa ulimi wake (kwa kusema) na ikiwa hakuweza, basi alichukie moyoni mwake na hiyo (kuchukia) ni imani dhaifu zaidi”. (*Muslim*)

١١. عَنْ عَبْدِ الرَّحْمَنِ بْنِ جَبْرِ رَضِيَ اللَّهُ عَنْهُ قَالَ: قَالَ رَسُولُ اللَّهِ صَلَّى اللَّهُ عَلَيْهِ وَسَلَّمَ: مَا اغْبَرْتُ قَدَمًا عَبْدٍ فِي سَبِيلِ اللَّهِ فَتَمَسَّهُ النَّارُ. (رَوَاهُ الْبُخَارِيُّ (رياض-١٣٠٤))

11. 'An abdir-rahmaanibni jab-rin radhiyallaahu 'anhu qaala, qaala Rasoolullaahi sallallaahu alaihi wa sallam, Magh-barrat qadamaa 'abdin fii sabeelillaahi fatamas-sahun naar.

11. Imepokewa kutoka kwa Abdur-Rahman Ibn Jabri (r.a.) kuwa alisema: “Amesema Mtume sallallaahu alaihi wa sallam: “Hazitoingia vumbi nyayo za mja katika njia ya Mwenyezi Mungu kisha aguswe na moto.” (Bukhari)

١٢. عَنْ أَنَسٍ رَضِيَ اللَّهُ عَنْهُ قَالَ: قَلَّمَا خَطَبَنَا رَسُولُ اللَّهِ صَلَّى اللَّهُ عَلَيْهِ وَسَلَّمَ إِلَّا قَالَ: لَا إِيمَانَ لِمَنْ لَا أَمَانَةَ لَهُ وَ لَا دِينَ لِمَنْ لَا عَهْدَ لَهُ. (رَوَاهُ الْبَيْهَقِيُّ فِي شُعَبِ الْإِيمَانِ (مشكاة-٣٥))

12. 'An Anasin radhiyallaahu 'anhu qaala, Qal-lamaa khatabanaa Rasoolullaahi sallallaahu alaihi wa sallam, illaa qaala, Laa 'eemaana liman laa amaanata lahu walaa deena liman laa 'ah-da lahu.

12. Imepokewa kutoka kwa Anas (r.a.) kuwa alisema: “Ni mara chache sana akituzungumzia Mtume sallallaahu alaihi wa sallam bila ya kusema “Hana imani ambaye hana uaminifu, na hana dini ambaye hatunzi ahadi.” (Baihaqy katika mafungu ya Imani)

١٣. عَنْ أَبِي هُرَيْرَةَ رَضِيَ اللَّهُ عَنْهُ أَنَّ رَسُولَ اللَّهِ صَلَّى اللَّهُ عَلَيْهِ

وَسَلَّمَ قَالَ: الْإِيمَانُ بِضَعٍّ وَ سَبْعُونَ أَوْ بِضَعٍّ وَ سِتُونَ شُعْبَةً،  
فَأَفْضَلُهَا قَوْلٌ لَا إِلَهَ إِلَّا اللَّهُ وَ أَدْنَاهَا إِمَاطَةُ الْأَذَى عَنِ الطَّرِيقِ، وَ  
الْحَيَاءُ شُعْبَةٌ مِنَ الْإِيمَانِ. (متفق عليه (رياض-١٢٥))

13. 'An Abi Hurairata radhiyallaahu 'anhu an-na Rasoolallaahi sallallaahu alaihi wa sallam qaala, al 'eemanu bid'unw wa sab'oona au bid'unw-w sittoona sh'o batun, fa afdhaluhaa qaulu laa-ilaaha il-lallaahu wa adnaahaa imaatatul adhaa 'anit-tareeq, wal hayaa'u sh'obatum minal 'eemaan.

13. Imepokewa kutoka kwa Abu Huraira (r.a.) kuwa Mtume sallallaahu alaihi wa sallam amesema: “Imani ni mafungu sabini na kitu au mafungu sitini na kitu. Iliyo na daraja ya juu kabisa ni kusema: *La ilaha illa llah*, na ya chini kabisa ni kuondoa uchafu kutoka njiani. Na kuona haya ni miongoni mwa mafungu ya Imani”  
(*Bukhari, Muslim*)

١٤. عَنْ أَبِي هُرَيْرَةَ رَضِيَ اللَّهُ عَنْهُ أَنَّ رَسُولَ اللَّهِ صَلَّى اللَّهُ عَلَيْهِ وَسَلَّمَ قَالَ: أَ تَدْرُونَ مَا الْمُفْلِسُ؟ قَالُوا: الْمُفْلِسُ فِينَا مَنْ لَا دِرْهَمَ لَهُ وَ لَا مَتَاعَ. فَقَالَ: إِنَّ الْمُفْلِسَ مِنْ أُمَّتِي مَنْ يَأْتِي يَوْمَ الْقِيَامَةِ بِصَلَاةٍ وَ صِيَامٍ وَ زَكَاةٍ، وَ يَأْتِي قَدْ شَتَمَ هَذَا، وَ قَذَفَ هَذَا، وَ أَكَلَ مَالَ هَذَا، وَ سَفَكَ دَمَ هَذَا، وَ ضَرَبَ هَذَا، فَيُعْطَى هَذَا مِنْ حَسَنَاتِهِ، وَ هَذَا مِنْ حَسَنَاتِهِ، فَإِنْ فَيِتَ حَسَنَاتُهُ قَبْلَ أَنْ يُقْضَى مَا عَلَيْهِ، أَخِذَ مِنْ خَطَايَاهُمْ فَطَرِحَتْ عَلَيْهِ، ثُمَّ طَرِحَ فِي النَّارِ.  
(رَوَاهُ مُسْلِمٌ (رياض-٢١٨))

14. 'An Abi Hurairata radhiyallaahu 'anhu anna Rasoolallaahi sallallaahu alaihi wa sallam, qaala, A tadroona mal muflis? Qaalu, almuflisu feena manlaa dir-hama lahu walaa mataa'. Faqaala innal muflisa min ummati many-ya'tii yaumal qiyaamati bisalaatin wa siyaamin wa zakaatin, wa ya'tii wa qad shatama haadhaa, wa qadhafa haadhaa, wa akala maala haadhaa, wa safaka dama haadhaa, wa dharaba haadhaa, fayu'taa haadhaa min hasanaatih, wa haadhaa min hasanaatih. Fa-in faniyat hasanaatuhu qabla any-yuqdhaha maa 'alaihi, ukhidha min khat'ayaahum fa'urihat 'aaihi, thumma t'uriha finnaar.

14. Imepokewa kutoka kwa Abu Huraira (r.a.) kuwa Mtume sallallaahu alaihi wa sallam alisema: “Je, mnamjua ni nani aliyefilisika?” Masahaba wakasema: Aliyefilisika kati yetu ni yule ambaye hana hata dirham moja, wala hana vyombo.” Mtume sallallaahu alaihi wa sallam akasema: “Hakika aliyefilisika katika umma wangu ni yule ambaye atakuja siku ya Qiyama na Swala na Saum na Zaka, na atakuja hali yakuwa amemtukana huyu na amemsingizia huyu na amekula mali ya huyu na amemwaga damu ya huyu na amempiga huyu. Basi atapewa huyu katika mema yake na atapewa huyu katika mema yake na yakishamalizika mema yake kabla ya kulipika deni alilonalo, yatachukuliwa madhambi yao na atabebeshwa yeye kisha atupwe ndani ya moto.” (Muslim)

١٥. عَنِ النَّعْمَانِ بْنِ بَشِيرٍ رَضِيَ اللَّهُ عَنْهُمَا قَالَ: سَمِعْتُ رَسُولَ اللَّهِ صَلَّى اللَّهُ عَلَيْهِ وَسَلَّمَ يَقُولُ: إِنَّ الْحَلَالَ بَيْنَ وَإِنَّ الْحَرَامَ بَيْنَ وَبَيْنَهُمَا مَشْتَبِهَاتٌ، لَا يَعْلَمُهُنَّ كَثِيرٌ مِنَ النَّاسِ، فَمَنْ اتَّقَى

الشُّبُهَاتِ اسْتَبْرَأَ لِدِينِهِ وَعَرْضِهِ وَمَنْ وَقَعَ فِي الشُّبُهَاتِ وَقَعَ فِي الْحَرَامِ، كَالرَّاعِي يَرْعَى حَوْلَ الْحِمَى يُوشِكُ أَنْ يَرْتَعَ فِيهِ أَلَا وَإِنْ لِكُلِّ مَلِكٍ حِمَى، أَلَا وَإِنَّ حِمَى اللَّهِ مَحَارِمُهُ، أَلَا وَإِنَّ فِي الْجَسَدِ مُضْغَةً إِذَا صَلَحَتْ صَلَحَ الْجَسَدُ كُلُّهُ وَإِذَا فَسَدَتْ فَسَدَ الْجَسَدُ كُلُّهُ، أَلَا وَهِيَ الْقَلْبُ. (متفق عليه (رياض-٥٨٨))

15. *'Anin-Nu'maanibni basheerin radhiyallaahu 'anhumaa qaala, sami'tu Rasoolallaahi sallallaahu alaihi wasallam yaqoolu, innal halaala bayyinun wa innal haraama bayyinun wa bainahumaa mushtabihaatun laa ya'lamuhunna katheerum-minan-naas, famanit-taqash-shubuhaati istabra'a lideenihi wa 'irdhihi, wa man waqa'a fish-shubuhaati waqa'a fil haraam. Kar-aa'iy yar'aa haulal himaa yooshaku any-yarta'a feehi. Alaa wa inna likulli malikin himaa, alaa wa inna himallaahi mahaarimuhu. Alaa wa inna fil jasadi mudh-ghatun, idhaa saluhat saluhal jasadu kulluhu, wa idhaa fasadat, fasadal jasadu kulluh. Alaa wa hiyal-qalb.*

15. Imepokewa kutoka kwa Nu'man Ibn Bashir (r.a.) kuwa alisema: “Nimemsikia Mtume wa Mwenyezi Mungu sallallaahu alaihi wa sallam akisema: “Hakika halali iko wazi, na hakika haramu iko wazi; na kati ya vitu viwili hivi kuna mambo yanayotatiza ambayo watu wengi hawayajui. Basi mwenye kujiepusha na mambo yenye utata hakika amehifadhi dini yake na heshima yake. Na mwenye kujiingiza katika mambo yenye utata, amejiingiza katika haramu. Ni kama mchungu anayechunga pambazoni mwa mpaka, anaogopa asije akalisha ndani. Fahamuni ya kuwa, kila mfalme ana mpaka. Fahamuni ya kuwa, mpaka wa Mwenyezi Mungu Subhaanahu wa Ta'ala

ni yale aliyoyaharamisha. Tena fahamuni ya kuwa, katika kiwiliwili kuna kipande cha nyama. Pindi kinapotengenea, kiwiliwili chote hutengenea, na pindi kiharibikapo, huharibika kiwiliwili chote. Fahamuni ya kuwa, kipande hicho ni moyo.” (Bukhari, Muslim)

١٦. عَنْ أَبِي أُمَامَةَ رَضِيَ اللَّهُ عَنْهُ أَنَّ رَسُولَ اللَّهِ صَلَّى اللَّهُ عَلَيْهِ وَسَلَّمَ قَالَ: مَنْ اقْتَطَعَ حَقَّ امْرِئٍ مُسْلِمٍ بِيَمِينِهِ فَقَدْ أَوْجَبَ اللَّهُ لَهُ النَّارَ وَحَرَّمَ عَلَيْهِ الْجَنَّةَ، فَقَالَ رَجُلٌ: وَإِنْ كَانَ شَيْئًا يَسِيرًا يَا رَسُولَ اللَّهِ؟ فَقَالَ: وَإِنْ قَضِيًّا مِنْ أَرَاكَ. (رَوَاهُ مُسْلِمٌ (رياض-٢١٤))

16. 'An Abi Umaamata radhiyallaahu 'anhu anna Rasoolallaahi sallallaahu alaihi wa sallam qaala, maniq-tat'a haqqa imri'in muslimin biyamiinihi, faqad awjaballaahu lahun-naara wa harrama 'alaihil Jannah. Faqaala rajulun, wa in kaana shai'an yaseeran, yaa Rasoolallaah? Faqaala, wa in qadheeban min araak.

16. Imepokewa kutoka kwa Abu Umamah (r.a.) kuwa alisema: “Amesema Mtume sallallaahu alaihi wa sallam: “Yeyote mwenye kujinyakulia haki ya mtu Muislamu kwa kiapo chake, Mwenyezi Mungu amemuwajibishia moto na amemharamishia Pepo.” Mtu mmoja akamuuliza Mtume sallallaahu alaihi wa sallam: “Ijapokuwa ni kitu kidogo, ewe Mjumbe wa Mwenyezi Mungu?” Mtume sallallaahu alaihi wa sallam akasema: “Ijapokuwa ni kifimbo cha mti wa mswaki.” (Muslim)

١٧. عَنْ أَبِي هُرَيْرَةَ رَضِيَ اللَّهُ عَنْهُ أَنَّ رَسُولَ اللَّهِ صَلَّى اللَّهُ عَلَيْهِ

وَسَلَّمَ قَالَ: مَنْ حَمَلَ عَلَيْنَا السَّلَاحَ فَلَيْسَ مِنَّا وَمَنْ غَشَّنَا  
فَلَيْسَ مِنَّا. (رَوَاهُ مُسْلِمٌ (رياض-١٥٧٩))

17. 'An Abi Hurairah radhiyallaahu 'anhu anna Rasoolallaahi sallallaahu alaihi wa sallam qaala, man hamala 'alainas-silaaha falaisa minnaa, wa man ghash-shanaa falaisa minnaa.

17. Imepokewa kutoka kwa Abu Huraira (r.a.) kuwa Mtume sallallaahu alaihi wa sallam amesema: "Mwenye kuchukua silaha dhidi yetu, (huyo) si katika sisi. Mwenye kutughushi, huyo si katika sisi." (Muslim)

١٨. عَنْ عَائِشَةَ رَضِيَ اللَّهُ عَنْهَا قَالَتْ: قَالَ رَسُولُ اللَّهِ صَلَّى اللَّهُ عَلَيْهِ وَسَلَّمَ: مَنْ أَحْدَثَ فِي أَمْرِنَا هَذَا مَا لَيْسَ مِنْهُ فَهُوَ رَدٌّ. (متفق عليه  
(رياض-١٧٠))

18. 'An 'Aishata radhiyallaahu 'anhaa qaalat, qaala Rasoolullaahi sallallaahu alaihi wa sallam, man ah-dha-tha fii amrinaa haadhaa maa laisa minhu fahua raddun.

18. Imepokewa kutoka kwa Aisha (r.a.) kuwa alisema: "Amesema Mtume sallallaahu alaihi wa sallam: "Mwenye kuzua katika dini yetu hii (ya Kiislam) jambo lisilokuwamo, basi litakataliwa." (Bukhari, Muslim)

١٩. عَنْ أَبِي هُرَيْرَةَ رَضِيَ اللَّهُ عَنْهُ قَالَ: قَالَ رَسُولُ اللَّهِ صَلَّى اللَّهُ عَلَيْهِ وَ  
سَلَّمَ: مِنْ حُسْنِ إِسْلَامِ الْمَرْءِ تَرْكُهُ مَا لَا يَعْنِيهِ. (رَوَاهُ أَبُو دَاوُدَ وَ  
الترمذي (مشكاة-٤٨٤١، رياض-٦٧))



19. *'An Abi Hurairata radhiyallaahu 'anhu qaala, qaala Rasoolullaahi sallallaahu 'alaihi wa sallam, min husni islaamil mar'I tarkuhu maa laa ya'neehi.*

19. Imepokewa kutoka kwa Abu Huraira (r.a.) kuwa Mtume sallallaahu alaihi wa sallam alisema: “Katika uzuri wa Uislamu wa mtu ni kuliacha lisilomhusu.”  
(*Abu Daud, Tirmidhy*)

٢٠. عَنْ أَبِي هُرَيْرَةَ رَضِيَ اللَّهُ عَنْهُ عَنِ النَّبِيِّ صَلَّى اللَّهُ عَلَيْهِ وَسَلَّمَ قَالَ: دَعُونِي مَا تَرَكْتُمْ إِنَّمَا أَهْلَكَ مَنْ كَانَ قَبْلَكُمْ كَثْرَةُ سُؤَالِهِمْ وَاخْتِلَافُهُمْ عَلَى أَنْبِيَائِهِمْ، فَإِذَا نَهَيْتُمْ عَنْ شَيْءٍ فَاجْتَنِبُوهُ وَإِذَا أَمَرْتُمْ بِأَمْرٍ فَأَتُوا مِنْهُ مَا اسْتَطَعْتُمْ. (متفق عليه (رياض ١٥٦))

20. *'An Abi Hurairata radhiyallaahu 'anhu 'anin-Nabiyyi sallallaahu 'alaihi wa sallam qaala, da'oonii maa taraktukum, inna maa ahlaka man kaana qablakum kathratu su'aalihim wakh-tilaafuhum 'alaa anmbiyaa'ihim. Fa idhaa nahaitukum 'an shai'in, faj-taniboohu, wa idhaa amartukum bi'amrin fa'too minhu mastata'tum.*

20. Imepokewa kutoka kwa Abu Huraira (r.a.) kuwa Mtume sallallaahu alaihi wa sallam alisema: “Niwacheni (mtosheke) na yale niliyowaachia. Hakika kuliwaangamiza wale waliokuweco kabla yenu kuuliza kwao maswali mengi na kuhitalifiana kwao juu ya Mitume yao. Ninapowakataza jambo jiepusheni nalo, na ninapowaamrisha jambo lifanyeni kadri ya uwezo wenu.” (*Bukhari, Muslim*)

٢١. عَنْ عَبْدِ اللَّهِ بْنِ عُمَرَ رَضِيَ اللَّهُ عَنْهُمَا عَنِ النَّبِيِّ صَلَّى اللَّهُ عَلَيْهِ وَسَلَّمَ

سَلَّمَ قَالَ: إِنَّ اللَّهَ عَزَّ وَجَلَّ يَقْبَلُ تَوْبَةَ الْعَبْدِ مَا لَمْ يُغْرَ غِرًّا. (رَوَاهُ التِّرْمِذِيُّ  
(رياض-١٨))

21. 'An Abdillahib-ni 'Umara radhiyallaahu 'anhumaa anin-Nabiyyi sallallaahu 'alaihi wa sallam qaala, innallaaha 'azza wa jalla yaqbalu taubatal 'abdi maa lam yughar-ghir.

21. Imepokewa kutoka kwa Abdullah Ibn Umar (r.a.) kuwa alisema: “Amesema Mtume sallallaahu alaihi wa sallam: “Hakika Allah, mwenye nguvu na utukufu, hukubali toba ya mja maadamu hajatoa koromo (kufikiwa na sakaratil maut).” (Tirmidhy)

٢٢. عَنْ أَبِي سَعِيدِ الْخُدْرِيِّ رَضِيَ اللَّهُ عَنْهُ قَالَ: قَالَ رَسُولُ اللَّهِ صَلَّى اللَّهُ عَلَيْهِ وَسَلَّمَ: لَقِنُوا مَوْتَكُمْ لَا إِلَهَ إِلَّا اللَّهُ. (رَوَاهُ مُسْلِمٌ  
(رياض-٩١٨))

22. 'An Abi sa'eedini khudhriyyi radhiyallaahu 'anhu qaala, qaala Rasoolullaahi sallallaahu 'alaihi wa sallam, Laqqinoo mautaakum laa ilaaha il-lallaahu.

22. Imepokewa kutoka kwa Abu Said Al-Khudri (r.a.) kuwa alisema: “Amesema Mtume sallallaahu alaihi wa sallam: “Wakumbusheni maiti wenu – yaani wanaofikiwa na mauti; kwa kuwatamkia: *La ilaha illa llah.*” (Muslim)

٢٣. عَنْ مُعَاذِ رَضِيَ اللَّهُ عَنْهُ قَالَ: قَالَ رَسُولُ اللَّهِ صَلَّى اللَّهُ عَلَيْهِ وَسَلَّمَ: مَنْ كَانَ آخِرَ كَلَامِهِ لَا إِلَهَ إِلَّا اللَّهُ دَخَلَ الْجَنَّةَ. (رَوَاهُ أَبُو دَاوُدَ  
(رياض-٩١٧))

23. 'An Mu'aadhin radhiyallaahu 'anhu qaala, qaala Rasoolullaahi

*sallallaahu 'alaihi wa sallam, man kaana aakhira kalaamihi laa ilaaha il-llaahu dakhhalal Jannah.*

23. Imepokewa kwa Muadh (r.a.) kuwa alisema: “Amesema Mtume sallallaahu alaihi wa sallam: “Yeyote atakayekuwa neno lake la mwisho ni *La ilaha illa llah* ataingia Peponi.” (Abu Daud)

## Mlango wa Elimu

١. عَنْ أَنَسِ رَضِيَ اللَّهُ عَنْهُ قَالَ: قَالَ رَسُولُ اللَّهِ صَلَّى اللَّهُ عَلَيْهِ وَسَلَّمَ: طَلَبُ الْعِلْمِ فَرِيضَةٌ عَلَى كُلِّ مُسْلِمٍ. (رَوَاهُ ابْنُ مَاجَهَ (مشكاة-٢١٨))

1. Imepokewa kutoka kwa Anas (r.a.) kuwa alisema: “Amesema Mtume sallallaahu alaihi wa sallam: “Kutafuta elimu ni faradhi kwa kila Muislamu.” (Ibn Maaja)

٢. عَنْ مُعَاوِيَةَ رَضِيَ اللَّهُ عَنْهُ قَالَ: قَالَ رَسُولُ اللَّهِ صَلَّى اللَّهُ عَلَيْهِ وَسَلَّمَ: مَنْ يُرِدِ اللَّهُ بِهِ خَيْرًا يُفَقِّهْهُ فِي الدِّينِ. (متفق عليه (رياض-١٣٧٧))

2. Imepokewa kutoka kwa Muawiyah (r.a.) kuwa alisema: “Amesema Mtume sallallaahu alaihi wa sallam: “Yeyote Mwenyezi Mungu Subhaanahu wa Ta’ala amtakiaye kheri, humpa fahamu ya Dini.” (Bukhari, Muslim)

٣. عَنْ عُثْمَانَ بْنِ عَفَّانَ رَضِيَ اللَّهُ عَنْهُ قَالَ: قَالَ رَسُولُ اللَّهِ صَلَّى اللَّهُ عَلَيْهِ وَسَلَّمَ: خَيْرُكُمْ مَنْ تَعَلَّمَ الْقُرْآنَ وَعَلَّمَهُ. (رَوَاهُ الْبُخَارِيُّ (رياض-٩٩٣))

3. Imepokewa kutoka kwa Uthman (r.a.) kuwa alisema: “Amesema Mtume sallallaahu alaihi wa sallam: “Mbora wenu ni yule aliyejifunza Qur’an na akaifundisha.” (Bukhari)

٤. عَنْ أَبِي هُرَيْرَةَ رَضِيَ اللَّهُ عَنْهُ أَنَّ رَسُولَ اللَّهِ صَلَّى اللَّهُ عَلَيْهِ وَسَلَّمَ قَالَ: وَمَنْ سَلَكَ طَرِيقًا يَلْتَمِسُ فِيهِ عِلْمًا، سَهَّلَ اللَّهُ لَهُ بِهِ طَرِيقًا إِلَى

الْجَنَّةِ. (رَوَاهُ مُسْلِمٌ (رِيَاضُ-١٣٨١))

4. Imepokewa kutoka kwa Abu Huraira (r.a.) kuwa Mtume sallallaahu alaihi wa sallam alisema: “Na mwenye kushika njia anatafuta elimu katika njia hiyo, Mwenyezi Mungu Subhaanahu wa Ta’ala atamsahilishia njia ya kwenda Peponi.” (*Muslim*)

٥. عَنْ أَبِي هُرَيْرَةَ رَضِيَ اللَّهُ عَنْهُ قَالَ: قَالَ رَسُولُ اللَّهِ صَلَّى اللَّهُ عَلَيْهِ وَسَلَّمَ: إِذَا مَاتَ ابْنُ آدَمَ انْقَطَعَ عَمَلُهُ إِلَّا مِنْ ثَلَاثٍ: صَدَقَةٍ جَارِيَةٍ، أَوْ عِلْمٍ يُنْتَفَعُ بِهِ، أَوْ وَلَدٍ صَالِحٍ يَدْعُو لَهُ. (رَوَاهُ مُسْلِمٌ (رِيَاضُ-١٣٨٣))

5. Imepokewa kwa Abu Huraira (r.a.) kuwa alisema: “Amesema Mtume sallallaahu alaihi wa sallam: “Anapokufa mwanadamu amali zake hukatika isipokuwa kwa mambo matatu; sadaka yenye kuendelea, au elimu yenye kunufaisha, au mtoto mwema ambaye atamuomba.” (*Muslim*)

## Mlango wa 'Ibada

١. عَنْ عَبْدِ اللَّهِ بْنِ عُمَرَ رَضِيَ اللَّهُ عَنْهُمَا قَالَ: قَالَ رَسُولُ اللَّهِ صَلَّى اللَّهُ عَلَيْهِ وَسَلَّمَ: بُنِيَ الْإِسْلَامُ عَلَى خَمْسٍ: شَهَادَةِ أَنْ لَا إِلَهَ إِلَّا اللَّهُ وَأَنَّ مُحَمَّدًا عَبْدُهُ وَرَسُولُهُ وَإِقَامَ الصَّلَاةِ وَإِيتَاءِ الزَّكَاةِ وَحَجِّ الْبَيْتِ وَصَوْمِ رَمَضَانَ. (متفق عليه (رياض ١٢٠٦))

1. Imepokewa kutoka kwa Abdullah Ibn Umar (r.a.) kuwa alisema: “Alisema Mtume sallallaahu alaihi wa sallam: Uislamu umejengwa juu ya nguzo tano: Kushuhudia ya kuwa hapana Mola apasaye kuabudiwa kwa haki ila Allah na kuwa Muhammad ni mja Wake na Mtume Wake, na kusimamisha swala, na kutoa zaka, na kuhiji nyumba tukufu, na kufunga Ramadhan” (*Bukhari, Muslim*)

٢. عَنْ أَبِي مَسْعُودٍ عَقْبَةَ بْنِ عَمْرِوٍ وَ الْأَنْصَارِيِّ الْبَدْرِيِّ رَضِيَ اللَّهُ عَنْهُ قَالَ: قَالَ رَسُولُ اللَّهِ صَلَّى اللَّهُ عَلَيْهِ وَسَلَّمَ: مَنْ دَلَّ عَلَى خَيْرٍ فَلَهُ مِثْلُ أَجْرٍ فَأَعْلِهِ. (رواه مسلم (رياض-١٧٣))

2. Imepokewa kutoka kwa Abu Mas'ud Uqba bin Amr Al-Ansary Al-Badry (r.a.) kuwa alisema: “Amesema Mtume sallallaahu alaihi wa sallam: “Mwenye kujulisha jambo la kheri ana mfano wa malipo ya mwenye kulifanya.” (*Muslim*)

٣. عَنْ عَائِشَةَ رَضِيَ اللَّهُ عَنْهَا قَالَتْ: قَالَ رَسُولُ اللَّهِ صَلَّى اللَّهُ عَلَيْهِ وَسَلَّمَ: عَشْرٌ مِنَ الْفِطْرَةِ: قَصُّ الشَّارِبِ وَ إِعْقَاءُ اللَّحِيَةِ وَالسَّوَاكُ وَاسْتِنْشَاقُ

الماءِ وَقَصُّ الْأَظْفَارِ وَغَسْلُ الْبَرَاجِمِ وَنَتْفُ الْإِبْطِ وَحَلْقُ الْعَانَةِ  
وَأَنْتِقَاصُ الْمَاءِ قَالَ الرَّاويُّ وَ نَسِيْتُ الْعَاشِرَةَ إِلَّا أَنْ تَكُونَ الْمَضْمَضَةُ،  
قَالَ وَكَيْعٌ - وَهُوَ أَحَدُ رُؤَاتِهِ - أَنْتِقَاصُ الْمَاءِ يَعْنِي الْاسْتِنْجَاءُ.  
(الْبَرَاجِمُ: عَقْدُ الْأَصَابِعِ). (رَوَاهُ مُسْلِمٌ (رياض-١٢٠٤))

3. Imepokea kutoka kwa Bibi Aisha (r.a.) kuwa alisema:  
“Amesema Mtume sallallahu alaihi wa sallam:  
“Mambo kumi ni katika *fitrah* alioumbiwa  
mwanadamu; kupunguza masharubu, kufuga ndevu,  
kupiga mswaki, kutia maji puani (ili kuisafisha),  
kukata kucha na kuosha *baraajim* na kunyoa  
nywele za kwapa (kwa kuzing’oa) na kunyoa kinena  
na *intiqasul-maa*’. “Na amesema mwenye kupokea  
hadith hii: “Nimelisahau la kumi isipokuwa iwe ni  
kusukutua.” Amesema Waki’, naye ni mmoja wa  
wapokezi wa hadith hii: “*Intiqasul mai*” yaani  
kustanji, na ‘*albaraajim*’ ni mafundo ya vidole.”  
(*Muslim*)

٤. عَنْ أَبِي مَالِكٍ الْأَشْعَرِيِّ رَضِيَ اللَّهُ عَنْهُ قَالَ: قَالَ رَسُولُ اللَّهِ صَلَّى اللَّهُ  
عَلَيْهِ وَ سَلَّمَ: الطُّهُورُ شَطْرُ الْإِيمَانِ. (رَوَاهُ مُسْلِمٌ (رياض-٢٥))

4. Imepokewa kutoka kwa Abu Malik al-Ash’ary (r.a.)  
kuwa alisema: “Amesema Mtume sallallahu alaihi wa  
sallam: “Usafi ni nusu ya imani.” (*Muslim*)

٥. عَنْ عَائِشَةَ رَضِيَ اللَّهُ عَنْهَا قَالَتْ: كَانَ رَسُولُ اللَّهِ صَلَّى اللَّهُ عَلَيْهِ وَسَلَّمَ  
يُعْجِبُهُ التَّيْمُنُ فِي شَأْنِهِ كُلِّهِ فِي طُهُورِهِ وَتَرَجُّلِهِ وَتَنْعُلِهِ. (متفق عليه)  
(رياض-٧٢١))

5. Imepokewa kutoka kwa Aisha (r.a.) kuwa alisema: “Alikuwa Mtume sallallaahu alaihi wa sallam akipenda kuanza na upande wa kulia katika mambo yake yote, katika kujitwahirisha kwake, kuchana nywele zake na kuvaa viatu vyake.” (*Bukhari, Muslim*)

٦. عَنْ عَائِشَةَ رَضِيَ اللَّهُ عَنْهَا أَنَّ النَّبِيَّ صَلَّى اللَّهُ عَلَيْهِ وَسَلَّمَ قَالَ: السَّوَّاءُ مَطْهَرَةٌ لِلْفَمِ مَرْضَاةٌ لِلرَّبِّ. (رَوَاهُ النَّسَائِيُّ وَابْنُ خُرَيْمَةَ (رياض-١٢٠٢))

6. Imepokewa kutoka kwa Aisha (r.a.) kwamba amesema Mtume sallallaahu alaihi wa sallam: “Mswaki ni kitwaharisho cha mdomo na ni wenye kumridhisha Mwenyezi Mungu.” (*An-Nasai, Ibn Khuzaimah*)

٧. عَنْ أَبِي هُرَيْرَةَ رَضِيَ اللَّهُ عَنْهُ قَالَ: سَمِعْتُ رَسُولَ اللَّهِ صَلَّى اللَّهُ عَلَيْهِ وَسَلَّمَ يَقُولُ: أَرَأَيْتُمْ لَوْ أَنَّ نَهْرًا بِيَابِ أَحَدِكُمْ يَغْتَسِلُ مِنْهُ كُلَّ يَوْمٍ خَمْسَ مَرَّاتٍ، هَلْ يَبْقَى مِنْ دَرَنِهِ شَيْءٌ؟ قَالُوا: لَا يَبْقَى مِنْ دَرَنِهِ شَيْءٌ. قَالَ: فَذَلِكَ مَثَلُ الصَّلَوَاتِ الْخَمْسِ يَمْحُو اللَّهُ بِهِنَّ الْخَطَايَا. (متفق عليه (رياض-١٠٤٢))

7. Imepokewa kutoka kwa Abu Huraira (r.a.) kuwa alisema: “Nimemsikia Mtume sallallaahu alaihi wa sallam akisema: “Mwaonaje lau kuwa mto uko mbele ya mlango wa mmoja wenu, anaoga humo kila siku mara tano; je, hubakia chochote katika uchafu wake?” Masahaba wakasema: “Hakibaki chochote katika uchafu wake”. Hapo Mtume sallallaahu alaihi wa sallam akasema: “Mfano huo ni kama mfano wa swala tano,



Mwenyezi Mungu Subhaanahu wa Ta'ala kwazo hufuta madhambi.” (Bukhari, Muslim)

۸. عَنْ ابْنِ عُمَرَ رَضِيَ اللَّهُ عَنْهُمَا أَنَّ رَسُولَ اللَّهِ صَلَّى اللَّهُ عَلَيْهِ وَسَلَّمَ قَالَ: صَلَاةُ الْجَمَاعَةِ أَفْضَلُ مِنْ صَلَاةِ الْفَدَىِّ بِسَبْعٍ وَعِشْرِينَ دَرَجَةً. (متفق عليه (رياض-١٠٦٤))

8. Imepokewa kwa Ibn Umar (r.a.) kuwa Mtume sallallaahu alaihi wa sallam alisema: “Swala ya jamaa ni bora kuliko swala ya mtu peke yake kwa daraja ishirini na saba.” (Bukhari, Muslim)

۹. عَنْ أَبِي هُرَيْرَةَ رَضِيَ اللَّهُ عَنْهُ قَالَ: قَالَ رَسُولُ اللَّهِ صَلَّى اللَّهُ عَلَيْهِ وَسَلَّمَ: مَنْ شَهِدَ الْجَنَازَةَ حَتَّى يُصَلِّيَ عَلَيْهَا فَلَهُ قِيرَاطٌ وَمَنْ شَهِدَهَا حَتَّى تُدْفَنَ فَلَهُ قِيرَاطَانِ. (متفق عليه (رياض-٩٢٩))

9. Imepokewa kwa Abu Huraira (r.a.) kuwa alisema: “Amesema Mtume sallallaahu alaihi wa sallam: “Mwenye kushuhudia jeneza (kuhudhuria) mpaka likaswaliwa, atapata qirat (malipo ambayo ukubwa wake ni kama mlima wa Uhud). Na mwenye kushudia jeneza mpaka likazikwa atapata qirat mbili..” (Bukhari, Muslim)

۱۰. عَنْ أَبِي هُرَيْرَةَ رَضِيَ اللَّهُ عَنْهُ قَالَ: قَالَ رَسُولُ اللَّهِ صَلَّى اللَّهُ عَلَيْهِ وَسَلَّمَ: لِأَنَّ أَقْوَلَ سُبْحَانَ اللَّهِ وَالْحَمْدُ لِلَّهِ وَ لَا إِلَهَ إِلَّا اللَّهُ وَاللَّهُ أَكْبَرُ أَحَبُّ إِلَيَّ مِمَّا طَلَعَتْ عَلَيْهِ الشَّمْسُ. (رَوَاهُ مُسْلِمٌ (رياض-١٤٠٩))

10. Imepokewa kwa Abu Huraira (r.a.) kuwa alisema: “Amesema Mtume sallallaahu alaihi wa sallam:

“Kupata kusema *Subhanal-lahi wal-Hamdu lil-llahi wala-ilaaha illal-laahu wal-laahu Akbar*, kunanipendeza kuliko vyote vilivyotokewa na jua (vilivyoko ulimwenguni)”. (*Muslim*)

١١. عَنْ أَنَسٍ رَضِيَ اللَّهُ عَنْهُ قَالَ: قَالَ رَسُولُ اللَّهِ صَلَّى اللَّهُ عَلَيْهِ وَسَلَّمَ: تُخْرِجُ الزَّكَاةَ مِنْ مَالِكَ فَإِنَّهَا طَهْرَةٌ تُطَهِّرُكَ وَتَصِلُ أَقْرِبَانِكَ وَتَعْرِفُ حَقَّ السَّائِلِ وَالْجَارِ وَالْمَسْكِينِ. (رواه أحمد (مسند احمد-١١٩٨٦))

11. Imepokewa kutoka kwa Anas (r.a.) kuwa alisema: “Amesema Mtume sallallaahu alaihi wa sallam: “Toa Zaka ya mali yako, hakika Zaka ni kitakaso cha kukutakasa na huwaunga jamaa zako nawe, (na kwa kutoa Zaka) unajua haki ya mwenye kuomba, majirani na maskini” (*Ahmad*)

١٢. عَنْ أَبِي هُرَيْرَةَ رَضِيَ اللَّهُ عَنْهُ قَالَ: قَالَ رَسُولُ اللَّهِ صَلَّى اللَّهُ عَلَيْهِ وَسَلَّمَ: مَنْ آتَاهُ اللَّهُ مَالًا فَلَمْ يُؤَدِّ زَكَاتَهُ مِثْلَ لَهُ مَالُهُ يَوْمَ الْقِيَامَةِ شُجَاعًا أَفْرَعَ لَهُ زَبْيَتَانِ يُطَوَّقُهُ يَوْمَ الْقِيَامَةِ ثُمَّ يَأْخُذُ بِلَهْزِمَتَيْهِ - يَعْنِي شِدْقَيْهِ - ثُمَّ يَقُولُ أَنَا مَالِكَ أَنَا كَنْزُكَ، ثُمَّ تَلَا هَذِهِ الْآيَةَ. وَلَا يَحْسِبَنَّ الَّذِينَ يَبْخُلُونَ بِمَا آتَاهُمُ اللَّهُ مِنْ فَضْلِهِ هُوَ خَيْرًا لَّهُمْ، بَلْ هُوَ شَرٌّ لَّهُمْ، سَيُطَوَّقُونَ مَا بَخِلُوا بِهِ يَوْمَ الْقِيَامَةِ. (آل عمران: ١٨٠) (رواه البخاري (مشكاة-١٧٧٤))

12. Imepokewa kwa Abu Huraira (r.a.) kuwa alisema: “Amesema Mtume sallallaahu alaihi wa sallam: “Yule ambaye Mwenyezi Mungu Subhaanahu wa Ta’ala atampa mali na asitoe Zaka yake, atageuziwa

mali yake siku ya Qiyama ifanywe kuwa nyoka mkubwa mwenye kipara, ana madoa mawili meusi juu ya macho yake (au vifuko viwili vya sumu mdomoni). Atamzonga zonga siku hiyo kisha amshike (amuume) kwenye kona za midomo yake kisha aseme kumwambia: ‘Mimi ndiyo hazina yako, mimi ndiyo mali yako’. “Kisha Mtume sallallaahu alaihi wa sallam akasoma Aya isemayo: *“Wala wasione wale wanaofanya ubakhili katika yale aliyowapa Mwenyezi Mungu katika fadhla Zake kuwa ni bora kwao (huko kufanya ubakhili), la, ni vibaya kwao, watafungwa fungwa na yale waliyoyafanyia ubakhili siku hiyo ya Qiyama.”* (3:180) (Bukhari)

١٣. عَنْ أَبِي هُرَيْرَةَ رَضِيَ اللَّهُ عَنْهُ قَالَ: قَالَ رَسُولُ اللَّهِ صَلَّى اللَّهُ عَلَيْهِ وَسَلَّمَ: إِذَا كَانَ يَوْمُ صَوْمٍ أَحَدِكُمْ فَلَا يَرْفُثْ وَلَا يَصْحَبْ فَإِنْ سَأَبَهُ أَحَدٌ أَوْ قَاتَلَهُ فَلْيَقُلْ إِنِّي صَائِمٌ. (متفق عليه (رياض-١٢٤٠))

13. Imepokewa kwa Abu Huraira (r.a.) kuwa alisema: “Amesema Mtume sallallaahu alaihi wa sallam: “Itakapo kuwa siku ya mmoja wenu kufunga, basi asiseme maneno machafu wala asipige makelele. Na kama mtu atamtukana au kupigana naye amwambiye mimi nimefunga.” (Bukhari, Muslim)

١٤. عَنْ أَبِي هُرَيْرَةَ رَضِيَ اللَّهُ عَنْهُ قَالَ: سَمِعْتُ رَسُولَ اللَّهِ صَلَّى اللَّهُ عَلَيْهِ وَسَلَّمَ يَقُولُ: مَنْ حَجَّ فَلَمْ يَرْفُثْ وَلَمْ يَنْفُسُقْ رَجَعَ كَيَوْمِ وَلَدَتْهُ أُمُّهُ. (متفق عليه (رياض-١٢٧٤))

14. Imepokewa kutoka Abu Huraira (r.a.) kuwa alisema: “Nimesikia Mtume sallallaahu alaihi wa sallam

akisema: “Yeyote mwenye kuhiji bila ya kufanya uchafu (wa maneno na uzinzi) wala asifanye uovu wowote, huregea hali ya kuwa ni kama alivyozawa na mama yake (hana madhambi). “(*Bukhari, Muslim*)

## Mlango wa Tabia

١. عَنْ أَبِي هُرَيْرَةَ رَضِيَ اللَّهُ عَنْهُ قَالَ: قَالَ رَسُولُ اللَّهِ صَلَّى اللَّهُ عَلَيْهِ وَسَلَّمَ: أَكْمَلُ الْمُؤْمِنِينَ إِيمَانًا أَحْسَنُهُمْ خُلُقًا، وَخَيْرَكُمْ خَيْرَكُمْ لِسَانِهِمْ. (رَوَاهُ الترمذي (رياض-٢٧٨))

1. Imepokewa kutoka kwa Abu Huraira (r.a.) kuwa alisema: “Amesema Mtume sallallaahu alaihi wa sallam: “Waumini walio na imani kamili ni wale walio na akhlaqi njema zaidi, na wabora wenu ni wale walio bora kwa wake zao.” ( *Tirmidhy*)

٢. عَنْ مُعَاذِ بْنِ جَبَلٍ رَضِيَ اللَّهُ عَنْهُ عَنْ رَسُولِ اللَّهِ صَلَّى اللَّهُ عَلَيْهِ وَسَلَّمَ قَالَ: اتَّقِ اللَّهَ حَيْثُمَا كُنْتَ وَأَتَّبِعِ السَّبِيَّةَ الْحَسَنَةَ تَمَحُّهَا، وَخَالِقِ النَّاسَ بِخُلُقٍ حَسَنٍ. (رَوَاهُ الترمذي و أحمد (رياض-٦١))

2. Imepokewa kwa Muadh (r.a.) kuwa Mtume sallallaahu alaihi wa sallam alisema: “Mche Mwenyezi Mungu popote ulipo na ufatize jambo ovu kwa jema, litalifuta hilo ovu, na utangamane na watu kwa tabia njema.” (*Tirmidhy, Ahmad*)

٣. عَنْ عَبْدِ اللَّهِ بْنِ عَمْرٍو رَضِيَ اللَّهُ عَنْهُمَا قَالَ: قَالَ رَسُولُ اللَّهِ صَلَّى اللَّهُ عَلَيْهِ وَسَلَّمَ: رَضِيَ الرَّبُّ فِي رِضَى الْوَالِدِ وَسَخَطُ الرَّبِّ فِي سَخَطِ الْوَالِدِ. (اخرجه الترمذي و صححه ابن حبان و الحاكم. ت-١٨٩٩، مشكاة-٤٩٢٧))

3. Imepokewa kutoka kwa Abdillahi Ibn Amr (r.a.) kuwa alisema: “Amesema Mtume sallallaahu alaihi wa

sallam: “Radhi za Allah ziko pamoja na radhi ya mzazi, na hasira za Allah Subhaanahu wa Ta’ala ziko pamoja na hasira ya mzazi.” (*Ameitoa Tirmidhy na imesahihishwa na Ibn Hibban na Al-Hakim*)

٤. عَنْ النَّوَّاسِ بْنِ سَمْعَانَ رَضِيَ اللَّهُ عَنْهُ قَالَ: سَأَلْتُ رَسُولَ اللَّهِ صَلَّى اللَّهُ عَلَيْهِ وَسَلَّمَ عَنِ الْبِرِّ وَالْإِثْمِ، فَقَالَ: الْبِرُّ حُسْنُ الْخُلُقِ وَالْإِثْمُ مَا حَاكَ فِي نَفْسِكَ وَكَرِهْتَ أَنْ يَطَّلَعَ عَلَيْهِ النَّاسُ. (رواه مسلم (رياض-٦٢٤))

4. Imepokewa kutoka kwa Nawas Ibn Sam’an (r.a.) kuwa alisema: “Nilimuuliza Mtume sallallaahu alaihi wa sallam kuhusu wema na madhambi. Mtume sallallaahu alaihi wa sallam akasema: “Wema ni tabia nzuri na maovu ni yale yanayo kutia wasiwasi katika nafsi yako (yanayokukera) na ukachukia watu kuyajua.” (*Muslim*)

٥. عَنْ أَبِي ذَرٍّ رَضِيَ اللَّهُ عَنْهُ قَالَ: قَالَ لِي النَّبِيُّ صَلَّى اللَّهُ عَلَيْهِ وَسَلَّمَ: لَا تَحْقِرَنَّ مِنَ الْمَعْرُوفِ شَيْئًا وَ لَوْ أَنْ تَلْقَى أَخَاكَ بِوَجْهِ طَلِيقٍ. (رواه مسلم (رياض-١٢١))

5. Imepokewa kutoka kwa Abu Dharr (r.a.) kuwa alisema: “Amesema Mtume sallallaahu alaihi wa sallam: Msidharau katika mambo mema kitu chochote, ijapokuwa kukutana na ndugu yako kwa uso wa furaha.” (*Muslim*)

٦. عَنْ ابْنِ عُمَرَ رَضِيَ اللَّهُ عَنْهُمَا أَنَّ رَسُولَ اللَّهِ صَلَّى اللَّهُ عَلَيْهِ وَسَلَّمَ قَالَ: الْمُسْلِمُ أَخُو الْمُسْلِمِ لَا يَظْلِمُهُ وَلَا يُسْلِمُهُ، مَنْ كَانَ فِي حَاجَةٍ

أُخِيهِ كَانَ اللَّهُ فِي حَاجَتِهِ، وَ مَنْ فَرَّجَ عَنْ مُسْلِمٍ كُرْبَةً فَرَّجَ اللَّهُ عَنْهُ بِهَا كُرْبَةً مِنْ كُرْبِ يَوْمِ الْقِيَامَةِ، وَمَنْ سَتَرَ مُسْلِمًا سَتَرَهُ اللَّهُ يَوْمَ الْقِيَامَةِ. (متفق عليه (رياض-٢٣٣))

6. Imepokewa kutoka kwa Ibn Umar (r.a.) kuwa Mtume sallallaahu alaihi wa sallam amesema: “Muislamu ni ndugu ya Muislamu, hamdhulumu wala hamtoi kwa maadui (hamsaliti). Yeyote atakayekuwa katika kusimamia haja ya ndugu yake, Mwenyezi Mungu Subhaanahu wa Ta’ala yuko katika kusimamia haja yake, na mwenye kumuondolea Muislamu tatizo, Mwenyezi Mungu Subhaanahu wa Ta’ala atamuondolea tatizo katika matatizo ya siku ya Qiyama. Na mwenye kumsitiri Muislamu, Mwenyezi Mungu Subhaanahu wa Ta’ala atamsitiri siku ya Qiyama.” (*Bukhari, Muslim*)

٧. عَنْ أَبِي هُرَيْرَةَ رَضِيَ اللَّهُ عَنْهُ أَنَّ رَسُولَ اللَّهِ صَلَّى اللَّهُ عَلَيْهِ وَسَلَّمَ قَالَ: مَنْ كَانَ يُؤْمِنُ بِاللَّهِ وَالْيَوْمِ الْآخِرِ فَلَا يُؤْذِ جَارَهُ، وَمَنْ كَانَ يُؤْمِنُ بِاللَّهِ وَالْيَوْمِ الْآخِرِ فَلْيُكْرِمْ ضَيْفَهُ، وَمَنْ كَانَ يُؤْمِنُ بِاللَّهِ وَالْيَوْمِ الْآخِرِ فَلْيُثِقِلْ خَيْرًا أَوْ لَيْسُكَتْ. (متفق عليه (رياض-٣٠٨))

7. Imepokewa kwa Abu Huraira (r.a.) kuwa Mtume sallallaahu alaihi wa sallam amesema: “Yeyote amuaminiye Mwenyezi Mungu na Siku ya Mwisho basi asimuudhi jirani yake. Na yeyote amuaminiye Mwenyezi Mungu Subhaanahu wa Ta’ala na Siku ya Mwisho, basi amkirimu mgeni wake. Na yeyote amuaminiye Mwenyezi Mungu Subhaanahu wa

Ta'ala na Siku ya Mwisho, basi aseme maneno ya kheri au anyamaze.” (Bukhari, Muslim)

٨. عَنْ أَبِي هُرَيْرَةَ رَضِيَ اللَّهُ عَنْهُ أَنَّ رَسُولَ اللَّهِ صَلَّى اللَّهُ عَلَيْهِ وَسَلَّمَ قَالَ: مَا نَقَصَتْ صَدَقَةٌ مِنْ مَالٍ وَ مَا زَادَ اللَّهُ عَبْدًا بِعَفْوٍ إِلَّا عِزًّا وَ مَا تَوَاضَعَ أَحَدٌ لِلَّهِ إِلَّا رَفَعَهُ اللَّهُ. (رواه مسلم (رياض-٦٠٣))

8. Imepokewa kwa Abu Huraira (r.a.) kuwa Mtume sallallahu alaihi wa sallam alisema: “Sadaka haipunguzi chochote katika mali, na Mwenyezi Mungu Subhaanahu wa Ta’ala hamzidishii mja kwa sababu ya kusamehe isipokuwa utukufu. Na hanyenyeki yeyote kwa ajili ya Allah Subhaanahu wa Ta’ala isipokuwa Allah humpandishia (cheo chake).” (Muslim)

٩. عَنْ أَبِي هُرَيْرَةَ رَضِيَ اللَّهُ عَنْهُ عَنِ النَّبِيِّ صَلَّى اللَّهُ عَلَيْهِ وَسَلَّمَ قَالَ: مَا يُصِيبُ الْمُسْلِمَ مِنْ نَصَبٍ وَ لَا وَصَبٍ وَ لَا هَمٍّ وَ لَا حَزَنٍ وَ لَا أَدَى وَ لَا غَمٍّ حَتَّى الشُّوْكَةُ يُشَاكُهَا إِلَّا كَفَّرَ اللَّهُ بِهَا مِنْ خَطَايَاهُ. (متفق عليه (رياض-٣٧))

9. Imepokewa kwa Abu Huraira (r.a.) kuwa Mtume sallallahu alaihi wa sallam alisema: “Haimpati Muislamu shida wala maradhi wala hamu (mawazo yenye kumtia masikitiko), wala huzuni wala udhia wala ghamu hata mwiba ambao utamchoma, isipokuwa Mwenyezi Mungu kwa hayo humfutia katika madhambi yake” (Bukhari, Muslim)



١٠. عَنْ أَبِي هُرَيْرَةَ رَضِيَ اللَّهُ عَنْهُ أَنَّ رَسُولَ اللَّهِ صَلَّى اللَّهُ عَلَيْهِ وَسَلَّمَ قَالَ: أَتَدْرُونَ مَا الْعِيبَةُ؟ قَالُوا: اللَّهُ وَرَسُولُهُ أَعْلَمُ. قَالَ: ذِكْرُكَ أَخَاكَ بِمَا يَكْرَهُ، قِيلَ: أَفَرَأَيْتَ إِنْ كَانَ فِي أَحْيٍ مَا أَقُولُ؟ قَالَ: إِنْ كَانَ فِيهِ مَا تَقُولُ فَقَدْ اغْتَبْتَهُ، وَإِنْ لَمْ يَكُنْ فِيهِ مَا تَقُولُ فَقَدْ بَهْتَهُ. (رَوَاهُ مُسْلِمٌ (رياض-١٥٢٣))

10. Imepokewa kutoka kwa Abu Huraira (r.a.) kuwa Mtume sallallaahu alaihi wa sallam amesema: “Je, mnajua ni nini kusengenywa?” Masahaba wakasema: “Mwenyezi Mungu Subhaanahu wa Ta’ala na Mtume Wake sallallaahu alaihi wa sallam ndiyo wanajua. “Mtume sallallaahu alaihi wa sallam akasema: “Ni kumtaja ndugu yako kwa lile analolichukia.” Kukasemwa: “Je, waonaje ikiwa ndugu yangu anayo yale ninayoyasema?” Mtume sallallaahu alaihi wa sallam akasema: “Ikiwa anayo yale unayo yasema utakuwa unamsengenywa na ikiwa hanayo utakuwa umemzulia.” (*Muslim*)

١١. عَنْ أَبِي هُرَيْرَةَ رَضِيَ اللَّهُ عَنْهُ أَنَّ رَسُولَ اللَّهِ صَلَّى اللَّهُ عَلَيْهِ وَسَلَّمَ قَالَ: لَيْسَ الشَّدِيدُ بِالصُّرْعَةِ إِنَّمَا الشَّدِيدُ الَّذِي يَمْلِكُ نَفْسَهُ عِنْدَ الْغَضَبِ. (مُتَّفَقٌ عَلَيْهِ (رياض-٤٥))

11. Imepokewa kwa Abu Huraira (r.a.) kuwa Mtume sallallaahu alaihi wa sallam amesema: “Mtu si mwenye nguvu sana kwa miereka. Hakika mwenye nguvu sana ni yule anayemiliki nafsi yake katika ghadhabu.” (*Bukhari, Muslim*)

١٢. عَنْ ابْنِ مَسْعُودٍ رَضِيَ اللَّهُ عَنْهُ عَنِ النَّبِيِّ صَلَّى اللَّهُ عَلَيْهِ وَسَلَّمَ قَالَ: لَا يَدْخُلُ الْجَنَّةَ مَنْ كَانَ فِي قَلْبِهِ مِثْقَالُ ذَرَّةٍ مِنْ كِبَرٍ، فَقَالَ رَجُلٌ: إِنَّ الرَّجُلَ يُحِبُّ أَنْ يَكُونَ ثَوْبُهُ حَسَنًا وَنَعْلُهُ حَسَنَةً، فَقَالَ: إِنَّ اللَّهَ جَمِيلٌ يُحِبُّ الْجَمَالَ، الْكِبْرُ بَطْرُ الْحَقِّ وَعَمَطُ النَّاسِ. (رَوَاهُ مُسْلِمٌ (رياض-٦١٢، ١٥٧٥))

12. Imepokewa kwa Ibn Mas'ud (r.a.) kuwa Mtume sallallaahu alaihi wa sallam amesema: “Hatoingia Peponi yeyote ambaye moyoni mwake ana uzani wa atomu moja ya kibri.” Mtu mmoja akasema: “Hakika mtu anapenda nguo zake ziwe nzuri na viatu vyake viwe vizuri. “Mtume sallallaahu alaihi wa sallam akasema: “Hakika Mungu ni Mzuri, anapenda uzuri. Kibri ni kuichukia haki na kudharau watu.” (Muslim)

١٣. عَنْ عَائِشَةَ رَضِيَ اللَّهُ عَنْهَا أَنَّ النَّبِيَّ صَلَّى اللَّهُ عَلَيْهِ وَسَلَّمَ قَالَ: إِنَّ الرَّفِيقَ لَا يَكُونُ فِي شَيْءٍ إِلَّا زَانِيَهُ وَلَا يُنَزَعُ مِنْ شَيْءٍ إِلَّا شَانَهُ. (رَوَاهُ مُسْلِمٌ (رياض-٦٣٥))

13. Imepokewa kwa Bibi Aisha (r.a.) kuwa Mtume sallallaahu alaihi wa sallam amesema: “Hakika upole hauwekwi katika jambo isipokuwa hulifanya likawa zuri, na hauondoshwi katika jambo isipokuwa hulifanya likawa na dosari.” (Muslim)

## Mlango wa Adabu

١. عَنْ أَنَسِ بْنِ مَالِكٍ رَضِيَ اللَّهُ عَنْهُ عَنِ النَّبِيِّ صَلَّى اللَّهُ عَلَيْهِ وَسَلَّمَ قَالَ: لَا يُؤْمِنُ أَحَدُكُمْ حَتَّى يُحِبَّ لِأَخِيهِ مَا يُحِبُّ لِنَفْسِهِ. (متفق عليه (رياض-١٨٣))

1. Imepokewa kutoka kwa Anas (r.a.) kuwa Mtume sallallaahu alaihi wa sallam alisema: “Haamini mmoja wenu mpaka ampendelee ndugu yake yale anayoyapendelea nafsi yake.” (*Bukhari, Muslim*)

٢. عَنْ عَبْدِ اللَّهِ بْنِ عَمْرٍو بْنِ الْعَاصِ رَضِيَ اللَّهُ عَنْهُمَا قَالَ: قَالَ رَسُولُ اللَّهِ صَلَّى اللَّهُ عَلَيْهِ وَسَلَّمَ: الْمُسْلِمُ مَنْ سَلِمَ الْمُسْلِمُونَ مِنْ لِسَانِهِ وَيَدَيْهِ. (متفق عليه (رياض-١٥٦٥))

2. Imepokewa kutoka kwa Abdullah Ibn Amru Ibn Al-‘Aas (r.a.) kuwa Mtume sallallaahu alaihi wa sallam amesema: “Muislamu wa kweli ni yule ambaye Waislamu wenzake wamesalimika kutokana na shari za ulimi wake na mkono wake.” (*Bukhari, Muslim*)

٣. عَنْ أَبِي هُرَيْرَةَ رَضِيَ اللَّهُ عَنْهُ أَنَّ رَسُولَ اللَّهِ صَلَّى اللَّهُ عَلَيْهِ وَسَلَّمَ قَالَ: حَقُّ الْمُسْلِمِ عَلَى الْمُسْلِمِ خَمْسٌ: رَدُّ السَّلَامِ وَ عِيَادَةُ الْمَرِيضِ وَ اتِّبَاعُ الْجَنَائِزِ وَ إِجَابَةُ الدَّعْوَةِ وَ تَشْمِيتُ الْعَاطِسِ. (متفق عليه (رياض-٢٣٨))

3. Imepokewa kutoka kwa Abu Huraira (r.a.) kuwa Mtume sallallaahu alaihi wa sallam amesema: “Haki za Muislamu juu ya Muislamu mwenzake ni tano: Kurudisha salamu, kuzuru mgonjwa, kufuata jeneza,

kuitikia mwito, kumuombea Mungu Subhaanahu wa Ta'ala aliyechemua (kumwambia *Yarhamuka Allah*).” (*Bukhari, Muslim*)

٤. عَنْ أَبِي سَعِيدٍ الْخُدْرِيِّ رَضِيَ اللَّهُ عَنْهُ عَنِ النَّبِيِّ صَلَّى اللَّهُ عَلَيْهِ وَسَلَّمَ قَالَ: لَا تُصَاحِبْ إِلَّا مُؤْمِنًا وَلَا يَأْكُلْ طَعَامَكَ إِلَّا تَقِيًّا. (رواه أبو داؤد و الترمذي (رياض-٢٦٦))

4. Imepokewa kutoka kwa Abu Said Al-Khudry (r.a.) kuwa Mtume sallallaahu alaihi wa sallam amesema: “Usifanye urafiki ila na mu'min, na asile chakula chako ila mcha-Mungu” (*Abu Daud, Tirmidhy*)

٥. عَنْ ابْنِ مَسْعُودٍ رَضِيَ اللَّهُ عَنْهُ قَالَ: قَالَ رَسُولُ اللَّهِ صَلَّى اللَّهُ عَلَيْهِ وَسَلَّمَ: سَبَابُ الْمُسْلِمِ فُسُوقٌ وَ قِتَالُهُ كُفْرٌ. (متفق عليه (رياض-١٥٥٩))

5. Imepokewa kwa Ibn Mas'ud (r.a.) kuwa alisema: “Amesema Mtume sallallaahu alaihi wa sallam: “Kumtukana Muislamu ni ufasiki na kumuuwa ni ukafiri.” (*Bukhari, Muslim*)

٦. عَنْ أَبِي هُرَيْرَةَ رَضِيَ اللَّهُ عَنْهُ أَنَّ رَسُولَ اللَّهِ صَلَّى اللَّهُ عَلَيْهِ وَسَلَّمَ قَالَ: آيَةُ الْمُنَافِقِ ثَلَاثٌ: إِذَا حَدَّثَ كَذَبَ، وَ إِذَا وَعَدَ أَخْلَفَ، وَ إِذَا أْتَمِنَ خَانَ. (متفق عليه (رياض-١٩٩))

6. Imepokewa kutoka kwa Abu Huraira (r.a.) kuwa Mtume sallallaahu alaihi wa sallam amesema: “Alama za mnafiki ni tatu; anapozungumza husema uongo, anapoahidi hukhalifu, na akiaminiwa hufanya khiyana.”

(Bukhrari, Muslim)

٧. عَنْ جَرِيرِ بْنِ عَبْدِ اللَّهِ رَضِيَ اللَّهُ عَنْهُ قَالَ: قَالَ رَسُولُ اللَّهِ صَلَّى اللَّهُ عَلَيْهِ وَسَلَّمَ: مَنْ لَا يَرْحَمَ النَّاسَ لَا يَرْحَمُهُ اللَّهُ. (متفق عليه (رياض-٢٢٧))

7. Imepokewa kwa Jarir Ibn Abdullah (r.a.) kuwa alisema: “Amesema Mtume sallallaahu alaihi wa sallam kuwa: “Allah hamuhurumii asiyeonea watu huruma.” (Bukhari, Muslim)

٨. عَنْ أُمِّ سَلَمَةَ رَضِيَ اللَّهُ عَنْهَا أَنَّ النَّبِيَّ صَلَّى اللَّهُ عَلَيْهِ وَسَلَّمَ كَانَ إِذَا خَرَجَ مِنْ بَيْتِهِ قَالَ: بِسْمِ اللَّهِ تَوَكَّلْتُ عَلَى اللَّهِ أَللَّهُمَّ إِنِّي أَعُوذُ بِكَ أَنْ أَضِلَّ أَوْ أُضَلَّ أَوْ أَزِلَّ أَوْ أُزَلَّ أَوْ أَظْلِمَ أَوْ أُظْلَمَ أَوْ أَجْهَلَ أَوْ يُجْهَلَ عَلَيَّ. (رواه أبو داود و الترمذي (مشكاة-٢٤٤٢))

8. Imepokewa kutoka kwa Ummu Salamah (r.a.) ya kuwa, alikuwa Mtume sallallaahu alaihi wa sallam anapotoka nyumbani kwake husema: “Kwa jina la Mwenyezi Mungu Subhaanahu wa Ta’ala, nimemtegemea (Allah). Ewe Allah najilinda Kwako nisije nikapotea au kupotezwa. Na najilinda Kwako nisije nikateleza au kutelezeshwa. Na najilinda Kwako nisije nikadhulumu au kudhulumiwa na najilinda Kwako nisije nikafanya upuuzi au kufanyiwa upuuzi. (Abu Daud, Tirmidhy)

٩. عَنْ سَعْدِ بْنِ أَبِي وَقَاصٍ رَضِيَ اللَّهُ عَنْهُ أَنَّ النَّبِيَّ صَلَّى اللَّهُ عَلَيْهِ وَسَلَّمَ قَالَ: مَنْ ادَّعَى إِلَى غَيْرِ أَبِيهِ وَهُوَ يَعْلَمُ أَنَّهُ غَيْرُ أَبِيهِ فَالْحَنَّةُ عَلَيْهِ حَرَامٌ. (متفق عليه (رياض-١٨٠٢))

9. Imepokewa kutoka kwa Sa'd Ibn Abi Waqqas (r.a.) kuwa Mtume sallallaahu alaihi wa sallam amesema: “Yeyote anayejinasibisha na asiyekuwa babake, naye anajua ya kuwa si babake, ni haramu kwake kuingia Peponi.” (*Bukhari, Muslim*)

١٠. عَنْ أَبِي هُرَيْرَةَ رَضِيَ اللَّهُ عَنْهُ قَالَ: قَالَ رَسُولُ اللَّهِ صَلَّى اللَّهُ عَلَيْهِ وَسَلَّمَ: لَا تَدْخُلُوا الْجَنَّةَ حَتَّى تُؤْمِنُوا، وَلَا تُؤْمِنُوا حَتَّى تَحَابُّوا، أَوْلَا أَدْلُكُمْ عَلَى شَيْءٍ إِذَا فَعَلْتُمُوهُ تَحَابَبْتُمْ: أَفْشُوا السَّلَامَ بَيْنَكُمْ. (رَوَاهُ مُسْلِمٌ (رياض-٨٤٨))

10. Imepokewa kwa Abu Huraira (r.a.) kuwa alisema: “Amesema Mtume sallallaahu alaihi wa sallam: “Hamtoingia Peponi mpaka muamini, na hamtakuwa na imani mpaka mupendane. Je, siwajulishi jambo ambalo mkilifanya mtapendana? Enezeni salamu baina yenu.” (*Muslim*)

١١. عَنْ الْبَرَاءِ رَضِيَ اللَّهُ عَنْهُ قَالَ: قَالَ رَسُولُ اللَّهِ صَلَّى اللَّهُ عَلَيْهِ وَسَلَّمَ: مَا مِنْ مُسْلِمَيْنِ يَلْتَقِيَانِ فَيَتَصَافَحَانِ إِلَّا غُفِرَ لَهُمَا قَبْلَ أَنْ يَتَفَرَّقَا. (رواه أبو داود (رياض-٨٨٧))

11. Imepokewa kutoka kwa Al-Bara' (r.a.) kuwa alisema: “Amesema Mtume sallallaahu alaihi wa sallam: “Hawakutani Waislamu wawili wakapeana mikono, isipokuwa husamehewa madhambi yao kabla hawajafarikiana.” (*Abu Daud*)

١٢. عَنْ أَبِي هُرَيْرَةَ رَضِيَ اللَّهُ عَنْهُ عَنِ النَّبِيِّ صَلَّى اللَّهُ عَلَيْهِ وَسَلَّمَ

قَالَ: إِذَا عَطَسَ أَحَدُكُمْ فَلْيَقُلْ الْحَمْدُ لِلَّهِ وَ لْيَقُلْ لَهُ أَحُوهُ أَوْ صَاحِبُهُ يَرْحَمُكَ اللَّهُ. فَإِذَا قَالَ لَهُ يَرْحَمُكَ اللَّهُ فَلْيَقُلْ يَهْدِيكُمْ اللَّهُ وَ يُصَلِّحْ بِأَلْسِنَتِكُمْ. (رواه البخاري (رياض-٨٧٩))

12. Imepokewa kutoka kwa Abu Huraira (r.a.) kuwa Mtume sallallaahu alaihi wa sallam amesema: “Akichemua mmoja wenu aseme *Alhamdu lil-llah*, nduguye au sahibu yake amwambie: *Yar-Hamukal-lah* (Mwenyezi Mungu akurehemu). Na yule wa kwanza amwambie: *Yah-dikumul-laahu wa Yus-lihu Baalakum* (Mwenyezi Mungu Subhaanahu wa Ta’ala akuongoze na atengeneze mambo yako).” (*Bukhari*)

١٣. عَنْ عُمَرَ بْنِ أَبِي سَلَمَةَ رَضِيَ اللَّهُ عَنْهُمَا قَالَ: فَقَالَ لِي رَسُولُ اللَّهِ صَلَّى اللَّهُ عَلَيْهِ وَسَلَّمَ: يَا غُلَامُ سَمِّ اللَّهَ وَكُلَّ يَمِينِكَ وَكُلَّ مِمَّا يَلِيكَ. (متفق عليه (رياض-٢٩٩، ٧٤٠))

13. Imepokewa kutoka kwa Umar Ibn Abu Salamah (r.a.) kuwa Mtume sallallaahu alaihi wa sallam aliniambia: “Ewe kijana, mtaje Allah Subhaanahu wa Ta’ala (kwa kusema *Bismillah*), na ule kwa mkono wa kulia na ule kilicho karibu yako.” (*Bukhari, Muslim*)

١٤. عَنْ ابْنِ عَبَّاسٍ رَضِيَ اللَّهُ عَنْهُمَا قَالَ: قَالَ رَسُولُ اللَّهِ صَلَّى اللَّهُ عَلَيْهِ وَسَلَّمَ: لَا تَشْرَبُوا وَاحِدًا كَشْرَبِ الْبَعِيرِ وَ لَكِنْ اشْرَبُوا مَشْنَى وَ ثَلَاثَ، وَ سَمُّوا إِذَا أَنْتُمْ شَرِبْتُمْ، وَ أَحْمَدُوا إِذَا أَنْتُمْ رَفَعْتُمْ. (رواه الترمذي (رياض-٧٥٨))

14. Imepokewa kutoka kwa Ibn Abbas (r.a.) ya kuwa alisema: “Amesema Mtume sallallaahu alaihi wa sallam: “Msinywe maji mara moja kama anavyokunywa ngamia, lakini kunyweni mara mbili au tatu, tajeni Jina la Mwenyezi Mungu wakati mnapokunywa na shukuruni pindi mumalizapo.” (Tirmidhy)

١٥. عَنْ حُدَيْفَةَ رَضِيَ اللَّهُ عَنْهُ قَالَ: كَانَ النَّبِيُّ صَلَّى اللَّهُ عَلَيْهِ وَسَلَّمَ: إِذَا أَخَذَ مَضْجَعَهُ مِنَ اللَّيْلِ وَضَعَ يَدَهُ تَحْتَ خَدِّهِ، ثُمَّ يَقُولُ اللَّهُمَّ بِاسْمِكَ أَمُوتُ وَ أَحْيَا، وَإِذَا اسْتَيْقَظَ قَالَ: أَلْحَمْدُ لِلَّهِ الَّذِي أَحْيَانَا بَعْدَ مَا أَمَاتَنَا وَ إِلَيْهِ النُّشُورُ. رواه البخاري (رياض-٨١٧))

15. Imepokewa kutoka kwa Hudhaifa (r.a.) kuwa alisema: “Alikuwa Mtume sallallaahu alaihi wa sallam anapolala wakati wa usiku, huweka mkono wake chini ya shavu lake, kisha akasema: “*Allahum-ma Bis-mika Amootu wa Ah-yaa* (Kwa jina Lako Ewe Allah nafa na nahuika). Na aamkapo husema *Al-Ham-dulil-lahil-ladhi Ah-yaanaa Ba'da Maa Amaatanaa wa Ilai-hin-Nushoori*. (Ninamshukuru Allah ambaye ametuhuisha baada ya kutufisha na kwake Yeye tutafufuliwa.)” (Bukhari)

وصلى الله على سيدنا محمد وعلى آله وصحبه وسلم  
والحمد لله رب العالمين



بِسْمِ اللَّهِ الرَّحْمَنِ الرَّحِيمِ

## Mtaala (syllabus) wa Fiqhi

*Fiqhi* maana yake katika lugha ya Kiarabu ni kufahamu; ndipo ikaja katika Hadith:

مَنْ يُرِدِ اللَّهُ بِهِ خَيْرًا يُفَقِّهْهُ فِي الدِّينِ.

“Ambaye Allah Subhaanahu wa Ta’ala amtakia kheri humfahamisha katika Dini”<sup>4</sup>, na katika Sharia ni Elimu yenye kufahamisha hukmu za kisharia kivitendo kwa dalili (hoja) zake kwa tafsili kutokamana na Qur’ani na Sunnah za Bwana Mtume Muhammad sallallahu alaihi wa sallam”<sup>5</sup>

## Mlango wa Twahara

### Nini Twahara?

Twahara ni katika mambo mazuri ya Kiislamu, na maana yake ni usafi kutokana na uchafu na *najis*. Na hupatikana kwa kutumia maji safi kwa sifa (namna) iliyowekwa na Sharia; kwa ajili ya kuondoa najisi, kustanji, kutawadha, kuoga na kutayammamu.

### Ni vipi vitu vya kujitwaharishia?

Vitu vya kujitwaharishia ni maji, mchanga, mawe na karatasi za chooni.<sup>6</sup>

### Ni maji yapi yanayofaa kujitwaharishia?

Ni kila maji yanayoshuka kutoka mawinguni, au kutoka

---

<sup>4</sup> Bukhari, Muslim

<sup>5</sup> Kitabul-Usul min ‘Ilmil-kul.

<sup>6</sup> Uislamu kwa Waislamu wapya. Sh. Siraj.

ardhini, maji ya bahari, maji ya mto, maji ya umande, maji ya barafu, maji yatokanayo na baridi; na yawe hayakunajisika.

### **Ni maji yapi yaliyonajisika?**

Ni maji kidogo yalioingia najisi ndani yake au maji mengi yalioingia ndani yake najisi ikabadilisha rangi yake, au ladha yake au harufu yake.

### **Ni maji yapi kidogo?**

Ni maji yasiyotimia *Qullateni* (*qulla* mbili)

### **Ni maji yapi mengi?**

Ni maji yaliyotimia *Qullateni* na zaidi.

### **Ni nini hiyo Qullateni?**

Ni makisio ya sawa na birika la maji lenye pembe nne, urefu wake ni dhira moja na robo na upana wake na kina chake ni hivyo hivyo. (Ni kipimo kilicho sawa takriban na lita 190, na birika lake ni la pembe mraba kila upande na kina chake ni sentimita 58).

### **Ni zipi Najisi?**

*Najisi* ni damu, usaha, matapishi, pombe, mbwa, nguruwe na vitu vyao (kama manyoya, mate na yasiokua hayo), mkojo, mavi, mzoga, (isipokuwa maiti ya binadamu, samaki na nzige) na maziwa ya mnyama asiyeliwa isipokuwa maziwa ya binadamu.

### **Vipi Hutwahirika Najisi?**

Hutwahirika *najisi* kwa kuosha mahala pake kwa maji twahara (safi) mpaka iondoke harufu, rangi na ladha yake; isipokuwa *najisi* ya mbwa na nguruwe. Inapasa kuosha kilicho rambwa na (nguruwe, na mbwa) mara saba; moja

katika hizo (mara saba) iwe kwa mchanga.

### **Vipi hutwahirika ngozi ya mzoga?**

Hutwahirika ngozi ya mzoga kwa kudibaghiwa. Dibaghi ni kutengeneza (kusafisha) ngozi kwa kutumia aina fulani ya madawa, kukaushia na kuondosha unyevu (umaji maji) na harufu mbaya.<sup>7</sup>

Ni halali vyombo vya makafiri na nguo zao madamu hazijulikani hali zake, kwa sababu asili yake ni twahara (safi) na zikijulikana unajisi wake ni wajibu zioshwe kwa maji (zifuliwe).

### **Ni nini “Fitrah”?**

‘Fitrah’: Ni maumbile ambayo huwa nayo kila kiumbe kutoka mwanzo wa kuumbwa kwake, ‘Fitrah’ pia ni tabia ya kimaumbile iliyoepukana na aibu’<sup>8</sup>

Ni zipi Sunnah za Fitrah?

Sunnah za *fitrah* ni:

- Kupiga mswaki.
- Kutahiri
- Kunyoa nywele za kinena
- Kung’oa nywele za kwapa
- Kukata kucha
- Kupunguza masharubu
- Kufuga ndevu
- Kusukutua

---

7 Al-Mu’jamul-wasit uk.270

8 Al-Mu’jamul-wasit Juz. 2 uk. 694

- Kuvuta maji puani (kutoa uchafu)
- Kustanji
- Kuosha mafundo ya vidole.

### Ni nini Kustanji?

*Kustanji* ni kuondoa kilichotoka kupitia njia mbili (tupu mbili), kwa maji au mawe au karatasi (za choo) na mfano wake. Lakini ni wajibu kuondoa najsi kutumia maji ikiwa choo kimesambaa mahala pakutoka.

Na ni bora kwa anayetaka *kustanji* afute *najsi* kwa mawe matatu au karatasi (za choo) na mfano wake, mpaka iondoke *najsi*, kisha aoshe kwa maji ili iondoke athari ya *najsi* na ni wajibu atumie maji pekee ikiwa choo kimeenea mahala penyewe au akaogopa (kuchelea) choo kuenea mahali penyewe.

### ADABU ZA CHOONI

#### Ni zipi Adabu za Chooni?

Adabu zake ni:

- Uvae viatu na ufunike kichwa chako.
- Utangulize mguu wa kushoto wakati wa kuingia.
- Na wala usichukue chochote chenye dhikri ya Allah.
- Useme *Bismillahi*, hii ni hifadhi kwa macho ya majini na mashetani.
- Na usome dua ya kuingia chooni, nayo ni:

اللَّهُمَّ إِنِّي أَعُوذُ بِكَ مِنَ الْخُبْثِ وَالْخَبَائِثِ.

(*Allaahumma inniy a'u-dhu-Bika minal-khubuthi wal-khabaaithi.*)

“Ewe Allah! Najilinda Kwako kutokana na mashetani

(wabaya) waume na wake.”

- Usielekee Qibla wala usikipe mgongo.
- Wala usikojoe wima
- Epuka rasharasha za mkojo
- Usizungumze wakati wa kujisaidia haja ndogo au kubwa.
- Wala usijisaidie chini ya mti, na wala barabarani (njiani) au mahala pa mapumziko ya watu
- Baada ya matone ya mkojo kumalizika *stanji* kwa mkono wa kushoto.
- Utoke chooni kwa kutanguliza mguu wa kulia na kusema:

غُفْرَانَكَ، الْحَمْدُ لِلَّهِ الَّذِي أَذْهَبَ عَنِّي الْأَذَى وَ عَافَانِي.

(*Ghufraanak. Alhamdu lil-Laahil-Ladhi adh-haba ‘an-nil adhaa wa ‘aafaany.*)

“Namshukuru Allah Subhaanahu wa Ta’ala aliyeniondoshea udhia na Akanipa afya.”

### **Hadath ni nini?**

*Hadath* ni kutokua na twahara; nayo ni aina mbili: Ndogo na kubwa.

1. *Hadath* ndogo ni yenye kuwajibisha *udhu*.
2. *Hadath* kubwa ni yenye kuwajibisha kuoga.

### **UDHU**

#### **Udhu ni nini?**

*Udhu* ni kuosha viungo maalumu ili kuondoa *hadath* ndogo

kwa ajili ya Swala, au kusoma Qur'an, n.k.

## Ni ngapi faradhi za udhu?

Faradhi za *udhu* ni sita:

(Fardhi: Ni yale ambao ni lazima kutenda. Na kitendo chochote hakitaswihi bila haya.)

1. Kutia nia. Nia ni azma ya kutenda jambo na iambatane na tendo bila ya kuitamka.
2. Kuosha uso. Kuanzia kwenye maoteo ya nywele za kichwa mpaka mwisho wa kidevu, na kutoka sikio mpaka sikio.
3. Kuosha mikono miwili mpaka kwenye vifundo (visukusuku)
4. Kupaka maji kwenye kichwa hata kama hakina nywele; na wala haitoshelezi kupaka nywele zilizorefuka na kutoka katika mpaka wa kichwa
5. Kuosha miguu miwili mpaka kwenye vifundo viwili, na ni wajibu kuosha visigino viwili na mipasuko yake
6. Kufuatanisha katika viungo vilivyo tajwa

## Ni zipi Sunnah za Udhu

(*'Sunnah'* ni maneno na vitendo vya Mtume Muhammad sallallaahu alaihi wa sallam zilizobainisha hukumu za Qur'ani na kuwaongoza watu kwenye hizo hukumu. Na jambo la dini haliwezi kutendwa kikamilifu bila kutenda sunnah zake.)

Sunnah za udhu ni nyingi kati ya hizo ni:

1. Kuelekea Qibla
2. Kupiga *Bismillaah* wakati wa kuosha viganja viwili

3. Kuosha viganja viwili kabla ya kuviingiza kwenye chombo cha maji
4. Kupiga mswaki
5. Kusukutua
6. Kupandisha maji puani kwa mkono wa kulia na kutoa maji puani kwa mkono wa kushoto
7. Kupitisha vidole katika ndevu na baina ya vidole vya mikono na miguu
8. Kuizungusha pete
9. Kupaka kichwa chote
10. Kutanguliza upande wa kulia kabla wa kushoto
11. Kuosha viungo (uso, mikono na miguu) mara tatu
12. Kufuatanisha
13. Kusugua (zama za kuosha viungo)
14. Kuomba dua baada yake, nayo ni:

أَشْهَدُ أَنْ لَا إِلَهَ إِلَّا اللَّهُ وَحْدَهُ لَا شَرِيكَ لَهُ، وَأَشْهَدُ أَنَّ مُحَمَّدًا عَبْدُهُ  
 وَرَسُولُهُ، أَللَّهُمَّ اجْعَلْنِي مِنَ التَّوَّابِينَ، وَاجْعَلْنِي مِنَ الْمُتَطَهِّرِينَ  
 وَاجْعَلْنِي مِنْ عِبَادِكَ الصَّالِحِينَ.

*(Ash-hadu an-laa ilaaha illal-Laahu Wahdahuu laa shariika lahuu wa ash-hadu anna Muhammadan ‘abduhuu warasuuluhu. “Allaahuma-j’alnii minat-tawwaabiina waj’alni minal mutatwahirina waj’alnii min ‘Ibaadikas-saalihin).*

“Nashuhudia kuwa hapana Mola apasaye kuabudiwa kwa haki ila Allah Subhaanahu wa Ta’ala peke yake, hana

mshirika, na ninashuhudia kuwa Muhammad sallallahu alaihi wa sallam ni Mtume wake. Ewe Allah! Nijaalie niwe miongoni mwa wenye kutubia, na nijaalie niwe miongoni mwa wenye kujitakasa, na nijaalie katika waja wako wema.”

Mwisho kuswali rakaa mbili za “Tahiyyatul Wudhu” kabla viungo vikauke.



**Ni mambo gani yenye kuvunja udhu?**

Mambo yenye kuvunja (kuharibu) *udhu* ni matano:

1. Chenye kutoka katika njia mbili (tupu mbili) kama



mkojo, choo, upepo, n.k.

2. Kupotewa na akili kwa kulala (kwa namna ya kuto-makinisha matako yake juu ya ardhi), kuzimia, kulewa, au wazimu.
3. Kungusa mwanamke *ajnabi* kwa matamano, pasi na kizuizi. (Na kongamano la wanazuoni ni kuwa kungusa mwanamke hakutengui *udhu*).
4. Kugusa tupu bila kizuizi (utupu wake au wa mwenzake).
5. Kila linalowajibisha kuoga.

## **AL-GHUSL (KUOGA)**

### **Ni nini Al-Ghusl (kuoga)?**

*Al-Ghusl* ni katika mambo mazuri ya Kiislamu. Nayo ni kueneza maji mwili wote, kuanzia juu ya kichwa mpaka chini ya nyayo mbili kwa maji twahara, pamoja na kusukutua na kupandisha maji puani.

### **Ni mambo gani yenye kuwajibisha kuoga?**

Mambo yenye kuwajibisha kuoga (*hadath* kubwa) ni sita:

1. Kutokwa na manii, mwanamume au mwanamke.
2. Kuingiza kichwa cha tupu ya mwanamume katika tupu nyengine au kujamiiana.
3. Mauti ya kawaida (si ya shahada vitani).
4. Anaposilimu kafiri.
5. *Hedhi* – damu yenye kutoka kwenye tupu ya mwanamke baada ya kufikisha miaka tisa kwa njia ya uzima na ada.
6. *Nifasi* - damu yenye kutoka kwa mwanamke baada

ya kuzaa.

### **Ni zipi faradhi za kuoga?**

Faradhi za kuoga ni tatu:

1. Kutia nia ya kuondosha *janaba*, *hedhi* au *nifasi* na kupata twahara kwa ajili ya Swala
2. Kuondosha *najisi* toka mwilini
3. Kueneza maji mwili wote

### **Ni ipi namna ya kuoga?**

Ni bora kabla ya kuoga kwa ajili ya kuondosha *hadath* kubwa, amalize haja ndogo ili yatoke mabaki ya matone ya manii. Lau angeoga kisha yakatoka mabaki ya matone ya manii, itawajibika kuoga mara ya pili. Kisha atie nia, kisha apige Bismillahi na aoshe viganja viwili mara tatu. Na *astanji*, kisha atawadhe *udhu* wa Swala na aoshe kichwa chake na mwili wake wote, na atangulize upande wa kulia kisha wa kushoto; pia ajisugue. Kisha aoshe miguu yake na wala asitumie maji kwa fujo.

### **Ni yapi majosho ya sunnah?**

1. Kuoga kwa ajili ya kuhudhuria Swala ya Ijumaa
2. Kuoga kwa ajili ya ‘Idi (Swala za ‘Idi mbili) nazo ni:
  - i) *‘Idi-l-Fitri*: Huswaliwa tarehe moja, Mfungo Mosi.
  - ii) *‘Idu-l-Adh-haa*: Huswaliwa tarehe 10, Mfungo Tatu.
3. Kuoga kwa ajili ya kufanya amali ya *Ihraam* (na maana ya *Ihraam* ni kuingia katika ‘amali za *Hijja* au ‘*Umrah*).

4. Kuoga kwa ajili ya kuingia Makkah. Na hizi josho mbili ya (3 na 4) humhusu mwenye kwenda *Hijjah* au ‘*Umrah*’.
5. Kuoga baada ya kuzinduka mwenye wazimu au mwenye kuzimia
6. Kuoga baada ya kuosha maiti
7. Kwa ajili ya Kuswali Swala za Istisqaa, Khusuf na Kusuf.

## **TAYAMMUM**

### **Ni nini kutayammamu?**

Kutayammamu ni katika mambo ya pekee ya ummah wa Kiislamu nayo ni badala ya kujitwahirisha kwa maji. Na inatekelezwa wakati wa dharura, mfano: Safarini, baada ya kushindwa kupata maji, wakati wa baridi kali au ugonjwa. Na *tayammum* ni kutumia mchanga ulio twahara kwa kupaka uso na mikono miwili badala ya kutawadha au kuoga yakikosekana maji. Kwa sababu tayammum ni twahara ya dharura na hakuna dharura pindi iwezekanvyo kupata twahara kwa kutumia maji. Na sharti kusihhi tayammum ni kuingia kwa wakati wa swala, kutafuta maji, na mchanga uwe twahara wenye vumbi.

### **Ni zipi faradhi za tayammum?**

Faradhi za tayammum ni nne:

1. Nia: “Nawaitu tayammuma listibaahatis-Swala.”  
(Nakusudia kutayammam niweze kuswali)
2. Kupaka uso wote
3. Kupaka mikono miwili mpaka kwenye vifundo

viwili

#### 4. Kufuata utaratibu huu

##### **Ni ipi namna ya kutayammamu?**

Ni kutia nia mwenye kutayammamu na kusema: *Bismillah* na atapiga mchanga kwa viganja vyake viwili apake uso; kisha atapiga tena mara ya pili apake mikono yake miwili mpaka kwenye vifundo viwili pamoja na kufuata utaratibu huu.

##### **Ni mambo gani yenye kuharibu tayammum?**

Yenye kuharibu *tayammum* ni:-

1. Kupatikana maji kabla ya kuingia katika Swala (kabla ya *takbira* ya *ihraam*)
2. Mambo yenye kuharibu udhu yaliyotangulia (yaani kila linaloharibu *udhu* linaharibu *tayammum*).
3. *Kurtadi* (kutoka katika Uislamu)

##### **Ni vipi namna ya kutwahirika kwa mwenye jaraha, plasta ya jasi bendeji na mfano wake?**

- Jaraha: Mwenye kuwa katika mwili wake na jaraha na yanamduru maji, basi ni lazima kuosha viungo vizima na ni wajibu kutayammamu badala ya kukiosha kiungo chenye jaraha itakapokuwa jaraha liko katika viungo vya kutayammamu. Na ikiwa jaraha likawa sio katika viungo vya *tayammamu*, atapangusa na maji ikiwa kuosha kutamduru.
- *Plasta* ya jasi: Na mwenye kufunga *plasta* ya jasi (*Plasta* of Paris) ili hali kufungua na kuosha kiungo au kupangusa kutamduru, ni wajibu kwake kupangusa juu ya *plasta* ya jasi na wala hataregelea Swala iwapo *plasta* ya jasi ilifungwa baada ya kupata

twahara. Na isipowekwa juu ya twahara, ataregelea Swala akipona.

## **KUPANGUSA JUU YA KHUFU MBILI**

### **Khufu ni nini?**

*Khufu* ni ile ambayo huvaliwa katika mguu na kutengenezwa kwa ngozi nzito. Na huvaliwa mfano wa soksi au buti. Na kupangusa upande wa juu wa *khufu* mbili ni katika mambo ya pekee ya Ummah wa Kiislamu.

Mwenye kuvaa *khufu* mbili na hapendelei kuzivua, ni sawa kwake kupangusa kwa maji juu yake badala ya kuosha miguu katika *udhu*, lakini kwa sharti *khufu* ziwe ni zenye kufunika sehemu zioshwazo katika miguu miwili na zimevaliwa baada ya kutawadha kikamilifu. Basi mtu mkazi atapaka kwa mchana pamoja na usiku wake. Na msafiri apake kwa ajili ya muda wa siku tatu (michana na nyusiku zake).

Na huanza muda wake wakati wa kupatikana na *hadath* baada ya kuzivaa. Na hubatilika ruhusa hiyo kwa kuzivua khufu zote mbili au mojawapo, kuisha muda wa kupangusa, kwa kupatikana liwajibishalo kuoga na kwa kupasuka *khufu*.

### **Ni mambo gani ambayo ni haramu kwa mwenye hadath ndogo?**

Ni haramu kwake kuswali, kutufu na kushika msahafu.

### **Mambo gani ni haramu kwa mwenye janaba?**

Ni haramu kwake kuswali, kutufu, kugusa au kusoma Qur'an na kukaa msikitini.

### **Mambo gani ni haramu kwa mwenye hedhi na nifasi?**

Ni haramu kwao kuswali, kutufu, kugusa au kusoma Qur'ani,

kukaa msikitini, kufunga Saumu na kuingiliwa (kujamiiwa).

# Mlango wa Swala

## Swala ni nini?

Swala ni mawasiliano baina ya mja na Mola wake. Nayo ni maneno na vitendo maalum, na ni nguzo ya Dini na ndio nguzo kubwa ya Uislamu baada ya Shahada mbili, kwani mwenye kusimamisha Swala amesimamisha Dini, na mwenye kuacha Swala, amevunja Dini.

## Nini hukumu ya Swala?

Ni faradhi ya lazima kwa kila Muislamu aliye *mukallaf* (ambaye ana akili timamu na amebaleghe, na alama ya kubaleghe kwa wanaume ni kutoka manii, na kwa wanawake ni kutoka *hedhi* au kufika umri wa miaka kumi na tano kwa wote). Huamrisha mtoto kuswali anapofika miaka saba, na kupigwa kwa kuacha Swala afikapo miaka kumi. Mwenye kupinga kuwa Swala ni wajibu, huyo amekufuru, na mwenye kuacha Swala na hali aamini kuwa ni faradhi, basi yeye ni asi.

## Ni ngapi sharti za kusihi Swala?

Sharti za kusihi Swala ni sita, nazo ni:

1. Kutwahirika kutokana na *hadath* mbili.
2. Twahara ya nguo, mwili na mahala pa kuswalia.
3. Kujistiri tupu (uchi wa mwanamume ni kati ya kitovu na magoti; na mwanamke ni mwili mzima isipokuwa uso na vitanga viwili vya mikono).
4. Kuelekea Qibla (maelekeo ya upande wa Al-Ka'ba)
5. Kuingia wakati wa Swala.
6. Na kusimama pahala *twahara* (safi).

## Ni zipi nyakati za Swala na idadi ya rakaa zake?

Nyakati za Swala ni kama ifuatavyo:-

1. Wakati wa Swala ya Asubuhi ni kuanzia kupambazuka Alfajiri hadi kuchomoza jua, nayo ina rakaa mbili.
2. Wakati wa Swala ya Adhuhuri ni kuanzia kupinduka kwa jua hadi pale unapokuwa urefu wa kivuli ni sawa na urefu wa kitu chenyewe, nayo ina rakaa nne.
3. Wakati wa Swala ya Alasri ni kutoka umalizikapo wakati wa Adhuhuri mpaka kabla tu ya kuzama jua nayo ina rakaa nne.
4. Wakati wa Swala ya Magharibi ni kuanzia kuzama jua mpaka kuondoka mawingu mekundu, nayo ina rakaa tatu.
5. Wakati wa Swala ya Ishai ni kuanzia kuondoka mawingu mekundu mpaka kuingia Alfajiri, nayo ina rakaa nne.

### **Ni makruhu kuswali wakati gani?**

Ni makruhu kuswali wakati:

1. Jua linapochomoza mpaka lipande kidogo.
2. Jua linapokuwa sawa sawa utosini mpaka lipinduke kidogo.
3. Jua linapozama.

Zilifaradhishwa Swala tano usiku wa Mi'raj (katika mwezi wa Rajab, mwaka mmoja na nusu kabla ya kuhama kwa Mtume sallallaahu alaihi wa sallam kutoka Makkah kuenda Madinah.

### **Ni ngapi nguzo za Swala?**

Nguzo za Swala ni kumi na nne:



1. Nia.
2. Kusimama kwa mwenye uwezo wa kusimama.
3. *Takbeeratul-Ihraam* (nayo imeitwa hivyo kwa vile inaharamisha mambo yaliyokuwa halali nje ya Swala, kama kula, kunywa, kuzungumza, n.k.).
4. Kusoma *Suratul-Faatihah* pamoja na *Bismillah*.
5. Kurukuu.
6. Kuitadili (kusimama wima baada ya kurukuu).
7. Kusujudu mara mbili katika kila *rakaa*.
8. Kukaa kitako baina ya *sijda* mbili.
9. Kukaa kitako katika *Tashahhudi* ya mwisho.
10. Kuisoma *Tashahhudi* ya mwisho.
11. Kumswalia Mtume sallallaahu alaihi wa sallam katika *Tashahhudi* ya mwisho.
12. Kutoa *salaam*.
13. Utulivu katika kila nguzo.
14. Kufuata utaratibu huu katika kila *rakaa*.

### **Mambo yapi ni sunnah katika Swala?**

Mambo yaliyosuniwa kabla ya kuingia katika Swala ni mawili: Adhana na Iqamah.

Na mambo yaliyosuniwa ndani ya Swala ni aina mbili; *ab'aadh* na *hay'aat*

Hizo zote zinahesabiwa kama sehemu za Swala na zimetiliwa mkazo.

i) *Ab'aadh*: Nazo ni:

- Kikao cha kwanza (katika Swala ya *rakaa* tatu au nne).
- Kusoma *Tashahhudi* katika kikao cha kwanza.
- Kumswalia Mtume sallallaahu alaihi wa sallam katika kikao cha kwanza.
- Kusoma *Qunuti* katika *rakaa* ya mwisho katika Swala ya *witri* baada ya *rukuu*.

ii) *Hay'aat*: Nazo ni:

- Kuinua mikono sawa na mabega na masikio wakati wa kusema *takbira* ya *ihram*, wakati wa kurukuu, kuinuka kutoka *rukuu* na wakati wa kusimama baada ya *tashahhud* ya kwanza (katika Swala ya *rakaa* tatu au nne).
- Kuleta dua ya kufungua Swala (*Du'aul-Ifitah*) baada ya *takbirah* ya *ihram*.
- Kusoma sura yoyote baada ya *Suratul-Faatihah*
- Kusoma kwa sauti mahali pake, na kwa siri mahali pake.
- Kuleta *tasbeeh* mara tatu tatu katika kila *rukuu* na kila *sijdah*.
- Kuleta dua baada ya kumswalia Bwana Mtume sallallaahu alaihi wa sallam kabla kutoa *salaam*.

**Nini hukumu ya mwenye kuacha nguzo miongoni mwa nguzo za Swala?**

i) Mwenye kuacha nguzo mojawapo katika Swala na asikumbuke mpaka Swala ikamalizika na wakati ukawa

mrefu, basi Swala yake imebatilika.

- ii) Na mwenye kuikumbuka na yeye yumo ndani ya Swala au nje yake na wakati ukawa mfupi na wala hakikupatikana kinachoharibu Swala, basi ataileta ile nguzo aliyoisahau na asujudu *sijda* ya kusahau.
- iii) Na mwenye kushuku katika idadi ya *rakaa* alizoswali, atachukulia lililo la yakini, yaani uchache. Mfano; amepata shaka kuwa ameswali *rakaa* tatu au nne, atachukulia kuwa ameswali tatu na atakamilisha ya nne, kisha atasujudu *sijdatus-sahwi*.

### **Nini hukmu ya mwenye kuiacha sunnah miongoni mwa sunnah za Swala?**

Na mwenye kuacha baadhi ya *ab'aadh* au mojawapo, hatairudia Swala, bali mwisho ataleta *sijda* ya saha. Na mwenye kuacha *hay'ah* mojawapo hatairudia swala, wala hatasujudu *sijda* ya kusahau.

### ***Sijdatus-sahwi* (Sijda ya kusahau)**

Ni kusujudu *sijda* mbili kabla ya kutoa *salaam* baada ya *tashahhud* ya mwisho kwa sababu ya kupunguza, au kuongeza, au kuleta neno au tendo fulani mahala si pake katika Swala, au akapata shaka katika idadi ya *rakaa* za Swala.

## **ADHANA**

### **Adhana ni nini?**

Adhana ni kutangazia watu kuingia wakati wa Swala kwa maneno maalumu kama ifuatavyo:

اللهُ أَكْبَرُ اللهُ أَكْبَرُ اللهُ أَكْبَرُ اللهُ أَكْبَرُ

*Allahu Akbar, Allahu Akbar, Allahu Akbar, Allahu Akbar,*

yaani Allah ni Mkubwa kuliko wote (mara nne).

أَشْهَدُ أَنْ لَا إِلَهَ إِلَّا اللَّهُ      أَشْهَدُ أَنْ لَا إِلَهَ إِلَّا اللَّهُ

*Ash-hadu anla ilaaha illa llah* (mara mbili).

Tafsiri yake: Nashuhudia kuwa hapana Mola apasaye kuabudiwa kwa haki ila Allah.

أَشْهَدُ أَنَّ مُحَمَّدًا رَسُولُ اللَّهِ      أَشْهَدُ أَنَّ مُحَمَّدًا رَسُولُ اللَّهِ

*Ash-hadu anna Muhammadar Rasuulul-llah* (mara mbili)

Tafsiri yake: Nashuhudia kuwa Muhammad sallallaahu alaihi wa sallam ni mjumbe wa Allah.

حَيَّ عَلَى الصَّلَاةِ      حَيَّ عَلَى الصَّلَاةِ

*Hayya 'alas-Swala* (mara mbili)

Tafsiri yake: Njooi kwenye Swala

حَيَّ عَلَى الْفَلَاحِ      حَيَّ عَلَى الْفَلَاحِ

*Hayya 'alal-falaah* (mara mbili)

Tafsiri yake: Njooi kwenye kufaulu

اللَّهُ أَكْبَرُ      اللَّهُ أَكْبَرُ

*Allahu Akbar* (mara mbili)

Tafsir yake: Allah ni Mkubwa (kuliko wote)

لَا إِلَهَ إِلَّا اللَّهُ

*Laa ilaaha illal-Lah* (mara moja)

Tafsiri yake: Hakuna Mola apasaye kuabudiwa kwa haki isipokuwa Allah.

Na inaongezwa katika Adhana ya Alfajiri baada ya *Hayya 'alal-falah*:

الصَّلَاةُ خَيْرٌ مِّنَ النَّوْمِ      الصَّلَاةُ خَيْرٌ مِّنَ النَّوْمِ

*As-salaatu Khairum-minan-naum* (mara mbili).

Tafsiri yake: Swala ni bora kuliko kulala (usingizi).

Ni sunnah kwa mwenye kusikia Adhana aseme kama asemavyo muadhini, isipokuwa katika *hayy'alas-swalah na hayya 'alal-falaah* atasema:

لَا حَوْلَ وَ لَا قُوَّةَ إِلَّا بِاللَّهِ الْعَلِيِّ الْعَظِيمِ.

*Laahaula wala quwwata illa bil-Laahil 'Aliyyil 'Adhiym.*

Tafsiri yake: Hapana hila ya kuepukana na maasiya wala hapana nguvu ya kufanya twa'ah isipokuwa kwa kupenda Allah aliye Mtukufu aliye Mkubwa.

Baada ya kumalizika Adhana ni sunnah kwa aliye adhini na aliyesikia Adhana kumswalia Mtume sallallaahu alaihi wa sallam.

اللَّهُمَّ صَلِّ عَلَى مُحَمَّدٍ وَعَلَى آلِ مُحَمَّدٍ،

*Allahumma Swalli 'alaa Muhammadin wa'alaa aali Muhammadin.*

Tafsiri: Ewe Allah, mpe rehema Muhammad na uwape rehema Aali zake.

kisha wasome dua hii:

اللَّهُمَّ رَبَّ هَذِهِ الدَّعْوَةِ التَّامَّةِ وَالصَّلَاةِ الْقَائِمَةِ، آتِ مُحَمَّدًا الْوَسِيلَةَ  
وَالْفَضِيلَةَ وَابْعَثْهُ مَقَامًا مَحْمُودًا الَّذِي وَعَدْتَهُ إِنَّكَ لَا تَخْلِفُ الْمِيعَادَ.

*Allahumma Rabba haadhihi-d-da'awati-Taammah was-Swalaatil qaaimah, Aati Muhammadanil-wasiylata wal fadhiylata wab'athhu maqaamam Mahmuudani Lladhiy wa'adtahu.*

Tafsiri: Ewe Mola wa ulinganizi huu uliotimia na Swala iliyokaribia kusimama, Mpe Muhammad *wasilah* (uombezi) na ubora, na Umfufue katika daraja yenye kushukuriwa ambayo Umemuahidi.

Baina ya Adhana na Iqamah ni wakati mzuri wa kuleta dua kwa Allah Subhaanahu wa Ta'ala basi zidisheni dua wakati huo.

Ili isihi Adhana ni sharti iwe kwa mpangilio huu wenye kufuatana, na awe mwenye kuadhini ni mwanamume, Muislamu mwenye twahara, aliyesimama, awe mwenye sauti, mwaminifu, mwenye kuzijua nyakati za Swala, aelekee Qibla, na avitie vidole viwili vya shahada katika masikio yake na ageuke kulia kwa kichwa chake shingo na kifua asemapo: *حَيَّ عَلَى الصَّلَاةِ 'Hayyah' alas-Swala'*; na kushoto asemapo: *حَيَّ عَلَى الْفَلَاحِ Hayyah 'alal-falaah*. Na aadhini sehemu iliyonyanyuka.

Inapendeza mwenye kuadhini na kuqimu awe ni mtu mmoja. Haitoshelezi Adhana kabla ya kuingia wakati wake.

Haikubaliwi Adhana kwa lugha isiyokuwa ya Kiarabu.

## NAMNA YA KUQIMU

## Iqama ni nini?

Iqama ni kama Adhana. Na huletwa ili kujulisha kusimama kwa Swala, iwe ni mtu mmoja au jamaa. Nayo ni kama ifuatavyo:

اللَّهُ أَكْبَرُ                      اللَّهُ أَكْبَرُ

*Allahu Akbar* (mara mbili)

أَشْهَدُ أَنْ لَا إِلَهَ إِلَّا اللَّهُ                      أَشْهَدُ أَنَّ مُحَمَّدًا رَسُولُ اللَّهِ

*Ash-hadu an-laa Ilaha illal Llah. Ash-hadu anna Muhammadan Rasuulu-Llah* (mara moja moja).

حَيَّ عَلَى الصَّلَاةِ                      حَيَّ عَلَى الْفَلَاحِ

*Hayya 'alas-Swala. Hayya 'alal-falaah* (mara moja moja).

قَدْ قَامَتِ الصَّلَاةُ                      قَدْ قَامَتِ الصَّلَاةُ

*Qad qaamatis-Swala* (mara mbili).

اللَّهُ أَكْبَرُ اللَّهُ أَكْبَرُ                      لَا إِلَهَ إِلَّا اللَّهُ

*Allahu Akbar* (mara mbili). *La ilaaha illa-Llah* (mara moja).

Inatakikana kwa mwenye kuqimu aseme kwa sauti ya chini na kwa haraka pamoja na kubainisha herufi zake.

## RAKAA MBILI ZA SUNNAH

### Namna ya kuswali rakaa mbili za sunnah

Rakaa mbili za sunnah ni kama ifuatavyo:

- Kwanza ni kutimiza masharti yote ya kusihi Swala, kisha kutia nia moyoni kwamba unaswali Swala ya

sunnah *rakaa* mbili kwa ajili ya Allah Subhaanahu wa Ta'ala.

- Unainua mikono miwili usawa wa mabega na masikio na unatamka *Takbiratul-Ihram*: اللَّهُ أَكْبَرُ *Allahu Akbar*
- Kisha unaweka mikono kwenye kifua – kiganja cha kulia juu ya kushoto na macho yaangalie pahala pa kusujudu.

Na ni sunnah asome dua ya kufungua Swala, nayo ni:

سُبْحَانَكَ اللَّهُمَّ وَبِحَمْدِكَ وَتَبَارَكَ اسْمُكَ وَتَعَالَى جَدُّكَ وَلَا إِلَهَ غَيْرُكَ.

“*Subhaanakal-Laahumma wabihamdika watabaaraka smuka wata'ala Jadduka walailaaha ghairuka.*

- Kisha ataleta: *A'udh-bil-laahi minash-shyta nir-rajeem*, kisha *Bismillahir-Rahmaanir Rahym* na atasoma *Suratul Faatihah*. Kisha asome Sura yoyote ya Qur'an Tukufu baada ya kusoma *Bismillahi-Rahmaanir Rahim*, kama vile *Suratul Kawthar*. Kisha arukuu hali ya kuleta *takbira* na huku ameinua mikono yake usawa wa mabega yake na masikio yake. Ainame akikiweka kichwa chake usawa na mgongo wake, na aweke mikono yake juu ya magoti yake hali ameviachanisha vidole vyake na ajitulize katika rukuu na aseme:

سُبْحَانَ رَبِّيَ الْعَظِيمِ.

*Subhaana Rabbiyal Adhim* (mara tatu)



- Kisha ainue kichwa chake kutoka kwa rukuu hali ameinua mikono yake hadi kwenye mabega yake na masikio yake akisema:

سَمِعَ اللَّهُ لِمَنْ حَمِدَهُ

“*Sami-al-laahul liman hamidah*” akiwa ni Imam au mwenye kuswali peke yake na atasema wakati wa kusimama kwake: -

رَبَّنَا وَلَكَ الْحَمْدُ

“*Rab-bana Lakal hamdu*” Kisha atasujudu hali ya kuleta *takbira* akisema: اللهُ أَكْبَرُ *Allahu Akbar*

- Ni wajibu kwa mwenye kusujudu asujudu kwa viungo saba, navyo ni: Paji la uso pamoja na pua na mikono miwili na magoti na upande wa chini ya vidole vya miguu, na atenganisha mbavu zake na mapaja yake kutokana na miundi na ainue miundi ya mikono yake (yaani aiepushe) na Ardhi, na viganja vyake viwe sambamba (sawa sawa) na masikio yake na vidole vyake viwe vimeelekea Qibla na aseme:

سُبْحَانَ رَبِّيَ الْأَعْلَى

“*Sub-haana Rab-biyal-a’alaa’* mara tatu kisha ainue kichwa chake hali yakuwa analeta *takbira*

*Allah Akbar*

اللهُ أَكْبَرُ

- Na akalie wayo wa mguu wa kushoto na ausimamishe mguu wake wa kulia na aweke mikono juu ya mapaja yake na vidole viwe vimeelekea Qibla na macho yake yaangalia pahala pa kusujudu na ajitulize kwenye kikao

hiki huku akisema:

*Rabbighfirly warhamnii.* رَبِّ اغْفِرْ لِيْ وَ ارْحَمْنِيْ

- Kisha atasujudu *sijda* ya pili huku akileta *takbira* - *Allahu Akbar*. Na atafanya humo kama alivyofanya katika *sijda* ya kwanza.

Na hivi imekamilika *rakaa* ya kwanza, kisha atainuka kui-kamilisha *rakaa* ya pili, kisha atafanya kama alivyofanya katika *rakaa* ya kwanza.

Akikamilisha *sijda* mbili za *rakaa* ya pili atakaa kikao cha *tawarruk* na hali ya kusema: اللهُ أَكْبَرُ *Allah Akbar*.

Kisha atasoma *tashahhud*. Nayo ni hii:-

التَّحِيَّاتُ الْمُبَارَكَاتُ، الصَّلَوَاتُ الطَّيِّبَاتُ لِلَّهِ، السَّلَامُ عَلَيْكَ أَيُّهَا النَّبِيُّ  
وَ رَحْمَةُ اللَّهِ وَ بَرَكَاتُهُ، السَّلَامُ عَلَيْنَا وَ عَلَى عِبَادِ اللَّهِ الصَّالِحِينَ، أَشْهَدُ  
أَنَّ لَا إِلَهَ إِلَّا اللَّهُ وَ أَشْهَدُ أَنَّ مُحَمَّدًا رَسُولُ اللَّهِ.

*Attahiyatul-mubarakatus Swala-watut-Tayyibatu lil-Lah. Assalamu 'alayka ayyuhan Nabiiyu warahmatul-Lahi wa barakatuh. Assalamu 'alayna wa' alaa 'ibadil Lahis-Swaa-lihiin. Ash-hadu an-lailaha illa-Llahu, waash-hadu anna Muhammadan Rasuulul-laah.*

Ataashiria na kidole chake cha shahada anapotamka shahada. Kisha atamswalia Mtume Muhammad sallallaahu alaihi wa sallam kwa kusoma dua, nayo ni hii:

اللَّهُمَّ صَلِّ عَلَى مُحَمَّدٍ وَ عَلَى آلِ مُحَمَّدٍ كَمَا صَلَّيْتَ عَلَى إِبْرَاهِيمَ وَ  
عَلَى آلِ إِبْرَاهِيمَ وَ بَارِكْ عَلَى مُحَمَّدٍ وَ عَلَى آلِ مُحَمَّدٍ كَمَا بَارَكْتَ عَلَى

إِبْرَاهِيمَ وَعَلَى آلِ إِبْرَاهِيمَ فِي الْعَالَمِينَ إِنَّكَ حَمِيدٌ مَّجِيدٌ.

*Allahumma Swalli'ala Muhammadin wa'ala Aali Muhammadin kamaa Swallayta 'ala Ibrahim wa'ala aali Ibrahim, wabaarik 'ala Muhammadin w'ala aali Muhammadin kamaa baarakta 'ala Ibraheema wa'ala aali Ibraeema fil 'alamiina Innaka Hamidun Majeed.*

Kisha aombe dua hii:

اللَّهُمَّ إِنِّي أَعُوذُ بِكَ مِنْ عَذَابِ جَهَنَّمَ، وَمِنْ عَذَابِ الْقَبْرِ، وَمِنْ فِتْنَةِ الْمَحْيَا وَالْمَمَاتِ، وَمِنْ فِتْنَةِ الْمَسِيحِ الدَّجَالِ.

*Allahumma inni a'audhu-Bika min 'adhabi jahannam, wa min 'adhabil-qabri wa min fitnatil mahyaa wal-mamaat wa min fitnatil-masihid-Dajjaal.*

Kisha ataomba chochote atakacho katika kheri za dunia na Akhera mfano aseme:

رَبَّنَا آتِنَا فِي الدُّنْيَا حَسَنَةً، وَفِي الآخِرَةِ حَسَنَةً، وَفِي عَذَابِ النَّارِ

*Rabbana Aatina fi-d-dunya hasanatan wa fil Aakhirati hasanatan waqina 'adhaban-Naar.*

Kisha baada ya kumaliza dua ataleta *salaam* upande wa kuliani mwake na pia kushotoni mwake akisema:

السَّلَامُ عَلَيْكُمْ وَرَحْمَةُ اللَّهِ.

*Assalaamu 'allaykum warahmatul-Laah.*

Kisha ataleta *Istighfaari*, nayo ni hii: *أَسْتَغْفِرُ اللَّهَ Astaghfirul-Laah* mara tatu na aseme:

اَللّٰهُمَّ اَنْتَ السَّلَامُ، وَ مِنْكَ السَّلَامُ تَبَارَكْتَ يَا ذَا الْجَلَالِ وَ الْاِكْرَامِ

*Allaahumma Antas-Salamu waminkas-Salamu Tabarakta Ya Dhal Jalali wal-Ikraam.*

Tafsiri yake: Ewe Allah! Wewe ndiwe Amani. Na amani yatokana Nawe. Umetukuka ewe Mwenye Enzi na Utukufu.

Kisha aseme:

اَللّٰهُمَّ اَعِنِّيْ عَلٰى ذِكْرِكَ وَ شُكْرِكَ وَ حُسْنِ عِبَادَتِكَ.

*Allaahumma a'inni 'alaa dhikrika washukrika wahusni ibaadatika.*

Tafsiri yake: Ewe Allah! Niwezeshe kukukumbuka Wewe na kukushukuru Wewe na kukuabudu Wewe kwa namna ilio bora.

Kisha atawaelekea watu kwa uso wake akiwa ni Imamu. Kisha yeye aseme, na aliyeswali peke yake na maamuma:

اَللّٰهُمَّ لَا مَانِعَ لِمَا اَعْطَيْتَ وَ لَا مُعْطِيَّ لِمَا مَنَعْتَ وَ لَا يَنْفَعُ ذَا الْجَدِّ مِنْكَ  
الْجَدُّ، وَ لَا حَوْلَ وَ لَا قُوَّةَ اِلَّا بِاللّٰهِ

*Allahumma laa maani'a limaa A'atayta wala mu'utiya limaa mana'ata walaa-yanfa'u dhaljaddi minkal-jadd wa la haula wala quwwata illa Billah.*

Kisha asome *Ayatul-Kursiy*; (2:255).

Amesema Mtume sallallaahu alaihi wa sallam: “Mwenye kusoma *Ayatul-Kursiy* baada ya kila Swala, hakuna cha kumzuia kuingia Peponi ila mauti.” Na pia asome *Qul Huwal-Lahu Ahad* na *Suratul-Falaq* na *An-Nas* baada ya kila Swala ya Al-Fajiri na ya Maghribi. Na inapendeza kuzikariri Sura

hizi mara tatu tatu. Kisha kuleta tasbihi:

سُبْحَانَ اللَّهِ. أَلْحَمْدُ لِلَّهِ. اللَّهُ أَكْبَرُ.

*Subhaanallah. Alhamdulillah-Lah. Allahu Akbar.* Kila moja mara thalathini na tatu.

Na atasema mara moja kukamilisha mia:

لَا إِلَهَ إِلَّا اللَّهُ وَحْدَهُ، لَا شَرِيكَ لَهُ، لَهُ الْمُلْكُ وَ لَهُ الْحَمْدُ وَ هُوَ عَلَى كُلِّ شَيْءٍ قَدِيرٌ.

*Laa ilaha illal-Lah Wahdahuu la sharika Lahu. Lahul mulku walahul-hamdu wa Huwa 'ala kulli sha'in Qadir.*

Kisha ataomba apendacho katika kheri za dunia na Akhera.

NAMNA YA KUSWALI RAKAA MBILI KWA MAA-  
NDISHI YA KIRUMI

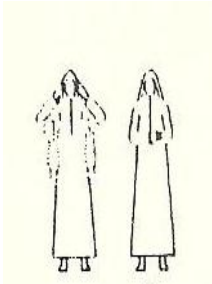

Alla-hu Ak-bar	الله أَكْبَرُ
<p>سُبْحَانَكَ اللَّهُمَّ وَبِحَمْدِكَ وَ تَبَارَكَ اسْمُكَ وَ تَعَالَى جَدُّكَ وَ لَا إِلَهَ غَيْرُكَ.</p> <p><i>Sub-ha-na-kal-la-hum-ma, wa-bi-ham-di-ka, wa-ta-baara-kas-mu-ka, wa-ta-a'la, jad- du-ka, wa-la-ilaa-ha, ghai-ruka.</i></p>	
<p>أَعُوذُ بِاللَّهِ مِنَ الشَّيْطَانِ الرَّجِيمِ</p> <p>بِسْمِ اللَّهِ الرَّحْمَنِ الرَّحِيمِ</p> <p>الْحَمْدُ لِلَّهِ رَبِّ الْعَالَمِينَ، الرَّحْمَنِ الرَّحِيمِ، مَالِكِ يَوْمِ الدِّينِ، إِيَّاكَ نَعْبُدُ وَإِيَّاكَ نَسْتَعِينُ، اهْدِنَا الصِّرَاطَ الْمُسْتَقِيمَ، صِرَاطَ الَّذِينَ أَنْعَمْتَ عَلَيْهِمْ، غَيْرِ الْمَغْضُوبِ عَلَيْهِمْ وَ لَا الضَّالِّينَ (آمِينَ)</p> <p><i>A'udhu-bil-laa-hi, mi-nash-shay-ta-nir-ra- jeem.</i></p> <p><i>Bismillahir-Rah-maa-nir-Ra-heem.</i></p> <p><i>Al-ham-du,lil-lahi, Rab-bil,aala-meen. Ar-</i></p>	

Rah-ma-nir-Ra-heem. Ma-li-ki, yaw-mid-deen. Iyyaa-ka, na'-bu-du, wa, iyyaa-ka, nas-ta-een. Ih-di-nas-sira-tal-mus-ta-qeem, Sira-tal la-dhina, an-am-ta, alai-him, Ghairil, magh-dhu-bi, alai-him, wa-ladh-dhaal-leen. (Aameen).

بِسْمِ اللَّهِ الرَّحْمَنِ الرَّحِيمِ

قُلْ هُوَ اللَّهُ أَحَدٌ، اللَّهُ الصَّمَدُ، لَمْ يَلِدْ وَ لَمْ يُولَدْ،  
وَ لَمْ يَكُنْ لَهُ كُفُوًا أَحَدٌ.

Bismillahir-Rah-maa-nir-Ra-heem.

Qul hu-wal-la-hu-A-had, Allaa-hus-Sa-mad, lam ya-lid, wa-lam-yu-lad, wa-lam-ya-kul-la-hu ku-fu-wan ahad.

Alla-hu Ak-bar

اللَّهُ أَكْبَرُ

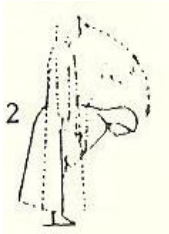

سُبْحَانَ رَبِّيَ الْعَظِيمِ، سُبْحَانَ رَبِّيَ الْعَظِيمِ،  
سُبْحَانَ رَبِّيَ الْعَظِيمِ.

“Sub-ha-na, Rab-bi-yal, A'dheem”

“Sub-ha-na, Rab-bi-yal, A'dheem”

“Sub-ha-na, Rab-bi-yal, A'dheem”



سَمِعَ اللَّهُ لِمَنْ حَمِدَهُ، رَبَّنَا وَ لَكَ الْحَمْدُ

“Sa-mi-alla-hu, li-man, ha-mi-dah”

“Rab-ba-na, wa-la-kal, hamd”

Alla-hu Ak-bar

اللَّهُ أَكْبَرُ

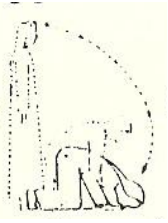

سُبْحَانَ رَبِّيَ الْأَعْلَى، سُبْحَانَ رَبِّيَ الْأَعْلَى،  
سُبْحَانَ رَبِّيَ الْأَعْلَى.

“Sub-ha-na, Rab-bi-yal, A’a-laa”  
“Sub-ha-na, Rab-bi-yal, A’a-laa”  
“Sub-ha-na, Rab-bi-yal, A’a-laa”

Alla-hu Ak-bar

اللهُ أَكْبَرُ

“Rab-bigh-fir-lee  
war-ham-nee”

رَبِّ اغْفِرْ لِي وَارْحَمْنِي

Alla-hu Ak-bar

اللهُ أَكْبَرُ

سُبْحَانَ رَبِّيَ الْأَعْلَى، سُبْحَانَ رَبِّيَ الْأَعْلَى،  
سُبْحَانَ رَبِّيَ الْأَعْلَى.

“Sub-ha-na, Rab-bi-yal, A’a-laa”  
“Sub-ha-na, Rab-bi-yal, A’a-laa”  
“Sub-ha-na, Rab-bi-yal, A’a-laa”

Alla-hu Ak-bar

اللهُ أَكْبَرُ



بِسْمِ اللَّهِ الرَّحْمَنِ الرَّحِيمِ  
الْحَمْدُ لِلَّهِ رَبِّ الْعَالَمِينَ، الرَّحْمَنِ الرَّحِيمِ،  
مَالِكِ يَوْمِ الدِّينِ، إِيَّاكَ نَعْبُدُ وَإِيَّاكَ نَسْتَعِينُ،  
إِهْدِنَا الصِّرَاطَ الْمُسْتَقِيمَ،  
صِرَاطَ الَّذِينَ أَنْعَمْتَ عَلَيْهِمْ،



غَيْرِ الْمَغْضُوبِ عَلَيْهِمْ وَ لَا الضَّالِّينَ (آمِينَ)

Bismillahir-Rah-maa-nir-Ra-heem.  
Al-ham-du,lil-lahi, Rab-bil,aala-meen. Ar-  
Rah-ma-nir-Ra-heem. Ma-li-ki, yaw-mid-  
deen. Iyya-ka, na'-bu-du, wa, iyya-ka, nas-  
ta-een. Ih-di-nas-sira-tal-mus-ta-qeem, Sira-  
tal la-dhina, an-am-ta, alai-him, Ghairil,  
magh-dhu-bi, alai-him, wa-ladh-dhaal-leen.  
(Aameen).

بِسْمِ اللَّهِ الرَّحْمَنِ الرَّحِيمِ

قُلْ أَعُوذُ بِرَبِّ النَّاسِ، مَلِكِ النَّاسِ، إِلَهِ النَّاسِ،  
مِنْ شَرِّ الْوَسْوَاسِ الْخَنَّاسِ، الَّذِي يُوَسْوِسُ  
فِي صُدُورِ النَّاسِ، مِنَ الْجِنَّةِ وَ النَّاسِ.

Bismillahir-Rah-maa-nir-Ra-heem.  
Qul, a-oo-dhu, bi-Rab-bin-naas, Ma-li-kin-  
naas, ila-hin-nas, min, shar-ril was-wa'sil,  
khan-naas, al-la-dhi, Yu-was-wi-so, fee,su-  
doo-rin-naas, mi-nal, jin-na-ti, wan-naas.

Alla-huAk-bar

اللَّهُ أَكْبَرُ

سُبْحَانَ رَبِّيَ الْعَظِيمِ، سُبْحَانَ رَبِّيَ الْعَظِيمِ،  
سُبْحَانَ رَبِّيَ الْعَظِيمِ.

“Sub-ha-na, Rab-bi-yal, A'dheem”

“Sub-ha-na, Rab-bi-yal, A'dheem”

“Sub-ha-na, Rab-bi-yal, A'dheem”





سَمِعَ اللَّهُ لِمَنْ حَمِدَهُ، رَبَّنَا وَ لَكَ الْحَمْدُ

“Sa-mi-alla-hu, li-man, ha-mi-dah”

“Rab-ba-na, wa-la-kal, hamd”

Alla-hu Ak-bar

اللَّهُ أَكْبَرُ



سُبْحَانَ رَبِّيَ الْأَعْلَى، سُبْحَانَ رَبِّيَ الْأَعْلَى،

سُبْحَانَ رَبِّيَ الْأَعْلَى.

“Sub-ha-na, Rab-bi-yal, A’a-laa”

“Sub-ha-na, Rab-bi-yal, A’a-laa”

“Sub-ha-na, Rab-bi-yal, A’a-laa”

Alla-hu Ak-bar

اللَّهُ أَكْبَرُ

“Rab-bigh-fir-lee war-ham-nee”

رَبِّ اغْفِرْ لِي وَ ارْحَمْنِي

Alla-hu Ak-bar

اللَّهُ أَكْبَرُ



سُبْحَانَ رَبِّيَ الْأَعْلَى، سُبْحَانَ رَبِّيَ الْأَعْلَى،

سُبْحَانَ رَبِّيَ الْأَعْلَى.

“Sub-ha-na, Rab-bi-yal, A’a-laa”

“Sub-ha-na, Rab-bi-yal, A’a-laa”

“Sub-ha-na, Rab-bi-yal, A’a-laa”

Alla-huAk-bar

اللَّهُ أَكْبَرُ



التَّحِيَّاتُ الْمُبَارَكَاتُ، الصَّلَوَاتُ الطَّيِّبَاتُ، السَّلَامُ  
عَلَيْكَ أَيُّهَا النَّبِيُّ وَرَحْمَةُ اللَّهِ وَبَرَكَاتُهُ، السَّلَامُ عَلَيْنَا  
وَ عَلَى عِبَادِ اللَّهِ الصَّالِحِينَ، أَشْهَدُ أَنْ لَا إِلَهَ إِلَّا  
اللَّهُ، وَ أَشْهَدُ أَنَّ مُحَمَّدًا عَبْدُهُ وَ رَسُولُهُ.

اللَّهُمَّ صَلِّ عَلَى مُحَمَّدٍ وَ عَلَى آلِ مُحَمَّدٍ، كَمَا  
صَلَّيْتَ عَلَى إِبْرَاهِيمَ وَ عَلَى آلِ إِبْرَاهِيمَ، اللَّهُمَّ  
بَارِكْ عَلَى مُحَمَّدٍ وَ عَلَى آلِ مُحَمَّدٍ، كَمَا بَارَكْتَ  
عَلَى إِبْرَاهِيمَ وَ عَلَى آلِ إِبْرَاهِيمَ إِنَّكَ حَمِيدٌ مَجِيدٌ.

“At-ta-hi-ya-tu lil-la-hi-was-sa-la-wa-tu-t-  
tai-yi-ba-tu, as-sa-la-mu, a’lai-ka ay-yu-han-  
na-biy-yu, wa-rah-ma-tul-la-hi, wa-ba-ra-  
kaa-tuh, as-sa-la-mua’lai-na, wa-a’alaa l’ba-  
dil-la-his-sa-li-heen ash-ha-du, al-la-ila-ha,  
illal-la-hu wa-ash-ha-du-an-na, Muham-ma-  
dan ab-du-hu wa-ra-sooluh.”

“Alla-hum-ma, sal-li-a’laa-Mu-humma-din,  
wa, ala aa-li Mu-ham-ma-din, ka-ma-sal-lai-  
ta, alaa, Ib-ra-hee-ma, wa, ala, aa-li, Ib-ra-hee-  
ma, in-na-ka, Ha-mee-dun, Majeed. Al-la-  
hum-ma, ba-rik a’la-Mu-hum-ma-din, wa-  
a’ala, aa-li, Mu-ham-maa-din, ka-ma ba-rak-  
ta, a’la, Ib-ra-heema, wa, ala, aa-li, Ib-ra-hee-  
ma, in-na-ka, Ha-mee-dun, Majeed.”

رَبَّنَا آتِنَا فِي الدُّنْيَا حَسَنَةً، وَ فِي الْآخِرَةِ حَسَنَةً،

وَقِنَا عَذَابَ النَّارِ.



“Rab-ba-na, aa-ti-na, fid-dun-yaa, ha-sa-na-tan, wa, fil, aa-Khi-ra-ti, ha-sa-na-tan, wa-qi-na, a’za, ban-nar.”	
“As-sa-la-mu, a’lai-kum, wa, rah-ma-tul-lah.”	السَّلَامُ عَلَيْكُمْ وَرَحْمَةُ اللَّهِ.
“As-sa-la-mu, a’lai-kum, wa, rah-ma-tul-lah.”	السَّلَامُ عَلَيْكُمْ وَرَحْمَةُ اللَّهِ.

### Ni mambo gani yenye kutofautiana baina ya Swala ya mwanamume na mwanamke?

Mwanamke hujikusanya baadhi yake kwa baadhi, wala asisome chochote kwa sauti akiwa mbele ya *ajnabi* (watu waruhusiwao kumuoa), pia wakati wa kumtanabahisha Imamu wake atafanya hivyo kwa kupiga makofi na wala hatainua sauti yake kwa *takbira* wala kisomo ikiwa ni Swala ya jahari.

### Ni mambo yapi yanayobatilisha Swala?

Yanayobatilisha Swala ni kama yafuatayo:

1. Kusema (kuzungumza) kwa makusudi.
2. Vitendo vingi (ndani ya Swala).
3. Kula na kunywa japo kwa kusahau.
4. Kuacha nguzo mojawapo ya Swala.
5. Kufunuka uchi iwapo hautasitiriwa kwa haraka.
6. Kuzukiwa na *najis*, ikiwa haitaondolewa kwa haraka.
7. Kutenguka *udhu*.
8. Kukusudia kutoka katika Swala.

9. Kugeuza kifua, kutoelekea Qibla.
10. Kucheka kicheko cha kutoa sauti.
11. Kutoka katika Uislamu (*kurtaddi*).

Ni haramu kupita mbele ya mtu anayeswali, ijapokua haiharibu Swala, bali inampunguzia malipo ya mwenye kuswali (nayo ni kati ya miguu yake na mahala pa kusujudia). Na ni wajibu amzuie kupita ikiwa ameweka kizuizi (au alama).

### **Nini hukumu ya mwenye kuakhirisha Swala?**

Mwenye kuakhirisha Swala ya faradhi mpaka ukatoka wakati wake na hali yeye ni *mukallaf* (aliye balebale na akawa na akili tImamu) basi ni wajibu aiswali Swala hiyo iliyofutu. Na mwenye kuiacha Swala bila ya udhuru unao kubalika kisheria, hakika Allah amemuandalia adhabu kali, kama ilivyokuja katika *Suratul Ma'uun*:

فَوَيْلٌ لِّلْمُصَلِّينَ، الَّذِينَ هُمْ عَنْ صَلَاتِهِمْ سَاهُونَ.

“Basi adhabu itawathubutukia wanaoswali, ambao wanapuuza Swala zao.” (107:4-5)

Basi kwa mujibu wa Aya hizo amefanya kosa kubwa.

### **Ni zipi Swala za Sunnah Muakkadah (Sunnah zilizotiliwa mkazo)?**

Swala za sunnah zilizotiliwa mkazo ni hizi zifuatazo:

- *Rakaa* mbili kabla ya Alfajiri.
- *Rakaa* mbili (au nne) kabla ya Swala ya Adhuhuri.
- *Rakaa* mbili baada ya Swala ya Magharibi.
- *Rakaa* mbili baada ya Swala ya ‘Isha.

Na sunnah ya *witri* imetiliwa mkazo, na wakati wake ni baada ya ‘Isha. Uchache wake ni *rakaa* moja, na wingi wake ni *rakaa* kumi na moja. Ataswali *rakaa* mbili mbili na atamalizia kwa *rakaa* moja. Na uchache wa ukamilifu wake ni *rakaa* tatu kwa kupiga *salaam* mara mbili, mara ya kwanza baada ya *rakaa* mbili, kisha kuswali *rakaa* moja ya kukamilishia na *salaam* mara ya pili, na kuleta dua ya *qunuut* katika hii *rakaa* ya mwisho baada ya kurukuu.

اَللّٰهُمَّ اِهْدِنَا فَيْمَنَ هَدَيْتَ، وَ عَافِنَا فَيْمَنَ عَافَيْتَ، وَ تَوَلَّنَا فَيْمَنَ تَوَلَّيْتَ، وَ بَارِكْ لَنَا فَيْمَا اَعْطَيْتَ، وَ قِنَا شَرَّ مَا قَضَيْتَ، فَاِنَّكَ تَقْضِي وَ لَا يُقْضَى عَلَيْكَ، اِنَّهُ لَا يَدِلُّ مَنْ وَّالَيْتَ، وَ لَا يَعِزُّ مَنْ عَادَيْتَ، تَبَارَكْتَ رَبَّنَا وَ تَعَالَيْتَ فَلَكَ الْحَمْدُ عَلَى مَا قَضَيْتَ، نَسْتَغْفِرُكَ وَنَتُوبُ اِلَيْكَ وَ صَلَّى اللهُ عَلَى خَيْرِ خَلْقِهِ مُحَمَّدٍ وَ عَلَى آلِهِ وَ اَصْحَابِهِ وَ سَلَّمَ.

*Allahummahdinaa fyman Hadayt. Wa'aafinaa fyman 'Aafayt. Watawallanaa fyman Tawallaayt. Wabaarik lanaa minal-khayri fymaa A'tayt. Waqinaa sharra maa qadhayt. Fainnaka Taqdhy walaa yuqdhaa 'Alayka. Fainnahu laa yadhillu man Waalayt. Walaa ya izzu man'Aadyta. Tabaarakta Rabbanaa Wata'aalayta. Falakal hamdu'alaa maaqadhayt. Nastaghfiruka wa natuubu Ilayka. Waswalla-llahu 'Alaa khayri khalqihii Muhammadin wa alaa Aalihii wa Sahbihi wa sallam.*

Ewe Mwenyezi Mungu! Tuongoe kama hao Uliowaongoa. Na Utuokoe kama hao uliowaokoa. Utunusuru kama hao Uliowanusuru. Ututilie baraka katika haya ya kheri uliotupa. Utukinge na shari ulizozikadiria. Kwani Wewe ndiye unaye hukumu wala Huhukumiwi. Wala hadhaliliki uliyemnusuru. Wala hatukuki Uliyempiga vita. Ni nyingi kabisa juu yetu baraka Zako, na kweli Umetukuka. Sifa njema Zako Wewe kwa haya

uliyotukadiria. Na tunakuomba utusamehe na ukubali kutubia kwetu. Mwenyezi Mungu ampe rehema na amani bora wa viumbe Vyake – Muhammad na Aali zake na Sahaba zake.

## QUNUTI

Baadhi ya wanazuoni wanaonelea kwamba kusoma Qunuti katika Swala ya Alfajiri baada ya kurukuu katika *rakaa* ya pili ni Sunnah, na mwenye kuacha *Qunuti* atasujudu *sijdatus-sahw*. Na wanazuoni wengine wanaonelea kwamba *Qunut* ni sunnah katika Swala ya *witri*. Na inasomwa katika Swala zote pale tu Waislamu wanapopatwa na janga.

## SWALAH YA JAMAA

Kuswali kwa jamaa Swala ya faradhi kumetiliwa mkazo sana, na ni bora zaidi kuliko Swala ya mtu pekee kwa daraja 27. Na katika hadithi nyingine Mtume sallallaahu alaihi wa sallam amesema:

وَالَّذِي نَفْسِي بِيَدِهِ، لَقَدْ هَمَمْتُ أَنْ أَمُرَ بِحَطْبٍ، ثُمَّ أَمُرَ بِالصَّلَاةِ  
فَيُؤَدَّنَ لَهَا، ثُمَّ أَمُرَ رَجُلًا فَيُؤَمِّمَ النَّاسَ، ثُمَّ أُخَالِفُ إِلَى رَجَالٍ فَأَحْرِقَ  
عَلَيْهِمْ بُيُوتَهُمْ. (متفق عليه)

“Natamani niamrishe Swala iqimiwe, na nimuamrishe mtu aswalishe (badala yangu) na niende na watu wenye kuni kwa watu ambao hawahudhurii Swala ya jamaa nikachome moto nyumba zao.”

## Ni zipi sharti za kuswali Swala ya Jamaa?

1. Ma'muma (mwenye kumfuata Imamu) atiyeye nia ya kumfuata Imamu wake.
2. Ma'muma ajue jinsi matendo ya Swala ya Imamu

yanavyoendelea.

3. Ma'muma asimtangulie Imamu pahali pa kuswali, wala katika vitendo na wala kusiwepo kizuizi cha kumzuia ma'muma asijue hali ya Imamu wake.
4. Imamu awe Muislamu mwanamume na mwenye ujuzi na Uislamu. Hausihi uimamu wa mwanamke ila kwa wanawake peke yake, na akiwa Imamu, atasimama katikati ya safu kinyume na mwanaume, wao husimama nyuma ya Imamu.

Na ni wajibu juu ya Imamu katika Swala ya jamaa kuhakikisha kuwa ma'muma wanasimama katika safu zilizo nyooka na zilizojaa bila mapengo. Wanaume wanasimama nyuma ya Imamu kisha watoto kisha wanawake.

Ma'muma atamfuata Imamu katika qauli na vitendo, isipokuwa katika hali ya kusimama ma'muma atasoma *Faatiha* (baada ya Imamu kuimaliza). Baada ya *Faatiha*, Imamu na ma'mumah wote watasema: آمِينَ Amin. Na wakati Imamu atasema: سَمِعَ اللَّهُ لِمَنْ حَمِدَهُ *Sami'al-Lahu liman-hamidah*, Ma'muma atasema: رَبَّنَا لَكَ الْحَمْدُ *Rabbana lakal hamd*.

## AL-MUQTADI

**Ni lini muqtadi (ma'muma) atakua ameiwahi rakaa, na vipi atakamilisha rakaa aliyokosa katika Swala?**

- Kama *muqtadi* (ma'muma) amemkuta Imamu katika *rukuu* naye akawahi kuleta *Takbiratul-Ihram*, pamoja na *takbira* ya *rukuu*, na kurukuu kiasi cha kugusa magoti kwa mikono yake na kwa yakini akajituliza



pamoja na Imamu katika *rukoo* kabla Imamu hajainuka kutoka *rukoo*, basi atakua ameiwahi *rakaa* hiyo. Na asipoyawahi hayo, basi itakua ameikosa *rakaa*.

- Na aliyepitwa na *rakaa* na zaidi, basi atatimiza yaliyompita baada Imamu kutoa salamu.

### **Namna ya kutimiza yaliyompita**

- Ikiwa *muqtadi* (ma'muma) amepitwa na *rakaa* basi atasimama baada ya Imamu kutoa *salaam* ya pili, atasoma: **أَعُوذُ بِاللَّهِ** *A'udhu bil-Lahi*, kisha **بِسْمِ اللَّهِ** *Bismillah*, kisha *Al-Faatihah* na Surah nyingine.
- Na mwenye kupata *rakaa* moja pekee katika Swala ya *rakaa* tatu au nne, atakamilisha *rakaa* mbili ikiwa ni Swala ya *rakaa* tatu na atakamilisha *rakaa* tatu ikiwa ni Swala ya *rakaa* nne hali ya kuchunga utaratibu wa Swala.

### **Mfano wa Kwanza**

Ikiwa ni Swala ya *rakaa* tatu, basi ataleta *rakaa* ya pili na akae *tahiyyatu* kisha akamilishe *rakaa* ya tatu na akae *tahiyyatu* kisha atoe *salaam*.

### **Mfano wa Pili**

Ikiwa ni swala ya *rakaa* nne, basi ataleta *rakaa* moja na akae *tahiyyatu*, kisha akamilishe *rakaa* mbili za mwisho, na akae *tahiyyatu* kisha atoe *salaam*.

## **SWALAH YA IJUMAA**

**Ni nini hukumu ya Swala ya Ijumaa?**

- Swala ya Ijumaa inatosheleza Swala ya Adhuhuri na ni faradhi kwa kila Muislamu aliyebaleghe na mwenye akili timamu na mzima. Si faradhi kwa aliyemgonjwa, msafiri na mwanamke. Na wakiswali Swala ya Ijumaa, basi itawatosheleza na Swala ya Adhuhuri.
- Ni faradhi kutoa khutba kabla ya Swala ya Ijumaa. Na ni lazima iswaliwe kwa jamaa; na Imamu atoe sauti wakati wa khutba, na ni sharti iswaliwe katika mji au kijiji pia ni lazima iswaliwe wakati wa Adhuhuri.
- Na ni lazima kutanguliza khutba mbili; Kuwemo ndani yao kumhimidi Mwenyezi Mungu Subhaanahu wa Ta'ala, kutamka shahada mbili, kumswalia Mtume sallallaahu alaihi wa sallam, kusoma Aya ya Qur'ani, kuwausia Waislamu kumcha Mwenyezi Mungu Subhaanahu wa Ta'ala na kuwaombea dua Waislamu.
- Na inatakiwa khatibu atoe khutba kwa kusimama, awe juu ya membari au mahala palipo nyanyuka na awatolee *salaam* Waislamu anapowaelekea, kisha akae hadi itakapomalizika Adhana, na awe twahara wa mwili, nguo, na kujisitiri na akae kwa muda mfupi baina ya khutba mbili. Na ni haramu kuzungumza na kufanya mambo ya upuuzi wakati Imamu anakhutubu.
- Na mwenye kuingia msikitini na Imamu anakhutubu, asikae mpaka aswali *rakaa* mbili nyepesi *Tahiyyatul-Masjid* (maamkuzi ya msikiti). Mwenye kuchelewa katika Swala ya Ijumaa, akamkuta Imamu yuko katika *rakaa* ya pili kabla ya kurukuu,

basi yeye atakuwa ameipata Swala ya Ijumaa. Baada ya Imamu kutoa *salaam*, yeye atakamilisha alichokikosa. Na mwenye kukosa rukuu ya pili, ameikosa Ijumaa. Atajiunga na Imamu kwa nia ya Swala ya Adhuhuri na baada ya Imamu kutoa *salaam* atakamilisha *rakaa* nne za Swala ya Adhuhuri.

- Imesisitizwa kwa mwenye kuhudhuria Swala ya Ijumaa kuoga kabla ya Swala, kupiga mswaki, kuvaa nguo bora, kupaka manukato (uturi), aende mapema msikitini na ajitahidi na kukithirisha ibada na kumswalia Mtume sallallaahu alaihi wa sallam na kuomba dua na kusoma Qur'ani.

## SWALAH ZA 'IDI

### Ni nini hukumu ya Swala za 'Idi mbili?

Swala za 'Idi mbili (*'Idul-Fitri* na *'Idul-Adh-ha*) ni sunnah *muakkadah*, yaani Sunnah zilizotiliwa mkazo kwa mkazi na msafiri. *'Idul-Fitri* huswaliwa baada ya kumalizika mwezi wa Ramadhani, tarehe mosi mwezi wa Shawwaal (Mfungo Mosi). *'Idul-Adh-ha* huswaliwa tarehe kumi katika mwezi wa Dhul-Hijjah (Mfungo Tatu). Swala za 'Idi zinaswaliwa jamaa wala hazina Adhana wala Iqamah na wala hazina Swala za sunnah za *Qabliyyah* wala *Ba'diyyah* na Imamu ataswalisha jahari Swala za 'Idi mbili. Na ni Sunnah ziswaliwe kwenye uwanja mkubwa uliokaribu na mji, ila pakiwa na udhuru kama mvua, n.k. Wakati wake ni baada ya kuchomoza jua kwa dakika ishirini mpaka kupinduka kwa jua, isipokuwa Swala ya *'Idul-Adh-ha* inaswaliwa mapema zaidi kuliko Swala ya *'Idul-Fitri* ili kuwapatia watu nafasi nzuri ya kuchinja. Na hucheleweshwa Swala ya *'Idul-Fitri* ili kuwapatia watu nafasi nzuri ya kutoa *Zakatul-Fitri*. Swala ya Idi (*Fitri* na *Adh-ha*) ni *rakaa* mbili na ina *tabkira* kumi na mbili zaidi.

## Namna ya kuswali Swala mbili za 'Idi

- Kwanza ni kutia nia kisha kuleta *Takbiratul-Ihraam* na Imamu na ma'amuma wote watasoma dua ya kufungua Swala kwa siri. Kisha watapiga *takbira* saba na baada yake Imamu atasoma *Faatiha* na Surah nyengine (ni sunnah kusoma *Suratul-A'ala*). Kisha kurukuu na kusujudu *sijda* mbili. Kisha watasimama kwa ajili ya *rakaa* ya pili. Hapo kabla ya kusoma *Suratul-Faatiha* watapiga *takbira* tano kisha Imamu atasoma *Suratul-Faatiha* na Surah nyengine (na ni sunna kusoma *Suratul Ghashiyah*) na watakamilisha Swala kama kawaida.
- Na Imamu anapotoa *salaam*, atakhutubu khutuba mbili kama khutba za Swala ya Ijumaa. Ni sunnah kwa kila Muislamu, mwanamume, mwanamke na watoto kuhudhuria Swala ya Idi na wawe wameoga, wamepiga mswaki, wamevaa nguo mpya au nzuri na wametia manukato (*uturi*), ila wanawake wasitumie manukato wakati wa kutoka majumbani. Ni Sunnah katika *'Idul-Fitri* kuleta *takbira* pale watu wanapotoka majumbani mwao kwenda kuswali Idi. Na katika *'Idul-Adh-ha* ni sunnah kuleta *takbira* kuanzia Swala ya Alfajiri tarehe tisa mwezi wa Dhul-Hijja mpaka baada ya Swala ya Alasiri tarehe kumi na tatu. Hizi siku tatu baada ya *'Idul-Adh-ha* huitwa *Ayyaamut-Tashriiq*.
- Pia ni sunnah kwenda kwa njia nyingine (kwenda kuswali 'Idi) na kurudi kwa njia nyingine.

## Namna ya kuleta Takbira za 'Idi

اللهُ أَكْبَرُ، اللهُ أَكْبَرُ، اللهُ أَكْبَرُ. *Allahu Akbar x3*

لَا إِلَهَ إِلَّا اللهُ وَ اللهُ أَكْبَرُ، اللهُ أَكْبَرُ وَ لِلَّهِ الْحَمْدُ.

*Lailaha illal-Lahu Allahu Akbar, Allahu Akbar  
walil-Lahil-hamd.*

اللهُ أَكْبَرُ كَثِيرًا، وَ الْحَمْدُ لِلَّهِ كَثِيرًا، وَ سُبْحَانَ اللهِ  
بُكْرَةً وَ أَصِيلًا.

*Allahu Akbaru Kabiiraa, walhamdulil-Lahi kathira  
wa Subhanal-Lahi bukratan-wa-asila.*

لَا إِلَهَ إِلَّا اللهُ، لَا نَعْبُدُ إِلَّا إِيَّاهُ مُخْلِصِينَ لَهُ الدِّينَ وَ  
لَوْ كَرِهَ الْكَافِرُونَ.

*La-ilaha il-lal-lahu, laa na'abudu illaa Iyyaahu  
mukhlisina lahud-Deena walau karihal-kafirun.*

لَا إِلَهَ إِلَّا اللهُ وَحْدَهُ، وَصَدَقَ وَعْدُهُ، وَنَصَرَ عَبْدَهُ،  
وَ أَعَزَّ جُنْدَهُ وَ هَزَمَ الْأَحْزَابَ وَحْدَهُ.

*La-ilaha illal-Lahu wahdahu, wasadaqa wa'adahu  
wanasara 'abdahu waa' azza jundahuu wa hazamal-  
ahzaaba Wahdah.*

لَا إِلَهَ إِلَّا اللهُ اللهُ أَكْبَرُ، اللهُ أَكْبَرُ وَ لِلَّهِ الْحَمْدُ.

*La ilaha illal-Lahu Allahu Akbar, Allahu Akbar  
walil-Lahil-hamd.*

## SWALA YA MSAFIRI

Katika uzuri wa mambo ya dini ya kiislamu ni kuruhusiwa kufupisha swalah (za raka'a nne) kwa msafiri, kwa sharti

isiwe safari ya ma'siya na uufisadi, iwapo safari yapita kilomita 90 (maili 56). Basi msafiri ataendelea kufupisha swalah kwa muda wote atakao kuwa safarini, ikiwa hakuamua kukaa mahali zaidi ya siku tatu, mpaka atakaporegea kwao Msafiri huyu ataswali swalah ya Adhuhuri, Al-asiri na Ishai rakaa mbili mbili kwa sharti asiswali nyuma ya Imamu mkazi (kwani itambidi afuate Imamu wake). Pia msafiri anaweza kujumuisha swalah za Adhuhuri na Al-Asiri, iswaliwe katika wakati wa Adhuhuri au Al-Asiri. Vile vile swalah za Maghribi na Ishai iswaliwe katika wakati wa Magharibi au Ishai. Lakini ni muhimu katika kuakhirisha swalah ya kipindi kimoja hadi kingine kwa kuweka nia moyoni kwamba naakhirisha swalah hii na Insha-Allah nitaswali pamoja na kipindi cha swalah ifuatayo. Ni lazima hii niya kuweka moyoni kabla kutoka wakati wa kipindi cha swalah ya kwanza.

## **SWALAH YA MWENYE UGONJWA**

### **Mwenye ugonjwa ataswali vipi?**

Swalah haitosemehewa kwa hali yoyote. Mwenye kushindwa kusimama ataswali swalah ya faradhi kwa kukaa. Na akishindwa kukaa aswali kiubavu, na akishindwa kiubavu ataswali akiwa amelala kichalichali. Uso uwe umeelekea Qibla na ataleta rukuu na sijda kwa ishara. Na atafanya sijda yake iwe chini zaidi kuliko rukuu yake. Wale ambao wana magonjwa ya kudumu ya kutokwa na damu au usaha au mkojo n.k., watawadhe kabla ya kuswali kila swala na wakitokwa na vitu hivyo ndani ya swalah, udhu wao hauvunjiki kwani wao wana udhuru.

Hii ni baada ya kuhakikisha kwamba huo udhuru umeendelea wakati wote wa kipindi cha swalah moja na imethibitishwa na madaktari hodari.

## SWALAH ZA SUNNAH NYINGINE

### Ni zipi Swala za Sunnah Nyingine?

1. *Tahiyatul-masjid* (mamkuzi ya msikiti).

Nayo ni *rakaa* mbili kwa mwenye kuingia msikitini kabla ya kuketi.

2. *Sunnatul-udhuu*

Nayo ni *rakaa* mbili na inaswaliwa baada ya kutawadha na kabla viungo kukauka.

3. *Swalatu-Dhuha*

Inaswaliwa asubuhi baada jua kupanda, hadi jua kupinduka, uchache wake ni *rakaa* mbili na wingi wake ni *rakaa* nane kwa *salaam* nne.

4. *Swalatul-Lail* au *Tahajjud*.

Hii inaswaliwa usiku wa manane, baada ya Swala ya ‘Ishai. Na wala haina idadi maalumu ya *rakaa* na huswaliwa *rakaa* mbili mbili na ni swala bora baada ya swala za faradhi na kuiswali ni desturi ya watu walio wema.

5. *Swalatu-Tarawih*

Ni Sunnah kwa wanaume na wanawake. Huswaliwa jamaa baada ya Swala ya ‘Ishai katika mwezi wa Ramadhani.

Nayo ina *rakaa* ishirini kwa *salaam* kumi, kabla ya *witri*, iswaliwe *rakaa* mbili mbili. Au iswaliwe *rakaa* kumi na moja. Lakini desturi yanayoendelea katika ‘Haramain Sharifain’ (Msikiti miwili mitukfu ya Makkah na Madinah) kutoka zama za ukhalifa wa Bwana Umar

(r.a.) kuendelea hadi siku ya leo ni kwamba watu wanaswali swala ya tarawih rakaa ishirini na witri rakaa tatu.

## 6. *Swalatul-Haajah*

Muislamu yeyote akiwa na haja fulani kuhusu mambo ya kidunia au Akhera au balaa yeyote, basi atawadhe vizuri na aswali *rakaa* mbili kwa ajili ya Allah ili amuondolee yaliyomfika pamoja na kutaja sifa njema za Allah. Kisha amswalie Mtume sallallaahu alaihi wa sallam. Na aseme:

لَا إِلَهَ إِلَّا اللَّهُ الْحَلِيمُ الْكَرِيمُ، سُبْحَانَ اللَّهِ رَبِّ الْعَرْشِ الْعَظِيمِ الْحَمْدُ  
لِلَّهِ رَبِّ الْعَالَمِينَ، أَسْأَلُكَ مُوجِبَاتِ رَحْمَتِكَ، وَعِزَائِمِ مَغْفِرَتِكَ،  
وَالْغَيْمَةَ مِنْ كُلِّ بَرٍّ وَالسَّلَامَةَ مِنْ كُلِّ إِثْمٍ، لَا تَدْعُ لِي ذَنْبًا إِلَّا غَفَرْتَهُ، وَ  
لَا هَمًّا إِلَّا فَرَجْتَهُ، وَلَا حَاجَةً هِيَ لَكَ رِضًا إِلَّا قَضَيْتَهَا، يَا أَرْحَمَ  
الرَّاحِمِينَ.

*Laa ilaaha illa-llahu alhalimul kariim Subhaana llahi Rabbil, arshil, adhiim, alhamdulillahi Rabbil, alamiin, as, aluka muujibaati rahmatika. Wa'azaaima maghfiratika wal ghaniimata min Kulli birrin was-salamata min kulli ithm. Laa tada' lee dhamban illa ghafartahu, wala hamman illa farrajtahu, wala haajatan hiya laka ridhan illa qadhaytahaa Yaa 'Arhamar-Rahimyn.*

Kisha aombe ayapendayo katika mambo ya dunia na Akhera. Bila shaka atapata atakayoomba.

## 7. *Swala ya Istisqaa.*



Hakika Swala hii ni maombi ya kutaka mvua kwa Allah, na inaswaliwa jamaa kiwanjani nje ya mji; na Swala hii ni sunnah *muakkadah* (iliyosisitizwa). Nayoy inaswaliwa *rakaa* mbili kama Swala ya 'Idi.

Imamu atajahirisha kisomo chake baada ya kuleta *takbira* saba kabla ya kusoma katika *rakaa* ya kwanza, na ataleta *takbira* tano katika *rakaa* ya pili.

Isipokuwa katika Swala hii mtu haruhusiwi kujitia manukato wala hajipambi, bali atoka kwenda kuswali hali ya kutovaa nguo mpya na anapotoka nyumbani awe katika hali ya unyenyekevu na huzuni pamoja na kuzidisha kuleta *Istighfar* hadi mahala pakuswali. Na Swala ikiisha, Imamu atasimama kuwahutubia watu khutba mbili na ni juu ya Imamu azidishe kuleta *Istighfar* katika khutba mbili hizo na kuleta du'a. Na khatibu atageuza kishali (kilemba) chake (yaani atageuza upande wa nje uwe ndani na upande wa ndani uwe inje). Na watu watafanya kama alivyofanya khatibu. Na mvua ikinyesha ni sunnah kwa aliyekwenda kuswali asimame anyeshewe mwanzo wa mvua.

Swala hii huswaliwa wakati nchi imepatwa na ukame, na ikakaribia kuangamia kwa kukosekana mavuno, na kwa njaa. Na hayo ni kwa sababu ya kuzidi madhambi na maasi na kwa kukosekana uadilifu baina ya watu, khasa khasa katika vipimo na mizani na mengineo.

#### 8. *Swalatul-Kusuuf* na *Khusuuf*.

*Kusuuf* ni kukamatwa kwa jua, na *khusuuf* ni kukamatwa kwa mwezi.

Swala hizi huswaliwa jamaa *rakaa* mbili na hazina Adhana wala Iqama. Na inaswaliwa kwa siri swala ya

*kusuuf* na kwa jahari Swala ya *khusuuf*. Na Swala hizi ni sunnah *muakkadah* kwa wanaume na wanawake, safarini au mjini. Pia ni sunnah kuleta *dhikri* na dua kwa wingi na kuleta *Istighfaar*, kutoa sadaka na mambo mengine ya kheri. Na wakati wa kuiswali Swala hii ni wakati wa kukamatwa kwake hadi kuachwa, kwani kukamatwa jua au mwezi ni alama mbili kubwa alizoziweka Allah Subhaanahu wa Ta'ala; havikamatwi viwili hivi kwa ajili ya kufa kwa mtu au kuzaliwa kwa mtu yeyote.

Swala ya *Kusuufu* na *Khusuuf* huswaliwa rakaa mbili na kisomo kitakuwa kirefu, vile vile rukuu na sijida. Kisimamo katika kila rakaa ni mara mbili kwa rukuu mbili, lakini kitakuwa kisimamo cha kwanza kirefu kuliko cha pili kisha akae *tashahhud* (*tahiyyatu*) na atoe salaam.

#### 9. *Swalatul – Istikhaara:*

Ni Swala ya kutaka shauri kwa Mwenyezi Mungu Subhaanahu wa Ta'ala katika jambo unalotaka kulifanya na hujui ufanye au usifanye, au ufanye lipi na uliache lipi. Imepokewa kutoka kwa Jabir (r.a.) kuwa alisema: “Mtume sallallaahu alaihi wa sallam alikuwa anatufunza ‘*Al-Istikhaara*’ katika mambo yote kama Surah ya Qur’an, akisema: “Akitaka mmoja wenu kufanya jambo, aswali rakaa mbili zisizokua za faradhi kisha aseme:

اللَّهُمَّ إِنِّي أَسْتَخِيرُكَ بِعِلْمِكَ وَأَسْتَقْدِرُكَ بِقُدْرَتِكَ وَ أَسْأَلُكَ مِنْ فَضْلِكَ  
 الْعَظِيمِ فَإِنَّكَ تَقْدِرُ وَ لَا أَقْدِرُ وَ تَعْلَمُ وَ لَا أَعْلَمُ وَ أَنْتَ عَلَّامُ الْغُيُوبِ .  
 اللَّهُمَّ إِنْ كُنْتَ تَعْلَمُ أَنَّ هَذَا الْأَمْرَ خَيْرٌ لِي فِي دِينِي وَمَعَاشِي وَعَاقِبَةِ

أَمْرِي فَاقْدِرْهُ لِي وَيَسِّرْهُ لِي ثُمَّ بَارِكْ لِي فِيهِ، وَإِنْ كُنْتَ تَعْلَمُ أَنَّ هَذَا  
 الْأَمْرَ شَرٌّ لِي فِي دِينِي وَمَعَاشِي وَعَاقِبَةِ أَمْرِي فَاصْرِفْهُ عَنِّي وَاصْرِفْنِي عَنْهُ  
 وَاقْدِرْ لِي الْخَيْرَ حَيْثُ كَانَ ثُمَّ ارْضِنِي بِهِ.

*Al-lahum-ma In-ni As-takheerruka Bi- 'il-mika was-taq-  
 diruka Bi-qud-ratika Wa-as-aluka min fadh-likal-  
 'adheem, Fa In-naka Taq-diru Walaa Aq-diru wa  
 Ta'lamu Walaa A'lamu Wa An-ta 'Al-laamul Ghuyoob.  
 Al-lahumma In-kunta Ta'lamu An-na Haa-Dhal Am-ra  
 Khairul-lee Fee Dini Wa Maa'shee wa 'Aaqibati Am-ri  
 Faq-dir-hu Lee Wa Yas-siru-hu Lee Thum-ma Baarik  
 Lee Fee Hi. Wa In-Kun-ta Ta'lamu An-na Haa-Dhal  
 Am-Ra Shar-run Lee Fee Dini Wa Ma a' Shee Wa  
 "Aaqibati Am-ri Fas-rif-Hu 'An-nii Was-Rif-nee 'An-hu  
 Waq-dir Liyal Khai-Ra Hai-thu Kaana Thum-mar-dhinee  
 Bihii."*

Akasema: *Ataje haja yake.*” (Yaani, pindi anaposema  
 “Haa Dhal Am-ra’ ataje haja yake).

## SAJDATUT-TILAWAH

Mwenye kusoma au kusikia Aya ya Qur’an itajayo sijda,  
 basi ni Sunnah kwake yeye kusujudu pamoja na kusema:

اللَّهُ أَكْبَرُ Allah Akbar na kuleta tasbihi zake kisha  
 ainuke pamoja na kusema.

اللَّهُ أَكْبَرُ Allah Akbar, na wala hakuna tashahhud  
 wala kutoa salaam. Hii huitwaa Sijda ya  
 Tilawah. Na ni lazima atimize zile sharti  
 za Swala miongoni mwazo ni twahara  
 kuelekea Qibla na kusitiri uchi.

## SWALAH YA MAITI

### Ni yapi masharti ya Swala ya Maiti?

Masharti ya Swala ya Maiti ni:-

1. Maiti awe Muislamu.
2. Maiti awe ametwahirika (ameshaoshwa).
3. Maiti awekwe mbele ya wanaomswalia.
4. Maiti asiwe shahidi.
5. Kama maiti ni mtoto aliyezaliwa kwa kuharibika mimba iliyotimia miezi minne na zaidi, na ukabainika uhai wake kwa kulia au kuchemua au kutikisika mambo yenye kujulisha uhai wa mtoto, basi ataoshwa na ataswaliwa.

Na sharti za mwenye kuswali ni kama sharti za Swala ya kawaida.

### Maiti ataoshwa vipi?

Ni sunnah kwa Waislamu kumlakinia (kumkumbusha) neno la shahada mwenye kukaribia kufa kwa kutamka: لَا إِلَهَ إِلَّا اللَّهُ *La ilaha illal Lahu* kwa sauti mbele yake ili naye atamke kabla ya kufa kwake. Akisha kufa, afumbwe macho yake na mdomo wake na viungo vyake vinyoshwe kwa upole. Wakati wa kuosha maiti, atainuliwa kichwa chake, na akamuliwe tumbo lake kwa upole, atamwagiwa maji kwa wingi. Na atavaa mwenye kuosha mkononi mwake kitambaa, na aondoshe kwa kitambaa hicho *najis* kwa kufanyiwa maiti *istinjai*; kisha atawadhiswe udhu wa swala kama mtu aliyehai, kisha amiminiwe maji, aoshwe upande wa kulia na mgongo na upande wa tumbo hadi mwisho wake mara tatu. Kisha aoshwe upande wa kushoto kama hivyo. Na huanza kuoshwa

kichwa chake na ndevu zake; na joshu la mwisho maji yawe yamechanganywa na *kafur* au mafuta mazuri. Baada ya kumaliza kumuosha, kicwa cha maiti na ndevu zake hupakwa mafuta mazuri yasiyokuwa ya zafarani na huwekwa mafuta mazuri kwenye viungo vya kusujudia, navyo ni; paji la uso, pua, mikono miwili, magoti mawili, nyayo mbili, pia vile vile huwekwa mafuta mazuri masikio mawili na chini ya kwapa. Mambo haya yote yatafanywa na hali tupu ya maiti imesitiriwa kwa hali zote.

### **Ni nini Sanda ya Maiti?**

Sanda ni mapande ya nguo ambayo huvishwa maiti. Mwanamume hukafiniwa kwa mapande matatu meupe yaliyosawa, lakini pande la mwisho ni kubwa na pana zaidi. Na mwanamke hukafiniwa kwa mapande matano ya nguo nyeupe, na mapande mawili ya hayo ni *Lafafa* mbili, *Izar*, *Qamiss* na mwisho *Khimar*.

### **Ni nini Hukumu ya Swala ya Maiti?**

Swala ya maiti ni *faradhi kifayah* kwa Waislamu. Wakiswali baadhi yao ulazima utawaondokea walio baki, vile vile kuosha (maiti), kumkafini (kumvalisha Sanda) na kumzika. Na wote wakiacha mambo hayo, basi watapata dhambi.

Faradhi (nguzo za) Swala ya maiti ni saba:

1. Nia.
2. Kuswali wima kwa mwenye kuweza.
3. Takbira nne.
4. Kusoma Suratul-Faatiha.
5. Kumswalia Mtume sallallaahu alaihi wa sallam.
6. Du'a ya kumuombea maiti.

7. Kutoa salamu.

### Swala ya Maiti Yasaliwaje?

Atatia nia moyoni mwake: Namswalia maiti huyu *faradhu kifayaah* kwa ajili ya Allah. Kisha apige *takbira* ya kwanza na asome *A'udhu, Bismillahi* na asome *Suratul Faatiha* kwa siri, kisha apige *takbira* ya pili amswaliye Mtume sallallaahu alaihi wa sallam. Kisha apige *takbira* ya tatu na amuombe maiti;

اللَّهُمَّ اغْفِرْ لَهُ وَارْحَمْهُ ۖ وَعَافِهِ وَاعْفُ عَنْهُ وَاسْكِنهُ فِي الْجَنَّةِ.

(*Allaahumma-ghfir lahu warhamhu wa'afihi wa'fu anhu waskinhu fil Jannah*).

Ewe Allah! Mfutie dhambi zake, umrehemu na umuafu na umsamehe na umuingize Peponi.

Na kama maiti ni mtoto wa kiume haja balebale dua yake ni:

اللَّهُمَّ اجْعَلْهُ لَنَا فَرَطًا ۖ وَاجْعَلْهُ لَنَا أَجْرًا ۖ وَذُخْرًا ۖ وَاجْعَلْهُ لَنَا شَافِعًا ۖ وَ  
مُشَفَّعًا.

(*Allaahumma-j'alhu lana faratan, waj'alhu lana ajran wa dhukhran. Waj'alhu lana shaafi'an wa mushaffa'a.*)

Ewe Allah! Mfanye yeye ni sababu ya uokovu wetu, na kututoka kwake kuwe ni sababu ya malipo kwetu na akiba huko Akhera. Umfanye kuwa mwombezi kwetu, uombezi ambao Wewe utaukubali.

Na kama maiti ni mtoto wa kike hajabaleghe, dua yake ni:

اللَّهُمَّ اجْعَلْهَا لَنَا فَرَطًا ۖ وَاجْعَلْهَا لَنَا أَجْرًا ۖ وَذُخْرًا ۖ وَاجْعَلْهَا لَنَا شَافِعَةً ۖ وَ

*(Allahumma-j'alha lana faratan, waj'alha lana ajran wa dhukhran, waj'alha lana shafi'atan wa mushaffa'ah.)*

Ewe Allah! Mfanye yeye ni sababu ya uokovu wetu, na kututoka kwake kuwe ni sababu ya malipo kwetu na fidia huko Akhera. Umfanye kuwa mwombezi kwetu, uombezi ambao Wewe utaukubali.

Kisha apige takbira ya nne na asome:

اللَّهُمَّ لَا تَحْرِمْنَا أَجْرَهُ وَ لَا تَفْتِنَّا بَعْدَهُ وَ اغْفِرْ لَنَا وَ لَهُ.

*(Allaahumma la tahrinna ajrahu, wala taftinna ba'dahu, waghfir lana wa lahu).*

Ewe Allah! Usitunyime thawabu za maiti huyu na usitufanyie mitihani baada yake na utusamehe sisi na yeye.

Kisha atatoa salamu upande wa kulia na kushoto.

### **Maiti Azikwaje?**

Ni kumweka maiti katika kaburi hali uso wake umeelekea Qibla na alazwe kwa ubavu wake wa kulia. Na litainuliwa kaburi kwa kadri ya shubiri moja na litanyunyiziwa maji. Na ni haramu kulijengea kaburi, kuliwekea maru maru, kuswali hapo, kutaka baraka kwenye kaburi, kulipapasa, kuliwekea taa, kuliwekea maua, na kulitufu (kulizunguka) na kuliwekea nadhiri.

Ni sunnah kwa wanaume kuzuru makaburi kwa sababu huwakumbusha Akhera, na ni makruhu kwa wanawake kuyazuru. Na ni sunnah kwa mwenye kuzuru makaburi aseme maneno haya:

السَّلَامُ عَلَيْكُمْ دَارَ قَوْمٍ مُؤْمِنِينَ وَإِنَّا إِن شَاءَ اللَّهُ بِكُمْ لَاحِقُونَ نَسْأَلُ  
اللَّهَ لَنَا وَ لَكُمْ الْعَافِيَةَ، اللَّهُمَّ اغْفِرْ لَنَا وَ لَهُمْ.

*(Assalamu 'alaykum dara qaumin mu'miniin wainnaa inshaa Allahu bikum lahiqun. Nas'alul-llaaha lana wa lakumul-'afiyah Allaahumma-ghfir lana wa lahum.)*

Amani iwe juu yenu enyi Waumini mlio makaburini. Na kwa hakika sisi apendapo Allah ni wenye kuwafuata. Tunamwomba Allah atupe afya sisi na nyinyi. Ewe Allah! Tusamehe sisi na wao.



# Mlango wa Zaka

## Ni nini Hukumu ya Zaka?

Hukumu ya Zaka ni *faradh a'ini* yaani lazima kwa kila Muislamu aliye *mukallaf* (anayelazimika kufuata sharia) na ni mwenye kumiliki *nisabu* (kiwango maalumu kiwajibishacho Zaka kisharia), na mali iwe imepitiwa na mwaka mzima. Na ni lazima kuzitolea Zaka pesa, dhahabu, fedha, mali ya biashara, ng'ombe, mbuzi, kondoo, ngamia, nafaka na matunda kwa sharti zifikie kiwango cha kutoa Zaka.

## Ni nani Anayestahiki Kupewa Zaka?

Wanaostahiki kupewa Zaka ni watu wenye sifa zifuatazo:

1. Mafakiri (wasiokuwa na mali).
2. Maskini (wanayo, lakini haiwatoshi).
3. Wenye kuikusanya na kuigawanya zaka.
4. Wanaotiwa nguvu nyoyo zao juu ya Uislamu (waliosilimu karibuni).
5. Watumwa walioandikishiana kuwachwa huru.
6. Walioelemewa na madeni ambayo hawawezi kuyalipa.
7. Wenye kufanya jihadi katika njia ya Mwenyezi Mungu Subhaanahu wa Ta'ala.
8. Msafiri aliyeharibikiwa.

## Nini Hukumu ya Zakatul-Fitr?

Ni lazima kutoa *Zakatul-Fitr* kila Muislamu mwenye kumiliki ziada ya vyakula na mahitaji yake na watu wake anaowatunza kwa mchana wa *'Idul-Fitr* na usiku wake. Atoe *Zakatul-Fitr* kwa niaba yake na niaba ya wote wanaomtegemea kama

mkewe, wanawe wadogo na wazazi wake – miongoni mwa Waislamu.

Na kiwango chake ni pishi moja kwa kila mtu mmoja. Pishi takribani ni gramu 2,750. Iwe ni chakula kinacholiwa zaidi katika mji huo au thamani yake kwa pesa. Wakati uliobora kutoa Zaka hii ni kabla ya kuswali Swala ya *Idul-Fitr*, na mwenye kuchelewesha hadi baada ya swala basi hana fadhla ya *Zakatul-fitr* na hatakuwa ameepekana na wajibu wake.

### **Ni Nani Hafai Kupewa Zaka?**

1. Matajiri na watoto wao.
2. Bani Hashim.
3. Mtumwa.
4. Kafiri.
5. Wanaomtegemea mwenye kutoa Zaka, mfano; wazazi wake na watoto wake.
6. Mwenye kutumia mali ya Zaka katika maasi.

# Mlango wa Saumu

## Nini Saumu?

Saumu ni kujizuilia kwa nia kutokana na vyote vyenye kufunguza, kuanzia kuingia alfajiri mpaka kuzama jua. Na ni lazima kufunga katika mwezi wa Ramadhani. Nayo ni faradhi kwa kila Muislamu aliye baleghe, mwenye akili na mwenye kuweza kufunga.

## Ni yapi yenye kufunguza Saumu?

Yenye kufunguza ni:-

- Kujamii.
- Kujitoa manii kusudi.
- Hedhi.
- Nifasi.
- Sindano ya kulisha.
- Wazimu.
- Kuzimia.
- Kuritadi.
- Kujitapisha kwa kusudi.
- Kufika kitu ndani ya mwili kama vile chakula na kinywaji na kuvuta sigara (kwa njia yeyote ilio wazi kama mdomo, pua, sikio, n.k.).

Na hayafunguzi mambo yafuatayo:

- Kutokwa na manii katika ndoto mchana wa Mwezi wa Ramadhani.
- Sindano isiyokuwa ya kulisha, kama mfano wa sindano

ya kipindupindu na ya homa.

- Kujipaka manukato na wanja.
- Kula na kunywa kwa kusahau.
- Kutapika bila kukusudia.
- Kutibu majaraha.
- Kujifukiza.

### **Ni Zipi Saumu za Sunnah?**

Saumu za sunnah zina thawabu kubwa na bora ya hizo ni: Saumu ya Nabii Daud (a.s.), alikuwa akifunga siku moja na akifungua siku moja. Saumu ya siku sita za Mfungo Mosi, na bora ziwe zenye kufuatana baada ya ‘*Idi. Ayyamul-Biidh* (siku nyeupe) nazo ni tarehe kumi na tatu, kumi na nne na kumi na tano kila mwezi katika kalenda ya Kiislam. Jumatatu na Alhamisi kila wiki.

Siku tisa za mwanzo wa mwezi wa Dhul Hijjah na bora ya siku tisa hizo ni ile siku ya tisa ambayo ni siku ya ‘Arafah; huifunga saumu hii ambaye si mwenye kuhiji, na saumu yake ni yenye kufuta madhambi ya miaka miwili.

‘Ashura, ni siku ya kumi katika mwezi wa Muharram, nayo ni yenye kufuta madhambi ya mwaka mzima.

Yaharamishwa saumu katika siku za ‘Idi (‘Idi ya Mfungo Mosi na ya Mfungo Tatu pamoja na siku za *tashreeq*). Na miongoni mwa sunnah za saumu ni kuchelewesha kula daku, kuharakisha kufuturu na kuzidisha kufanya amali za kheri kama kuleta dhikri, kusoma Qur’an, kutoa sadaka, kuswali swala za sunnah hasa wakati wa usiku.

Na Swala ya Tarawihi ni katika sunna za usiku katika mwezi wa Ramadhan, baada ya swala ya ‘Isha, apendae ataswali

rakaa kumi na moja, au rakaa ishirini na tatu na haya ndiyo yanayofanyika katika Misikiti miwili Mitukufu ya Makkah na Madinah.

Na kukaa *i'tikaf* ni sunnah, nayo ni kubaki msikitini kwa ajili ya kumtii Mwenyezi Mungu Mtukufu kwa mpango maalumu. Nayo yafaa wakati wowote, ila ni bora zaidi katika siku kumi za mwisho za mwezi wa Ramadhan. Na ni sunnah kwa mwenye kukaa *i'tikaf* aingie msikitini kabla yakuchwa kwa jua tarehe ishirini Ramadhan, na asitoke ila baada ya kuonekana mwandamo wa 'Idi. Na yapendeza kwake kujishughulisha na dhikri, kusoma Qur'an, kuomba dua na kujiepusha na yasiyomuhusu miongoni mwa kauli na vitendo. Na yamjuzia mwenye kukaa *i'tikaf* kutoka kwa ajili ya kukidhi haja, kutawadha, kula na kunywa na kama hayo, na asitoke bila dharura. Alikuwa Mtume sallallaahu alaihi wa sallam akikaa *i'tikaf* katika kumi la mwisho la mwezi wa Ramadhan na akihusisha masiku hayo kwa *dhikri* na swala. Na sababu kubwa ya *i'tikaf* hii ni kutafuta usiku wa *Lailatul Qadri* ambao unapatikana katika kumi la mwisho wa Ramadhan, na utafutwe katika usiku wa 21, usiku wa 23, na usiku wa 25 na usiku wa 27 na usiku wa 29 katika mwezi wa Ramadhani

Na amali njema katika usiku huo ni bora kuliko ibada njema ya miezi elfu moja.

# Mlango wa Hijja

## Nini hukumu ya Hijja?

Hijja ni nguzo ya tano katika Uislamu. Na inamlazimu kila Muislamu ambaye ni baleghe, mwenye akili na mwenye uwezo, mara moja katika umri. Wala haiwi isipokuwa katika zile siku maalumu ndani ya mwezi wa Dhul Hijja (Mfungo Tatu mwezi wa Kumi na Mbili katika kalenda ya Kiislam). Atanza kuhirimia katika *miqat*. Na “*Miqat*” ni pahala ambapo mipaka imewekwa kwa mwenye kwenda Hijja au Umra asiipite bila kuhirimia (nako ni kunuia kuingia katika amali za Hijja au Umra). Na ni wajibu kwa mwenye kuhiji na kufanya Umra kuepuka baadhi ya mambo kama kuvaa nguo zilizoshonwa na kufunika kichwa (kwa mwanamume) kufunika uso kwa wanawake, kutumia manukato, kunyoa na kukata nywele au kucha n.k.

Na miongoni mwa amali za Hijja ni kutufu Al-Ka’bah mara saba. Kisha kwenda Mina nakutoka hapo kwenda Arafat, kisha Muzdalifa, kisha tena Mina, na hapo Mina atatupa vijiwe, atachinja mnyama na kunyoa au kupunguza nywele. Kisha atafanya *tawaf* ya ziyara na kufanya *sa’yi* baina ya Safa na Marwa. Kisha kulala Mina na kutupa vijiwe na mwisho *tawaf* ya kuaga.

Hijja ni dhahirisho la kimatendo la undugu wa Kiislam, ambapo kila Muislamu anahisi ni ndugu ya kila Muislamu duniani. Hijja pia ni dhahirisho la kimatendo la umoja wa ummah wa Kiislam, kwa kutojali tofauti za makabila, rangi na nchi. Mola mmoja, Kitabu kimoja, Qibla kimoja na wanavaa vazi moja.

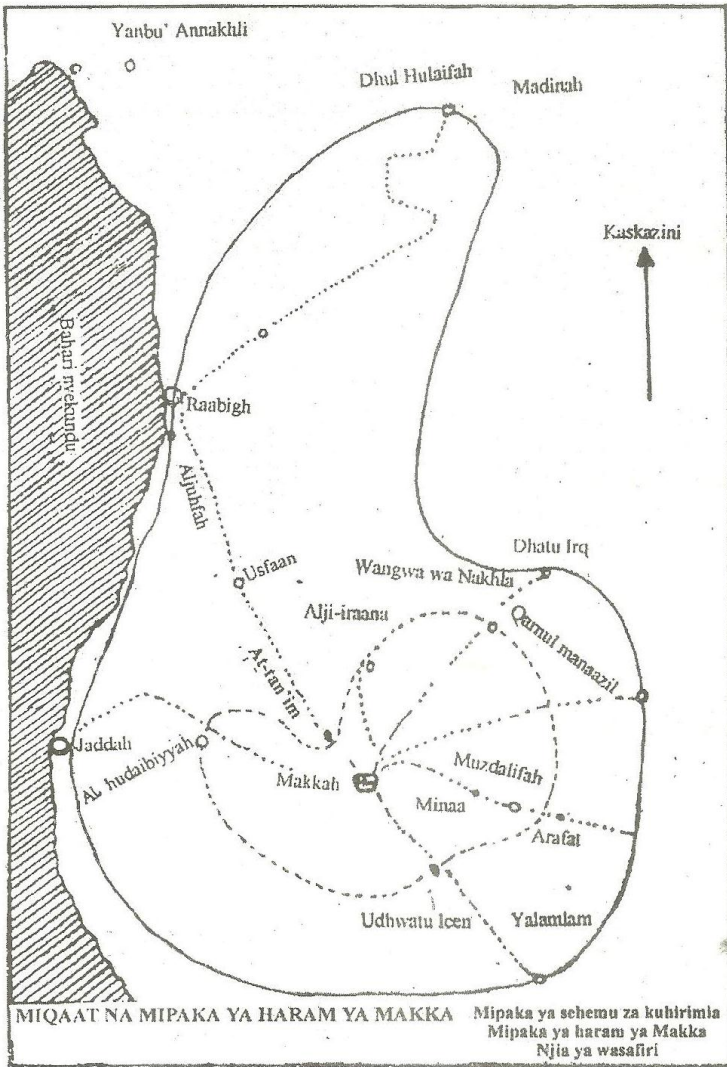

**Ni nini Udh-hiyah?**

Ni *sunnah muakkadah kifayah*, nayo ni kile chenye kuchinjwa miongoni mwa ngamia, ng’ombe na mbuzi, kwa ajili ya kujikurubisha kwa Allah. Na wakati wake ni baada ya swala ya *’Idul-Adh-ha* mpaka mwisho wa siku za *tashreeq*.

Mbuzi anatosheleza mtu mmoja na ng’ombe na ngamia

(hutoshleza) watu saba. Na ni lazima mnyama anayechinjwa awe kamili bila kasoro.

### **Jinsi ya Kuchinja**

Inamlazimu mwenye kuchinja akitie makali kisu chake na amfanyie upole mnyama wa kumchinja, wala asimwangushe haraka; na amlaze juu ubavu wake wa kushoto, aelekee Qibla na ni sunnah kwa mwenye kuchinja naye aelekee Qibla, na aweke mguu wake wa kulia juu ya ubavu wa mnyama na ashike kichwa kwa mkono wa kushoto, na achinje kwa mkono wa kulia, huku anatamka: بِسْمِ اللّٰهِ، اللّٰهُ اَكْبَرُ *Bismillah, Allahu Akbar* anapochinja, na akate koo na mshipa mkuu wa damu, amwombe Mwenyezi Mungu akubali amali hiyo. *Udh-hiyah* ni sunnah ya Nabii Ibrahim (a.s.) na ina malipo makubwa. Kwa kila unywele ni thawabu moja.

Na yatakikana matajiri wasiache sunnah hii, na mtu mmoja akiitekeleza inawatosheleza waliobaki miongoni mwa watu wa nyumbani mwake.

### **Ni nini Aqiqah?**

Ni sunnah iliyosisitizwa sana. Nayo ni kuchinja mnyama kwa ajili ya kuzaliwa mtoto. Huchinjwa siku ya saba na hupewa jina (mtoto) katika siku hiyo, na hunyolewa kichwa chake, na hutolewa sadaka fedha yenye uzito wa nywele zake. Kwa mvulana atachinja mbuzi wawili na msichana mbuzi mmoja. Pia ni vizuri mvulana atahiriwe utotoni.



# Ndoa

## Je, kuoa ni wajibu katika Uislamu?

Kuoa ni wajibu kwa yule ambaye ashindwa kujizuia na zina. Nayo ni sunnah iliyosisitizwa kwa yule awezaye kujizuia na zina na ana uwezo wa mahari na matumizi. Na ni sunnah kwa mwanamume kutazama uso wa mchumba wake na vitanga vya mikono yake kwa sharti wasibaki peke yao.

## Ni zipi Sharti za Kusihhi Ndoa?

Haitasihi ndoa mpaka aweko walii na mashahidi wawili waadilifu, Waislamu, tena wawe *mukallaf* (yaani wawe baleghe na wenye akili).

## Ni nini Mahari?

Mahari ni mali anayotoa mwanamume kumpa mwanamke. Hakuna kiwango maalumu cha uchache au wingi wake. Na mahari ni haki ya mwanamke.

## Ni nini Hukumu ya Talaka?

Talaka imeruhusiwa, lakini ni katika mambo yanayo-mkasirisha Mwenyezi Mungu Subhaanahu wa Ta'ala. Talaka ni kufungua mafungamano ya ndoa; nayo pale mume amwambiapo mkewe: "Wewe umeachika." Na talaka ni haki ya mume, na inaruhusiwa kwa dharura kama vile ubaya wa tabia ya mke au ubaya wa mwenendo wake katika kuishi naye. Na ni haramu kutoa talaka wakati wa *hedhi*, *nifasi* na wakati wa *twahara* ambayo ndani yake amejamiiwa.

## Eda ni aina ngapi?

Eda ni muda uliowekwa na sharia; anangojea mwanamke pasi na kuolewa baada ya kupewa talaka au kufiliwa na mumewe. Eda ni aina mbili:

## 1. Eda ya Kuachwa.

Eda ya aliyeachwa (mara moja au mbili) ikiwa ana mimba, basi eda yake inamalizika pale anapozaa. Ikiwa ni miongoni mwa wapatao *hedhi* basi eda yake ni *quru'i* tatu (hedhi tatu au twahara tatu). Na ikiwa si katika wapatao *hedhi*, basi eda yake ni miezi mitatu.

Na anapoachwa mwanamke kwa talaka tatu, hairuhusiwi kurudiwa na mumewe mpaka kwanza aolewe, na huyo mume mwengine amjamii.

## 2. Eda ya Kufiliwa.

Eda ya mwanamke aliyefiwa na mumewe ni miezi minne na siku kumi. Na ikiwa ana mimba, basi eda yake yamalizika kwa kuzaa.

### **Ni nini Khul'u?**

Katika mambo mazuri ya Uislamu ni kuweka *khul'u*; nayo ni kufarikiana na mke kwa kupewa (mume) kikombozi ambacho ni kichache kuliko mahari au zaidi yake. Lakini inapendeza kwa mume asichukuwe zaidi ya mahari aliyotoa. Inakubalika *khul'u* wakati wowote, katika twahara na *hedhi*, na eda yake ni *hedhi* moja.

# Damu za Mwanamke

## Ni zipi Damu za Mwanamke?

Damu za mwanamke ni tatu:

### 1. Damu ya Hedhi

Nayo ni damu inayotoka kwenye tupu ya mwanamke kwa njia ya uzima na ada. Na wakati wake ni kuanzia binti kufikisha miaka tisa na kuendelea. Na uchache wa kutoka *hedhi* ni mchana na usiku (masaa ishirini na nne), na wingi wake ni siku kumi na tano.

### 2. Damu ya Nifasi

Ni damu yenye kutoka kwenye tupu ya mwanamke baada ya kuzaa. Uchache wake ni kitambo kidogo, wingi wake ni siku sitini na ghalibu ni siku arubaini. Na uchache wa muda wa mimba ni miezi sita na ghalibu ni miezi tisa.

### 3. Damu ya Istihadha

Ni damu ambayo hutoka kwenye tupu ya mwanamke kwa njia ya ugonjwa na isiyokuwa ya ada, na ikapungua uchache wa *hedhi*, au ikazidi zaidi ya wingi wa *hedhi* au ikazidi zaidi ya wingi wa *nifasi*.

Na muda wa twahara kati ya *hedhi* mbili hapana kiwango cha wingi wake. Na uchache wake ni siku kumi na tano.

# Vyakula

## Ni vipi Vyakula vya Halali na ni vipi vya Haramu?

Vyakula vya haramu ni: Damu, mzoga, nyama ya nguruwe, mnyama aliyekufa; kwa kusongeka koo, kwa kupigwa, kwa kuanguka, na kwa kupigwa pembe na mwenzake. Pia ni haramu kilichopatikana kwa njia ya haramu, mfano; cha kuiba, riba, n.k.

Kila chenye manufaa kwa mwili miongoni mwa vyakula na vinywaji na mavazi, basi sharia yetu ya Kiislamu inaviruhusu madamu lengo ni kumtii Allah. Na kila chenye madhara au ambacho madhara yake ni zaidi kuliko manufaa yake, sharia yetu ya Kiislamu inakiharamisha. Basi vyakula vyote vitokanavyo na mimea ni halali. Na vinywaji vyote ni halali isipokuwa vilivyogeuka vikawa vya kulewisha. Na ndege wote ni halali kama vile kuku, njiwa, mbuni na wanaofanana na hawa. Na ameharamishwa kila ndege mwenye makucha anayotumia kwa kuwinda kama tumbusi, kipanga, mwewe, bundi, kasuku, na wanaofanana na hawa.

Na wanyama wa inchi kavu ni halali isipokuwa punda wa mjini, na yule aliye na meno makali miongoni mwa wanyama wawindaji kama simba, chui, umbwa mwitu, ndovu, mbwa, mbweha, nguruwe, nyani na mfano wake. Na hayawani wa baharini ni halali, isipokuwa chura, mamba, kobe, na wanaofanana na hawa.

Na wadudu wa ardhini si halali kuliwa kama ng'e, nyoka, panya, sisimizi (chungu chungu) na wanaofanana na hawa.

Ni haramu kwa mwanamume kuvaa vazi la kike, na mwanamke kuvaa vazi la kiume, kama ilivyo haramu kwa wanaume kuvaa (vazi la) hariri na dhahabu. Na yafaa (kuvaliwa vitu hivo) kwa wanawake.

# Yaliyoharamishwa

(Sehemu hii imenakiliwa kutoka mlango juu ya vilivyoharamu (vilivyokatazwa) na kijitabu kilichoenezwa na chama cha WAMY kinachoshughulikia maslahi ya vijana ulimwengu mzima. Chama chenyewe kina makao yake makuu Saudi Arabia na walitolea nakala hizo katika Seminar iliosimamia, mnamo mwaka wa 1994 hapo kituo cha Kiislamu cha Amkeni Kikambala (Mombasa) wakati wa mafunzo maalumu kwa waliosilimu.

## Sehemu ya Kwanza Makosa na Vigawanyiko Vyake

**Makosa Makubwa – Makosa Madogo – Kuyaepuka Makosa ya Siri na Dhahiri**

Makosa katika Uislamu yanagawanyika sehemu mbili: Makosa madogo na makubwa, kwa neno lake Mwenyezi Mungu Subhaanahu wa Ta'ala:

إِنْ تَجْتَبُوا كَبَائِرَ مَا تُنْهَوْنَ عَنْهُ نُكَفِّرْ عَنْكُمْ سَيِّئَاتِكُمْ وَ نُدْخِلْكُمْ مُدْخَلًا كَرِيمًا.

*“Kama mkijiepusha na maovu makubwa mnayokatazwa tutakufutieni makosa yenu madogo na tutakuingizeni mahala patukufu (kabisa napo ni Peponi).” (4:31)*

Kutaja wazi Aya hii makosa makubwa, inajulisha kwa inavyofahamika, kuwepo yasiyokuwa hayo yaani makosa madogo.

### Makosa Makubwa

Wanavyuoni wana maelezo tofauti katika kuyaeleza makosa makubwa. Tunayakusanya kama ifuatavyo:-

- Kosa kubwa ni kila alilolikataza Mwenyezi Mungu.
- Au lile Qur'an ililolikataza kwa kutolea *nassi* (dalili) kuhusu uharamu wake.
- Au kosa ambalo linapasa *haddi* (adhabu).
- Ambalo imepokewa onyo la kuadhibiwa na moto wa Jahannam siku ya Qiyama, au kusababisha ghadhabu za Mwenyezi Mungu Subhaanahu wa Ta'ala.
- Ambalo ukilifanya linasababisha laana (hasira ya Allah) au imepokewa onyo kali kuhusu kosa hilo.
- Mtu alifanyapo huitwa fasiki (aliyemuasi Allah Subhaanahu wa Ta'ala na imesemwa ya kuwa; unapotaka kujua tofauti ya kosa kubwa na dogo uweke uovu unaosababishwa na dhambi mbele ya uovu unaosababishwa na makosa makubwa yaliyotolewa dalili. Yatakapopungua kiwango cha chini ya uovu wa makosa makubwa, yatakuwa ni katika makosa madogo, na yakiwa sawa na kiwango cha chini cha makosa makubwa au yakazidi kiwango chake yatakuwa ni katika makosa makubwa.

### **Idadi ya Makosa Makubwa**

Imesemwa kuwa makosa makubwa ni saba kulingana na hadithi sahihi iliyopokewa kuhusu makosa makubwa hayo, lakini hadithi sahihi zilizozungumzia makosa makubwa ni aina nyingi na idadi yake yakikusanywa yanazidi hayo saba na yametajwa kwa njia ya kupiga mfano sio kudhibiti. Na Mtume Muhammad sallallaahu alaihi wa sallam alikuwa anayataja kila mahala panapohitajika wala haikupokewa kutaja makosa katika hali ya kuyadhibitia kuyawekea mpaka. Imepokewa kutoka kwa Ibn Abbas (r.a.) kuwa aliulizwa kuhusu makosa makubwa, je, ni makosa saba? Akasema: Yanafika

mpaka makosa sabini.

### Makosa Madogo

Makosa madogo yamepewa jina la *Allamam* nayo ndiyo yale yaliyotajwa katika neno lake Mwenyezi Mungu Subhaanahu wa Ta'ala:

الَّذِينَ يَجْتَبُونَ كِبَائِرَ الْإِثْمِ وَالْفَوَاحِشَ إِلَّا اللَّمَمَ إِنَّ رَبَّكَ وَاسِعُ الْمَغْفِرَةِ.

*“Ambao wanajiepusha na madhambi makuu na vitendo vichafu isipokuwa makosa hafifu (hakuna aliyesalimika nayo) bila shaka Mola wako ndiye mwenye maghfira mengi.”*  
(53:32)

*Allamam* ni madhambi madogo ambayo hasalimiki na kuingia katika madhambi hayo isipokuwa yule aliyehifadhiwa na Mwenyezi Mungu akamkinga nayo. Kwa mfano katika makosa ya kijinsi, ni kila ambayo si kuzini, kama kubusu na kukonyeza na kuangalia. Imepokewa kutoka kwa Mtume sallallaahu alaihi wa sallam kuwa alisema:

كُتِبَ عَلَى ابْنِ آدَمَ نَصِيْبُهُ مِنَ الزَّانِ مُدْرِكُ ذَلِكَ لَا مَحَالَةَ: أَلْعَيْنَانِ زِنَاهُمَا النَّظْرُ، وَالْأُذُنَانِ زِنَاهُمَا الْاسْتِمَاعُ، وَاللِّسَانُ زِنَاهُ الْكَلَامُ وَالْيَدُ زِنَاهَا الْبَطْشُ وَالرَّجُلُ زِنَاهَا الْخُطَى وَالْقَلْبُ يَهْوَى وَ يَتَمَنَّى وَيُصَدِّقُ ذَلِكَ الْفَرْجُ أَوْ يُكَذِّبُهُ. (متفق عليه)

*“Hakika Mwenyezi Mungu amemuandikia mwanadamu sehemu yake katika zinaa, hapana budi kukutana na hilo, zinaa ya jicho ni kuangalia na zinaa ya masikio ni kusikiza na zinaa ya ulimi ni kutamka na zinaa ya mkono ni kushika na miguu zinaa yake ni kutembea na nafsi inatamani na kupenda na tupu ndiyo inayosadikisha jambo hilo au hulikadhibisha.”*

(*Bukhari, Muslim*).

Inasemekana kuwa *Allamam* ni kila makosa ambayo Mwenyezi Mungu hakuyawekea kiwango maalumu cha adhabu hapa duniani wala kesho Akhera wala hayakuelezwa katika Qur'an na Hadith.

Nayo ni yale ambayo hufutwa na swala tano muda hayajafikia daraja ya makosa makubwa na maovu, na imepokewa kutoka kwa Mtume sallallaahu alaihi wa sallam kuwa alisema:

الصَّلَاةُ الْخَمْسُ وَالْجُمُعَةُ إِلَى الْجُمُعَةِ وَرَمَضَانَ إِلَى رَمَضَانَ مَكْفَرَاتٌ لِمَا بَيْنَهُنَّ إِذَا اجْتَنِبْتَ الْكَبَائِرَ. (رواه مسلم)

*“Swala tano na Ijumaa mpaka Ijumaa na Ramadhan hadi Ramadhan zinafuta yale yaliyofanywa kati yake katika madhambi pindi yanapoepukwa makosa makubwa.”*

Na inafaa izingatiwe yakuwa makosa madogo anapodumu kuyafanya mwanadamu yanakuwa makubwa, amesema Mtume sallallaahu alaihi wa sallam:

إِيَّاكُمْ وَ مُحَقَّرَاتِ الدُّنُوبِ فَإِنَّهُنَّ يَجْتَمِعْنَ عَلَى الرَّجُلِ حَتَّى يُهْلِكَهُ.

*“Jiepusheni na madhambi yanayodharauliwa hakika madhambi hayo yanamkusanyikia mtu mpaka yakamuangamiza.”*  
(*Imam Ahmad*)

### **Kuyaepuka makosa yaliyodhahiri na yaliyo fichika**

Na katika mambo matukufu inayotutaka Qur'an kuyafanya ni kuwalingania watu kuyawacha makosa yaliyofichika pambizoni mwa makosa yaliyodhahiri.

Kwani makosa yaliyodhahiri mwanadamu anaweza kuyaepuka



kwa kuwaonea haya watu au kwa kuchelea lawama zao au kuogopa nguvu au uwezo wa kanuni (sharia). Ama kujiepusha na makosa yaliyofichika ambayo watu hawayaoni kwa kuungana kwake na yale yaliyofichika katika nafsi, hiyo ni daraja ambayo inawapeleka watu kupanda kunako ngazi za juu za ukamilifu. Mwenyezi Mungu amesema:

قُلْ إِنَّمَا حَرَّمَ رَبِّيَ الْفَوَاحِشَ مَا ظَهَرَ مِنْهَا وَ مَا بَطَّنَ .

“(Waambie) Mola wangu ameharamisha (haya ameharamisha) mambo machafu yaliyodhihirika na yaliyofichika.” (7:33)

Pia amesema:

وَذُرُوا ظَاهِرَ الْإِثْمِ وَ بَاطِنَهُ .

“Na acheni dhambi zilizodhahiri na zilizofichika.” (6:120)

Wasia huu unatuepusha na kila nuksani katika madhambi yaliyodhahiri na maovu ambayo yanadhihirika kutoka kwa mwanadamu, ima iwe mbele ya watu au wanayoyasikia wengine au ambayo yanakuwa faraghani na yamefichika na watu.

Amesema Mwenyezi Mungu Subhaanahu wa Ta’ala:

لِلَّهِ مَا فِي السَّمَاوَاتِ وَ مَا فِي الْأَرْضِ وَ إِن تُبَدُّوْا مَبَا فِي أَنْفُسِكُمْ أَوْ تُخْفُوْهُ يُحَاسِبِكُمْ بِهِ اللَّهُ .

“(Vyote) vilivyomo mbinguni na vilivyomo ardhini ni vya Mwenyezi Mungu, na kama mkidhihirisha yaliyomo katika nyoyo zenu au mkiyaficha Mwenyezi Mungu atakutakeni hesabu ya (yote) hayo.” (2:284)

Hii ndiyo tofauti ya jamii ya Kiislamu na jamii ya kimadda inayoamini kuishia mambo yote hapa ulimwenguni tu. Mara nyingi hukhalifu baadhi ya watu wa jamii ya kimadda kanuni

zilizowekwa na wanadamu wenyewe kwa siri, kwa sababu wao watasalimika na adhabu. Ama Muislamu inampasa kuwa na uchungaji wa nafsi yenye kudumu katika siri na dhahiri kwa kuchelea hesabu ya Mwenyezi Mungu Subhaanahu wa Ta'ala na adhabu Yake siku ya Qiyama.

Na la kufaa kutajwa hapa, ni kuwa uchungaji huu wa mtu binafsi, Uislamu umeufungamanisha na hisia za Muislamu au dhamira yake, ukaufanya wema na matendo mazuri ni yale ambayo nafsi inapata utulivu kwa kuyafanya, na ukayafanya madhambi ni kinyume cha hivyo. Na katika jambo hili anasema Mtume sallallaahu alaihi wa sallam:

أَلْبِرُّ مَا سَكَتَ إِلَيْهِ النَّفْسُ وَ اطْمَأَنَّ إِلَيْهِ الْقَلْبُ وَالْإِثْمُ مَا لَمْ تَسْكُنْ إِلَيْهِ  
النَّفْسُ وَلَمْ يَطْمَئِنَّ إِلَيْهِ الْقَلْبُ وَإِنْ أَفْتَاكَ الْمُفْتُونَ. (رواه الإمام أحمد)

*“Wema ni ule ambao nafsi inapata umakinifu kwa kutenda na moyo unapata utulivu na madhambi ni yale ambayo nafsi haipati umakinifu wala moyo haupati utulivu kwa jambo hilo ijapo watakutolea fatwa wenye kutoa fatwa.” (Imam Ahmad)*

Na katika Hadith nyengine Mtume sallallaahu alaihi wa sallam anasema:

دَعْ مَا يَرِيْبُكَ إِلَيَّ مَا لَا يَرِيْبُكَ. (رواه النسائي)

*“Wacha lile ulilo na shaka nalo na ufanye usilo na shaka nalo.” (An-Nasai)*

Pia akasema Mtume sallallaahu alaihi wa sallam:

أَلْبِرُّ حُسْنُ الْخُلُقِ، وَالْإِثْمُ مَا حَاكَ فِي نَفْسِكَ وَكَرِهْتَ أَنْ يَطَّلَعَ عَلَيْهِ  
النَّاسُ. (رواه مسلم)

*Wema ni tabia nzuri na maovu ni yale yanayo kutia wasiwasi katika nafsi yako (yanaokukera) na ukachukia watu kuyajua. (Muslim)*

Haya ni pamoja na kujua yakuwa Uislamu unahimiza kufanya mambo mema na kuyaepuka makosa. Amesema Mtume sallallaahu alaihi wa sallam katika anayoyapokea kutoka kwa Mola wake:

إِذَا هَمَّ عَبْدِي بِسَيِّئَةٍ فَلَا تَكْتُبُوهَا عَلَيْهِ، فَإِنْ عَمِلَهَا فَكْتُبُوهَا سَيِّئَةً، وَإِذَا هَمَّ بِحَسَنَةٍ فَلَمْ يَعْمَلْهَا فَكْتُبُوهَا حَسَنَةً، فَإِنْ عَمِلَهَا فَكْتُبُوهَا عَشْرًا.

*“Anapowaza mja wangu kufanya jambo ovu msimuandikie, anapolifanya muandikieni ovu moja, na anapowaza kufanya jema na asilifanye, muandikieni jema moja, na akilifanya muandikieni mema kumi.” (Muslim)*

## **Sehemu ya Pili**

### **Mwisho mbaya wa makosa yanaangamiza Umma**

**Makosa yanasababisha hasira za Mwenyezi Mungu na adhabu Yake - Athari ya makosa kwa wanadamu.**

**Makosa ni yenye kuangamiza umma**

Hakika Mwenyezi Mungu Subhaanahu wa Ta'ala haimnufaishi twaa ya wanaomtii wala hadhuriki na maasi ya wenye kumuasi, lakini Mwenyezi Mungu Subhaanahu wa Ta'ala ametahadharisha maasia kwa sababu ya yale yaliyomo katika madhara yanayomregelea mwenye kuyafanya na pia huwa yanairegelea jamii yote. Na amehimiza kufanya twaa kwa kheri iliyomo kwa mwenye kuifanya na wengine pia na hakika Qur'an imekariri hakika hii kwa neno la Mwenyezi

Mungu Subhaanahu wa Ta'ala pale aliposema:

مَنْ عَمِلَ صَالِحًا فَلِنَفْسِهِ وَ مَنْ أَسَاءَ فَعَلَيْهَا وَ مَا رَبُّكَ بِظَالِمٍ لِّلْعَبِيدِ.

“*Afanyae mema ajifanyia (mwenyewe) nafsi yake, na mwenye kutenda ubaya ni juu (ya nafsi) yake (vile vile); na Mola wako si dhalimu (hata kidogo) kwa waja (Wake).*” (41:46).

Na pia Amesema katika Aya nyengine:

إِن أَحْسَنْتُمْ أَحْسَنْتُمْ لِأَنْفُسِكُمْ وَإِنْ أَسَأْتُمْ فَلَهَا.

“*Basi mkifanya wema, mnajifanyia wenyewe nafsi zenu; wenyewe.*” (na mkiasi nikwazo) (17:7).

Pia Amesema katika Aya nyengine:

وَ مَنْ شَكَرَ فَإِنَّمَا يَشْكُرُ لِنَفْسِهِ وَ مَنْ كَفَرَ فَإِنَّ رَبِّي غَنِيٌّ كَرِيمٌ.

“*Na anaeshukuru anashukuru kwa manufaa ya nafsi yake; na anaekufuru kwa hakika Mola wangu ni Mkwasi (hana haja naye) na Karimu.*” (27:40).

Kwa hivyo makosa ni katika sababu muhimu zinazo sababisha maisha mabaya kwa mwanadamu nayo hayakuharamishwa isipokuwa yanadhuru jamii, nayo yanamfanya mtu awe nafsi yake imegawanyika na imejiingiza katika misukosuko na mitihani.

Na Qur'ani Tukufu inataja baadhi ya athari zinazopata mataifa kutokana na malipo ya kuenea makosa katika watu wake.

قُلْ هُوَ الْقَادِرُ عَلَيَّ أَن يَبْعَثَ عَلَيْكُمْ عَذَابًا مِّنْ فَوْقِكُمْ أَوْ مِّنْ تَحْتِ  
أَرْجُلِكُمْ أَوْ يَلْبَسَكُمْ شِيْعًا وَ يُدْخِلَ بَعْضَكُمْ بَعْضًا.

*“Sema: Yeye ndiye Muweza wa kukuleteeni adhabu kutoka juu yenu au kutoka chini ya miguu yenu au kukuvurugeni (muwe) makundi (yasiyopatana) na (Muweza wa) kuwaonjesheni baadhi yenu jeuri ya wenzao.” (6:65)*

Hii ndiyo sunnah ya Mwenyezi Mungu Subhaanahu wa Ta’ala katika viumbe Vyake wala huwezi kuipata sunnah (mpango) ya Mwenyezi Mungu Subhaanahu wa Ta’ala kuwa na mabadiliko. Nayo inajulikana na kila aliyesoma tarehe ya mataifa mbali mbali na akazingatia sababu za kuanguka na kuporomoka kwake.

Kuanguka dola mbili ya Kirumi na Kiyunani ni kwa sababu ya wingi wa ufnadi na yale yaliyosemwa kuhusu dola hizo vile vile yamesemwa kuhusu Ufaransa wakati ilipopatikanwa na kushindwa kubaya na kuvunjwa kupitia jeshi la Ujerumani. Hakika alisema mwandishi mashuhuri – Andrea Morowa katika kitabu chake; “Sababu za kuanguka Ufaransa” katika vita vya pili vya ulimwengu; ‘Miongoni mwa sababu muhimu za kuanguka Ufaransa ni kuvunjika taifa la kifaransa ikiwa hivyo ni natija (matokeo) ya kuenea uovu katika watu wake.’

### **Makosa Yanasababisha Ghababu za Allah na Adhabu Yake:-**

Makosa yanasababisha hasira za Mwenyezi Mungu Subhaanahu wa Ta’ala na adhabu Yake kwa mwanadamu, na adhabu hii imma inakuwa ni kwa mambo yaliyo wazi katika umbile la ulimwengu kama kutokea mafuriko au ukame na kimbunga au tetemeko la ardhi, na imma inakuwa kwa mapinduzi na vita ambavyo vinapelekea uharibifu na maangamivu.

Qur'an imeyapa maasia yanayosababisha adhabu majina

mengi miongoni mwa hayo:-

*Al-kwatwi-a* (makosa), *Adh-dhambu* (madhambi), *Assayi'ah* (uovu), *Al-ithmu* (madhambi), *Al fusuuq* (ufasiki), *Al-'isyan* (maasia), *Al-utuw* (kuruka mipaka), *Al-fasaad* (ufisadi).

Qur'an Tukufu imetaja majina haya ambayo yanakaribiana katika maana yake na imebainisha yale yanayofungamana na mwenye kuyafanya katika adhabu ya Allah Subhaanahu wa Ta'ala hapa duniani na pia akhera.

### **Athari ya Makosa kwa Mwanadamu**

Makosa yapelekea moyo kuwa na giza na pindi moyo uwapo giza huwa mgumu na huepukana na Allah Subhaanahu wa Ta'ala, yule mwenye moyo kama huo anakuwa chimbuko la shari katika jamii na mwisho wake huwa ni hasara duniani na akhera, wala hakumregeshi mkosa kunako ukumbi isipokuwa kuomba msamaha. Anasema sallallaahu alaihi wa sallam:

إِنَّ الْمُؤْمِنَ إِذَا أَذْنَبَ كَانَتْ نُكْتَةً سَوْدَاءَ فِي قَلْبِهِ فَإِنْ تَابَ وَ نَزَعَ وَاسْتَغْفَرَ  
صُقِلَ قَلْبُهُ فَإِنْ زَادَ زَادَتْ فَذَلِكَ الرَّأْنُ الَّذِي ذَكَرَهُ اللَّهُ فِي كِتَابِهِ. { كَلَّا بَلْ رَانَ  
عَلَى قُلُوبِهِمْ مَا كَانُوا يَكْسِبُونَ } . (رواه ابن ماجة)

*'Hakika ya muamin anapofanya dhambi, dhambi hili huwa doa jeusi katika moyo wake, basi lau atatubia na kuacha na akataka msamaha, husafishwa moyo wake. Lakini lau atazidisha madhambi doa nalo huzidi na hio ndio ile kutu aliyoitaja Allah katika kitabu chake; "Sivyo hivyo! Bali yametia kutu juu ya nyoyo zao (maovu) waliyokuwa wakiyachuma." (Ibn Majah)*

Pia makosa yanakuwa ni sababu yakunyimwa riziki yule anaefanya. Anasema Mtume sallallaahu alaihi wa sallam: -

لَا يَزِيدُ فِي الْعُمْرِ إِلَّا الْبِرُّ وَ لَا يَرُدُّ الْقَدْرَ إِلَّا الدُّعَاءُ وَإِنَّ الرَّجُلَ لَيُحْرَمُ  
الرِّزْقَ بِخَطِيئَةٍ يَعْمَلُهَا. (رواه الترمذي و ابن ماجة)

*“Haizidishi katika umri isipokuwa wema na hairegeshi kadari isipokuwa dua, na bila shaka mtu hunyimwa riziki kwa sababu ya kosa analolitenda.”*

Pamoja na hayo hakika Qur'an imetaja yakuwa kumcha Allah Subhaanahu wa Ta'ala ni sababu yakuteremsha riziki kwa jamaa na watu binafsi;

وَ مَنْ يَتَّقِ اللَّهَ يَجْعَلْ لَهُ مَخْرَجًا وَ يَرْزُقْهُ مِنْ حَيْثُ لَا يَحْتَسِبُ.

(الطلاق : ٢-٣)

*Na anayemuogopa Allah Subhaanahu wa Ta'ala, (Allah) humtengenezea njia ya kuokoka (katika kila balaa) na humpa riziki kwa namna asiyoitazamia (asipopatazamia). (65:2,3)*

وَ لَوْ أَنَّ أَهْلَ الْقُرَىٰ آمَنُوا وَ اتَّقَوْا لَفَتَحْنَا عَلَيْهِم بَرَكَاتٍ مِّنَ السَّمَاءِ  
وَ الْأَرْضِ. (٩٦:٧)

*“Na lau kama watu wa miji wangaliamini na kuogopa, kwa yakini tungaliwafungulia baraka za mbinguni na ardhi.”(7:96)*

## Sehemu ya Tatu Zinaa na Madhara Yake

**Uasharati na Utwevu wake, Uhalalishaji wa Kijinsia Kiholela Unavunja Mapenzi, Maradhi ya Kijinsia, Watoto wa nje ya Ndoa, Uasharati na Utwevu wake.**

Miongoni mwa maafa hatari zaidi kwa kuenea katika ulimwengu wetu wa leo (ni maafa ya zinaa) na kanuni nyingi za kimagharibi zimehalalisha uzinifu ikiwa ni kwa kuridhiana kwa ambao hawajaowana wakitegemea uhuru wa binadamu na imepatikana kwa sababu ya hilo athari ya kuenea ukahaba katika miji mikubwa kuenea kukubwa sana na walikuwa wale waliyopanga shari hiyo wanatangaza kuwa ukahaba ni dharura kwa umma kama dharura ya sehemu ya kutolea maji machafu katika nyumba pindi inapoacha kufanya kazi, maji yanaharibika na kuwa na harufu inayochukiza pua.

Lakini sababu hiyo wanayojengea hoja haimkiniki kutosha kupelekea kuhalalisha uasharati, kwa sababu haisihi kuwatumia watu wa asili yetu, ngozi yetu matumizi haya matwevu na hakika zimechukia uasharati nafsi zilizojipinda na kukataa maovu na zikakiri makosa yake, na kuna vitenda kazi muhimu vilivyosaidia kueneza uasharati, miongoni mwa hivyo ni sababu za kiuchumi na kuenea vita.

Bila shaka mtu yeyote mwenye dhamira yenye uhai (yenye nguvu) hapana budi kuona katika ukahaba jambo linalofanya nafsi kuchukia kwani ni jambo linalopingana na tabia njema, kwa sababu fikra ya kuwasiliana na mtu pasi na kujuana vizuri kisha kukugeuza kukawa ni tendo la kibiashara, kwa hakika katika hali ilivyo, inakuwa ni jambo la aibu kama inavyolichukulia nafsi tukufu zenye kujiweka mbali na maovu.

## **MARADHI YA KIJINSIA NA HATARI YAKE**

Na zinaa pamoja na yaliyoko katika jambo hilo katika kuwasiliana kijinsia inaambukiza maradhi ya kaswende (*sypilis*) na (*Gonoria*) na maradhi haya mawili yameenea katika ulimwengu kwa kiwango kikubwa nayo yanatokana na



(*micro-bat*) iliyo hai hasa ambayo inazishika sehemu za uzazi na zinagura kwa njia ya kuambukiza kutoka kwa mtu hadi kwa mwingine wakati wa kuwasiliana kimwili, hii ndiyo njia ambao yanatembea maradhi haya katika hali nyingi na nimeonelea ili kukamilisha faida ya kueleza madhara ya maradhi yote mawili. Kama niliyoyanukuu kutoka ensaiklopedia ya tiba ya kisasa ili yabainike kwa msomaji yale yanayopelekea zinaa katika hatari kwa afya kijumla.

### **Syphilis (Kaswende)**

Maradhi ya kaswende yanapitia mihula mitatu yenye athari tofauti. Muhula wa kwanza, viini vya kaswende vinafikia kwenye damu baada ya kupasua ngozi kwa masaa machache na vinaenea katika kiwiliwili chote baada ya wiki moja takriban.

Na dalili ya kwanza ya ugonjwa wa kaswende, ni kudhihiri vijipu vinavyoonekana baada ya kuambukizwa kwa muda ambao ni baina ya siku tisa na miezi mitatu na majipu ya kaswende ni magumu, na yanatokeza kwenye utupu wa mwanamume au wa mwanamke au kwenye njia ya uzao na mara nyingine hujitokeza kwenye midomo au matiti au vidole au pambizoni mwa uzao, na yanaondoka majipu ya kaswende kwa muda wa baina siku kumi hadi arobaini bila ya utibabu wowote, na hilo hupelekea kunako itikadi ya kimakosa juu ya kupona na mara nyingine jipu halidhihiri kabisa au huwa dogo akawa mchunguzi halitambui.

### **Assailaan (Gonorria)**

Maradhi ya gonoria yanasababishwa na viini vya vidudu vinavyojulikana kwa jina la (*Geonococ*). Na dalili zinazojulisha kuweco viini hivyo ni kuwa vinashambulia kizibo cha utundu wa ngozi ambacho kinaficha sehemu za uzazi na za

mkojo. Na kwa waliofikia makamu maradhi haya yanatokea kwa njia kama ya kudumu kwa kuyapata kutoka kwa mtu aliyepatikana na uambukizi wa maradhi haya wakati wa kuingiliana kijinsia.

Wakati mwingine viini vya (*Geonococ*) vinaushika utandu wa jicho vikasababisha upofu ikiwa havikutibiwa haraka na hilo si jambo ambalo limeeneya kwa waliofikia umri wa makamu.

### **Watoto wasiokuwa wakisheria (wa nje ya ndoa)**

Pamoja na hatari zakupatikana na maradhi yanayosababishwa kwa kupitia njia za sehemu za uzazi bila shaka kuingiliana kijinsia kukiwa nje ya fungamano la ndoa inaweza kupelekea kupatikana mtoto wa nje ya ndoa na wengine wanachunga ili lisitokee hilo lakini pamoja na hivyo uwezekano upo siku zote na juu ya hilo pia jambo la kuwepo hatari vile vile lipo.

Na katika lilokubalika ni kuwa mtoto wa nje ya ndoa haipati njia yake katika maisha kuwa ni nyepesi na imeshatengezwa pamoja na kuweco aibu ambayo inaikumba njia yake katika maisha na bila shaka aghlabu ya watu wenye mantiki ya kisasa wanaafikiana yakuwa mtoto inapasa asipewe tabu kwa sababu ya yale yaliyofanywa na wazazi wake lakini ilivyo ni kuwa hata kama mtoto hatodhuriwa kwa vile ulivyo mtizamo wa jamii kwake na hata kama angepelekwa kwa taasisi iliyo ya hali ya juu ili kumlea bila shaka anakuwa baada ya hilo anahitaji mengi katika mambo ambayo anahaja nayo kwani mtoto anahaja yakuwa na nyumba, wazee wawili ambao atajitokeza kwao ili wamuhami na wamuelekeze, lakini mtoto wa nje ya ndoa hapati utegemezi huu wenye umakinifu kwa ajili ya maisha yake.

Hakika limesababisha wimbi la ufisadi ulimwenguni, na pia

kukosekana kanuni zenye nguvu ambazo zitaliregesha nyuma tendo la uzinifu limesababisha kuzaliwa mamilioni ya watoto wasiokuwa wakisheria katika Amerika na Uropa na wakakulia hali ya kuwa wameshawakosa wazee wao wakakulia wakiwa na kizuwizi cha fundo la nafsi ambalo limesababisha kupotoka wengi miongoni mwao na kuingia katika vitendo vya uhalifu.

## **Sehemu ya Nne Makosa ya Kijinsia**

**Mtizamo wa Uislamu kuhusu Zinaa – Adhabu ya Uzinifu, Kuhifadhi Heshima – Kuenea Uovu na Madhambi yake Makubwa, Mtizamo wa Uislamu kuhusu Uzinzi**

Uzinifu katika Uislamu ni miongoni mwa yaliyoharamishwa na ni katika madhambi makubwa ambayo Allah ameyakataza, ndipo Allah Subhaanahu wa Ta’ala aliposema kuwaambia Waislamu:

وَلَا تَقْرُبُوا الزَّوْجِيَّ إِنَّهُ كَانَ فَاحِشَةً وَسَاءَ سَبِيلًا.

*“Wala msikaribie zina hakika hiyo ni uchafu (mkubwa) na ni njia mbaya (kabisa).” (Israae : 32 )*

Na hakika Mwenyezi Mungu Subhaanahu wa Ta’ala ameusifu uzinifu kuwa ni uchafu unaochukiza sana na kuwa ndiyo njia mbaya ya uovu ilioje kwa aifuatae.

Na bila shaka kuletwa hiyo Aya kwa (la) yenye kukataza kisha kufuatisha katika hali ya kuleta ila kwa sifa mbili zinazo aibisha kuna makemeo kwa nafsi na makatazo makubwa kutokukaribia uchafu huu licha ya kuingia ndani yake.

Na vile vile Allah ametaja zinaa pamoja na kumshirikisha Allah na ku-uwa nafsi, na amemuahidi mtendaji adhabu kali siku ya

Qiyama:

وَالَّذِينَ لَا يَدْعُونَ مَعَ اللَّهِ إِلَهًا آخَرَ وَ لَا يَقْتُلُونَ النَّفْسَ الَّتِي حَرَّمَ اللَّهُ  
إِلَّا بِالْحَقِّ وَ لَا يَزْنُونَ وَ مَنْ يَفْعَلْ ذَلِكَ يَلْقَ أَثَامًا يُضْعَفُ لَهُ الْعَذَابُ يَوْمَ  
الْقِيَامَةِ وَ يَخْلُدُ فِيهِ مُهَانًا، إِلَّا مَنْ تَابَ وَ آمَنَ وَعَمِلَ عَمَلًا صَالِحًا فَأُولَئِكَ  
يُبدِّلُ اللَّهُ سَيِّئَاتِهِمْ حَسَنَاتٍ وَ كَانَ اللَّهُ غَفُورًا رَحِيمًا. (الفرقان: ٦٨-٧٠)

*“Na wale wasiomuomba Mungu mwingine pamoja na Mwenyezi Mungu, wala hawaui nafsi aliyoiharimisha Mwenyezi Mungu isipokuwa kwa haki, wala hawazini, na atakayefanya hayo atapata madhara (papa hapa ulimwenguni kabla ya akhera). Na atazidishiwa adhabu siku ya Qiyama na atakaa humo kwa kufedheheka (muda mrefu kabisa) milele. Ila yule atakayetubia na kuamini na kufanya vitendo vizuri; basi hao ndio Mwenyezi Mungu atawabadilishia maovu yao kuwa mema; na Mwenyezi Mungu ni Mwingi wa Kusamehe (na) Mwingi wa Kurehemu.” (25: 68 – 70)*

Na Mtume (Sallallahu Alaihi Wa sallam) anawatahadharisha na zinaa akisema:

يَا مَعْشَرَ النَّاسِ، اتَّقُوا الزَّانَةَ فَإِنَّ فِيهَا سِتًّا حِصَالٍ: ثَلَاثًا فِي الدُّنْيَا وَ ثَلَاثًا فِي  
الْآخِرَةِ، أَمَّا الَّتِي فِي الدُّنْيَا: فَيَذْهَبُ الْبَهَاءُ، وَيُورَثُ الْفَقْرُ وَ يُنْقِصُ الْعُمُرَ، وَ  
أَمَّا الَّتِي فِي الْآخِرَةِ: فَسَخَطَ اللَّهُ، وَسُوءُ الْحِسَابِ وَ عَذَابُ النَّارِ. (رواه  
البيهقي)

*“Enyi watu! Jiepusheni na zinaa, kwani katika zinaa kuna sifa sita; tatu Duniani na tatu katika Akhera. Ama sifa tatu zilizo Duniani ni; (1) Huondoa pambo la muumin, (2) Ina rithisha*

*ufukara, na (3) Ina punguza umri. Ama sifa za Akhera ni: (1) Hasira za Allah, (2) Hisab mbaya na (3) Adhabu motoni.”*

Basi kauli ya Mtume sallallaahu alaihi wa sallam: “Huondoa pambo la Muumin” Inaisharia kwa hakika uliotambulikana, nayo ni kwamba zinaa inamnyima mtendaji wake usafi wa moyo na uzuri wa roho ambazo hizi vitu viwili ndio chanzo cha utulivu na furaha.

Na neno lake; “Ina rithisha ufukara” ni kwamba vile ina kosesha shughuli zake katika kustarehe kwa njia ya haramu, kama kutumia ujuzi wake na nguvu zake kwa namna ambayo mara nyingi hufuja mali nyingi kupita kiasi yanayomfanya mzinifu kuingiwa na ufukara.

Ama neno lake: “Unapunguza umri” linamaanisha kupoteza siha ya mzinifu na kuutia dhiki mwili wake kwa ladha ambazo zinamaliza uchangamfu wake wa kimaisha na unamuingiza katika maradhi ya kaswende na maradhi ya moyo; katika mambo ambayo yanamfanya kuwa muhanga wa kifo cha mapema.

Na zinaa mbaya zaidi ni kuzini na bibi wa jirani. Imepokewa kutoka kwa Ibn Masoud (r.a.) kuwa alisema: “Nilimuuliza Mtume wa Mwenyezi Mungu: ni dhambi gani iliyokubwa mbele ya Mwenyezi Mungu? Akasema “Ni kumfanyia Mwenyezi Mungu mshirika hali yeye ndiye aliyekuumba.” Nikasema kisha ipi? Akasema: “Ni kumuua mtoto wako kwa kuchelea kula pamoja nawe.” Nikasema kisha ipi? Akasema: “Ni kuzini na mke wa jirani yako.”

Na zinaa na imani hazikutani mahali pamoja, kwa sababu imani sahihi inazuiya baina ya mwanadamu na kumuasi Mola wake, anasema Mtume sallallaahu alaihi wa sallam: -

لَا يَزْنِي الرَّانِي حِينَ يَزْنِي وَ هُوَ مُؤْمِنٌ، وَ لَا يَسْرِقُ السَّارِقُ حِينَ يَسْرِقُ  
وَ هُوَ مُؤْمِنٌ وَ لَا يَشْرَبُ الخَمْرَ حِينَ يَشْرَبُهَا وَ هُوَ مُؤْمِنٌ. (رواه البخاري و  
مسلم)

*“Hazini mzinifu wakati anapozini akawa ni Muislamu, wala haibi mwizi wakati anapoiba hali ya kuwa ni Muislamu, wala hanywi tembo mnywaji wakati anapokunywa hali ya kuwa ni Muislamu”.*

Na uzinifu unasababisha hasira ya Mwenyezi Mungu, Mtume sallallaahu alaihi wa sallam anasema: -

أَرْبَعَةٌ يُبْغِضُهُمُ اللهُ: الْبَيَّاعُ الْحَلَّافُ، وَالْفَقِيرُ الْمُحْتَالُ، وَالشَّيْخُ الرَّانِي،  
وَالْإِمَامُ الْجَائِرُ. (رواه النسائي)

*“Watu aina nne Mwenyezi Mungu Subhaanahu wa Ta’ala anawakasirikia: mfanyi biashara anayekithirisha kuapa, fukara mwenye kibri, mzee mzinifu na kiongozi dhalimu.”*

Kama ambavyo uzinifu pia unasababisha adhabu ya Allah hapa duniani; anasema Mtume sallallaahu alaihi wa sallam: -

لَا تَزَالُ أُمَّتِي بِخَيْرٍ مَا لَمْ يَفْشُ فِيهِمْ وَلَدُ الزَّانِي، فَإِذَا فَشَى فِيهِمْ وَلَدُ  
الزَّانِي يُوشِكُ أَنْ يَعْصَهُمُ الْعَذَابُ. (رواه أحمد في مسنده و أبو يعلى)

*“Hawatoacha umma wangu kuwa katika kheri muda hawajaenea kati yao watoto wa zinaa, watakapoenea kati yao watoto wa zinaa imekaribia kuwaenea wao adhabu.”*

Na uzinifu una viwango, katika madhambi makubwa ni kuzini na mwanamke *ajnaby* (mwanamke wa kando ufaae kumuowa) asiye kuwa na mume, na kubwa kuliko hilo ni

kuzini na *ajnaby* mwenye mume, na kubwa zaidi ya hilo ni kuzini na bibi wa jirani, na linalozidi hilo ni kuzini na maharimu (usiyefaa kumuowa) na zina ya mke mkuu ni mbaya zaidi kuliko uzinifu wa bikra, na hilo ni dalili ya kutofautiana *haddi* (adhabu) yao, na uzinifu wa mzee ni mbaya zaidi kuliko uzinifu wa kijana na hilo ni kwa sababu ya kukamilika akili ya mzee, na zinaa ya mwanachuoni ni mbaya zaidi kuliko zina ya mtu asiyekuwa msomi.

### **Adhabu ya Uzinifu**

Makemeo makali ambayo yamepokewa utajo wake hayaathiri watu wenye nafsi zenye maradhi ambao wameziacha nafsi zao kwenye matamano yao.

Wakahalalisha kila ova na wakadhihirisha maasia kwa kila wekevu haiwakanyi katika kufanya hilo dini wala dhamira basi kwa hao waliopotoka ndio Uislamu umeweka adhabu iumizayo ili itwaharishe jamii kutokana na maovu yao. Amesema Mwenyezi Mungu Subhaanahu wa Ta'ala:

الرَّانِيَةُ وَالرَّانِي فَاجْلِدُوا كُلَّ وَاحِدٍ مِنْهُمَا مِائَةَ جَلْدَةٍ وَلَا تَأْخُذْكُمْ بِهِمَا رَأْفَةٌ فِي دِينِ اللَّهِ إِنْ كُنْتُمْ تُؤْمِنُونَ بِاللَّهِ وَالْيَوْمِ الْآخِرِ وَلِيَشْهَدَ عَذَابُهُمَا طَائِفَةٌ مِّنَ الْمُؤْمِنِينَ. (سورة النور: ٢)

*“Mzinifu mwanamke na mzinifu mwanamume mpigeni kila mmoja katika wao mjeledi (bakora) mia wala isiwashikeni kwa ajili yake huruma katika (kupitisha) hukumu hii ya Mwenyezi Mungu ikiwa nyinyi mnamuamini Mwenyezi Mungu na siku ya mwisho na lishuhudie adhabu yao (hii) kundi la Waislamu.”* 24:2)

Aya hii inabainisha adhabu ya wazinifu wawili na inataka kutokuwepo huruma juu yao ili kuchunga dini ya Allah na

haki yake, na inaita kunako kusimamisha adhabu hii katika sehemu ya wazi kwa watu wote na ihudhuriwe na kundi la Waislamu ili liwe linatia uchungu zaidi katika nafsi za wazinifu na ili liwe ni mazingatio kwa wengine.

Kisha Qur'an inazidi katika kusifu uovu wa zinaa katika kukamilisha Aya iliyotangulia:

الزَّانِي لَا يَنْكِحُ إِلَّا زَانِيَةً أَوْ مُشْرِكَةً وَالزَّانِيَةُ لَا يَنْكِحُهَا إِلَّا زَانٍ أَوْ مُشْرِكٌ  
وَ حُرِّمَ ذَلِكَ عَلَى الْمُؤْمِنِينَ .

*“Manamume mzinifu hafungamani ila na mwanmke mzinifu au mwanamke mushrikina, na “Mwanamke mzinifu hafungamani naye ila mwanamume mzinifu au mshirikina na hayo yameharamishwa kwa Waislamu.” (Suratun Nur 3)*

### **Sharti ya Kupitishwa Adhabu**

Linapotukia kosa la uzinifu Uislamu unaepuka *haddi* muda panapopatikana njia ya kuepukana na adhabu hiyo kwa neno lake Mtume sallallaahu alaihi wa sallam: -

إِذْرَأُوا الْحُدُودَ عَنِ الْمُسْلِمِينَ مَا اسْتَطَعْتُمْ فَإِنْ كَانَ لَهُ مَخْرَجٌ فَخَلُّوا فَإِنَّ  
الْإِمَامَ أَنْ يُخْطِئَ فِي الْعَفْوِ خَيْرٌ مِنْ أَنْ يُخْطِئَ فِي الْعُقُوبَةِ. (رواه الترمذي)

“Ziepusheni adhabu kwa Waislamu kadri mnavyoweza ikiwa kuna njia ya kuiepusha basi acheni kuisimamisha, kwani kiongozi kukosea katika kusamehe ni bora kuliko kukosea katika kuadhibu.” (Tirmidhy).

Kwa hivyo Uislamu umelazimisha ili kukidhi adhabu ya zinaa kupatikane ushahidi wa wanaume wanne waadilifu, tena wawe wamekiona hicho kitendo na inaweza kudhaniwa yakuwa adhabu hii ni ya kufikiria tu kwa sababu ni jambo



lisilo na uhakika katika akili za watu wenye akili chafu.

Basi watakaposhuhudia mashahidi wanne waadilifu hapo itakuwa imepasa kupitisha adhabu juu ya wazinifu bila huruma, kwani kuwaonea huruma ndiyo kuwafanyia uzito watu na pia kutia dosari amri ya Mwenyezi Mungu Subhaanahu wa Ta'ala juu ya wanadamu.

Na kupigwa mijeledi ndiyo *haddi* (adhabu) ya bikra katika waume na wanawake na (bikra) ni yule ambaye hajaingia katika fungamano la ndoa na anapitishiwa hukumu hiyo juu yake muda anapokuwa ni Muislamu aliyebaleghe mwenye akili Imamu tena aliye huru, ama Muhsin (ni yule ambaye amewahi kuo au kuolewa, tena kuo kisheria kulikotimia), huyu adhabu yake ni kupigwa mawe hadi kufa.

### **Kuhifadhi Heshima**

Na kufanya *tashdidi* (ukali) katika adhabu ya zinaa haitoshi peke yake katika kuhifadhi jamii kutokana na ufisadi muda hakujatanguliwa na dhamana za kujikinga, miongoni mwa hizo ni; kuupiga vita uvumi na urongo, kuzifunga ndimi mbaya, kutoa ovyo tuhuma za batili, kuwaadhibu wale wanaowasingizia wale wanaojizuia na uzinifu wakawa wanawatuhumu kwa hilo pasi na ushahidi uliothubutu na katika hilo anasema Mwenyezi Mungu:

وَالَّذِينَ يَرْمُونَ الْمُحْصَنَاتِ ثُمَّ لَمْ يَأْتُوا بِأَرْبَعَةِ شُهَدَاءَ فَاجْلِدُوهُمْ ثَمَانِينَ جَلْدَةً وَلَا تَقْبَلُوا لَهُمْ شَهَادَةً أَبَدًا وَأُولَئِكَ هُمُ الْفَاسِقُونَ.

“Na wale wanaowasingizia wanawake watahirifu (kuwa wamezini) kisha hawaleti mashahidi wanne, basi wapigeni mijeledi (bakora) thamanini, na msiwakubalie ushahidi wao tena na hao ndio mafasiki.” (Suratun Nur : 4)

Kuziacha ndimi kutuhumu wanawake wanaojizuia na uchafu bila kuwepo ushahidi usiokuwa na shaka kunatoa nafasi kunjufu kwa yeyote anayetaka kumsingizia asiyehusika na tuhuma hiyo mbaya. Hapo inakuwa watu wanapambazukiwa na kuchwewa na jua na heshima zao zikiwa katika kuvunjwa na sifa zao zikichafuliwa. Na kila mume katika jamii hiyo huwa inamsumbua shaka kuhusu mke wake pindi kutokeapo utata wowote na kila nyumba huwa imeelekewa na tatizo la kuvunjika kutokana na natija na uongo ambao husemwa na mwenye lengo katika mambo yanayosababisha matatizo yaliyo hatari katika jamii ambapo mara nyingi yanaishilia kutokea makosa ya jinai ambayo huwapata wasiohusika.

### **Kueneza Uovu na Madhambi yake Makubwa**

Na wako watu ambao wana nafsi kongo (zenye ugonjwa) starehe yao katika maisha ni kuchafua sifa za wengine na kugandamiza tuhuma za urongo ima kwa sababu ya husuda au kwa sababu ya kuwavunja na kuwatesa kwa malengo maalumu. Hao Mwenyezi Mungu Subhaanahu wa Ta'ala amewatahadharisha kwa neno lake:

إِنَّ الَّذِينَ يُحِبُّونَ أَنْ تَشِيعَ الْفَاحِشَةُ فِي الَّذِينَ آمَنُوا، لَهُمْ عَذَابٌ أَلِيمٌ فِي الدُّنْيَا وَالْآخِرَةِ.

*“Kwa yakini wale wanaopenda uenee uovu kwa wale walioamini watapata adhabu iumizayo katika dunia na akhera.” (Suratun Nur 19)*

Hakika Aya hii ndio inayoambatana zaidi na sahifa na magazeti ambayo yanaeleza fedheha zilizowazi mbele ya umma yakitegemea kuweko vituo vya askari ambavyo bado ni tuhuma inayowezekana kuvunjika ambayo haijasikizwa utetezi wake, wanaueneza wakidai ni hakika iliyothibiti pasi na

kuziwekea heshima za watu wizani wowote, wala hawauhesabii utukufu wa jamii hesabu yoyote.

Na hakika kueneza fedheha ijapokuwa imethibiti shari yake ni kuzifanya ndimi zinatafuna majina ya watuhumiwa wakawa wanatangaa mbele ya watu hivyo vitendo vya fedheha walivyo vitenda, ukaondoka murua wao na pindi murua uondokapo kwa watu husahilika katika nafsi zao kufanya uovu na pia watu wanajikataza kuzifuata nafsi katika kupondokea kwake katika uovu, kwa kuogopa kulaumiwa na watu na kuwachambua, na pindi waposapo kuzingatia katika maoni ya watu huwa kimeshaondoka kizuwizi chenye kuhifadhi ambacho kinazuia baina yao na baina ya kufanya uovu wakawa wamepotea katika jambo hilo, kwa hivyo hufungwa mlango wa toba juu yao.

Kwa hivyo Uislamu unataka yatangazwe mambo bora na yaenezwe kwa watu na yafichwe maovu kutokana na macho, na maneno ya Mtume sallallaahu alaihi wa sallam ametaja kuwa mwenye kufanya maasia na akawa anayangaza na anayazungumza hasamehewi kutokana na adhabu ya Mwenyezi Mungu. Anasema Mtume Sallallahu alaihi wa sallam:

كُلُّ أُمَّتِي مُعَافَى إِلَّا الْمُجَاهِرِينَ وَإِنَّ مِنَ الْمُجَاهِرَةِ أَنْ يَعْمَلَ الرَّجُلُ بِاللَّيْلِ  
عَمَلًا ثُمَّ يُصْبِحُ وَقَدْ سَتَرَهُ اللَّهُ تَعَالَى فَيَقُولُ يَا فَلَانُ عَمِلْتَ الْبَارِحَةَ كَذَا  
وَكَذَا وَقَدْ بَاتَ يَسْتُرُهُ رَبُّهُ وَيُصْبِحُ يَكْشِفُ سِتْرَ اللَّهِ عَنْهُ. (متفق عليه)

“Kila umma wangu utasamehewa, isipokuwa wanaojidhihirisha, na hakika katika kujidhihirisha ni mtu kufanya jambo usiku kisha akapambaukiwa hali ya kuwa Allah amemstiri akasema ewe fulani jana nilifanya jambo kadha wa kadha na anakesha hali ya

kuwa Mola amemstiri, na anaamka asubuhi akiifungua sitara ya Mwenyezi Mungu. (*Bukhari , Muslim*)

## **Sehemu ya Tano Tembo (Mvinyo)**

### **Tembo na Dhambi zake; Uislamu Kuharamisha Tembo:**

Miongoni mwa maneno ya Mtume sallallaahu alaihi wa sallam katika kuharamisha tembo. Kuharamishwa aina zote za tembo: kuharamishwa biashara ya tembo: madhara ya tembo kijamii, madhara ya tembo kiafya.

Katika mambo yanayoliza moyo ni kuwa wengi katika Waislamu katika baadhi ya miji ya kiarabu wanaendelea kunywa tembo waziwazi. Imefikia hadi ya kuandaa majumbani mwao bia na glasi ambazo ni maalumu kwa jambo hilo na imekuwa tembo linakaribishwa wageni wao, mfano kama wageni waletewavyo kahawa kama ambavyo kwamba Waislamu wengi wanauza tembo madukani mwao na ilipokuwa tembo limeharamishwa katika Uislamu, na kulinywa na kuliuza ni miongoni mwa madhambi makubwa tunataka kukumbusha katika utafiti huu, madhambi na madhara yake na amesema kweli Allah aliposema: “*Na kumbusha, bila shaka ukumbusho unawanufaisha Waislamu.*”

### **Tembo na Madhambi yake:**

Tembo limeitwa kwa jina la *khamru* kwa sababu linaipoteza akili, yaani linaificha na Mwenyezi Mungu amelisifu kuwa ni dhambi kubwa na ni *najis* miongoni mwa amali za shetani na wanavyuoni wameafikiana kuwa mwenye kupinga uharamu wake yeye ni kafiri.

Kwa hivyo dhambi kubwa la tembo ni kupoteza akili na kitu

bora kilicho muhimu kwa mwanadamu ni akili yake na limekuwa tembo ni adui wa kitu bora kilichoko kwa mwanadamu – nacho ni akili kwa hivyo imebidi kuwa miongoni mwa mambo duni kabisa kwa sababu akili imeitwa akili kwa sababu inamzuia mwenye nayo kufanya maovu. Wangapi katika watu wamepokonya kwa nguvu watu waliokaribu nao zaidi hali ya kuwa wakati wakifanya hayo wako chini ya athari ya pigo la tembo, na ni wangapi katika watu wamepata hasara mali zao na umepotea umri wao katika kamari na kuwekeana rahani, mapatano ya biashara ya kiholela wakiwa katika taathira ya tembo, na ni wangapi katika watu waliopigana na wengine wakamwaga damu za wenzao kwa sababu ya ulevi mkali.

Na ni ngapi katika talaka na kupomoka kwa familia kulitokea kwa sababu ya mienendo migumu iliyotokea kwa sababu ya mume mlevi, na hakika amesema kweli Mtume sallallaahu alaihi wa sallam pale aliposema: -

لَا تَشْرَبِ الْحَمْرَ فَإِنَّهَا مِفْتَاحُ كُلِّ شَرٍّ . (رواه ابن ماجه)

*“Msinywe tembo bila shaka tembo ni ufunguo wa kila shari”. (Ibn Majah)*

Mbali na yale yanayopatikana kutokana na unywaji tembo katika athari zinazoibisha, zilizo mbaya kwa tabia ya mwanadamu na kufanya kwake kazi zinazopunguza heshima za wengine kwake, na zinazomfanya kuwa kichekesho katika macho yao, na hakika mwanadamu huyo mwanzo anakuwa ni kama tausi anapendezwa na nafsi yake (anaringa) na zinadhihiri kwake alama za urembo na maringo na baada ya hapo anakuwa kama nguruwe anagaogaa kwenye matope.

## **Uislamu Kuharamisha Tembo (Pombe)**

Ni katika yanayojulikana kuwa Waarabu kabla ya Uislamu walikuwa wakikithirisha kunywa tembo na wanaimba wakilisifu katika mashairi yao na ilikuwa kunywa tembo ni ada ya kiasili kwao, na ulipokuja Uislamu haikuwa ni sahali kuliharamisha juu yao mara moja na kwa hivyo Uislamu ulifuata njia ya utaratibu katika kuleta sheria kama ilivyo ada ya Uislamu katika hali kama hizi mpaka jambo hilo lisioneokane na watu kuwa gumu na Uislamu uliliharamisha tembo katika mihula mitatu.

### ***Muhula wa Kwanza: -***

Bila shaka ishara ya kwanza katika Qur'an katika kuharamisha tembo ni neno la Mwenyezi Mungu Subhaanahu wa Ta'ala:

يَسْأَلُونَكَ عَنِ الْخَمْرِ وَالْمَيْسِرِ قُلْ فِيهِمَا إِثْمٌ كَبِيرٌ وَمَنَافِعُ لِلنَّاسِ وَإِثْمُهُمَا أَكْبَرُ مِنْ نَفْعِهِمَا. (البقرة : ٢١٩)

*“Wanakuuliza juu ya ulevi na kamari sema katika hivyo mna madhara makuu na (baadhi ya) manufaa kwa (baadhi ya) watu lakini madhara yake ni makubwa zaidi kuliko manufaa yake.” (2:219)*

### ***Muhula wa Pili: -***

Kisha kikaja kiwango cha pili katika kuharamisha tembo katika neno lake Mwenyezi Mungu Subhaanahu wa Ta'ala:

يَا أَيُّهَا الَّذِينَ آمَنُوا لَا تَقْرَبُوا الصَّلَاةَ وَأَنتُمْ سُكَارَىٰ حَتَّىٰ تَعْلَمُوا مَا تَقُولُونَ. (النساء : ٤٣)

*“Enyi mlioamini msikaribie swala hali mumelewa, mpaka muyajue mnayoyasema.” (4:43)*

Na sababu ya kuteremka Aya hii ni kuwa Muislamu mmoja alifanya *walima* (chakula cha harusi, au sadaka yoyote) na akawaita kwenye *walima* huo rafiki zake, hapo wakala kisha wakanywa tembo na ulipoingia wakati wa swala ya magharibi, akakosea katika kusoma Qur'an kwa sababu ya ulevi wake na akasoma kinyume na makusudio.

### ***Muhula wa Tatu: -***

Na baada ya muda kidogo iliteremka amri ya Mwenyezi Mungu Subhaanahu wa Ta'ala yenye kuharamisha tembo. Kuharamisha kulikokusanya pande zote, baada ya kulewa jamaa katika Waislamu wakakaribia kupigana baada ya kujikumbusha siku zao za ujahilia hapo Mwenyezi Mungu Subhaanahu wa Ta'ala Akasema:

يَا أَيُّهَا الَّذِينَ آمَنُوا إِنَّمَا الْخَمْرُ وَالْمَيْسِرُ وَالْأَنْصَابُ وَالْأَزْلَامُ رِجْسٌ مِّنْ عَمَلِ الشَّيْطَانِ فَاجْتَنِبُوهُ لَعَلَّكُمْ تُفْلِحُونَ إِنَّمَا يُرِيدُ الشَّيْطَانُ أَنْ يُوقِعَ بَيْنَكُمْ الْعِبَادَةَ وَالْبَغْضَاءَ فِي الْخَمْرِ وَالْمَيْسِرِ وَيَصُدَّكُمْ عَنْ ذِكْرِ اللَّهِ وَعَنِ الصَّلَاةِ فَهَلْ أَنْتُمْ مُنتَهُونَ. (المائدة : ٩٠-٩١)

*“Enyi mliloamini bila shaka ulevi na kamari na kuabudiwa (na kuombwa) asiyekuwa Mwenyezi Mungu na kutizamia kwa mishale ya kupiga ramli (na kwa vinginevyo), (yote hayo) ni uchafu (ni) katika kazi ya shetani, basi jiepusheni navyo ili mpate kufaulu (kutengenekewa). Hakika shetani anataka kukutilieni uadui na bughudha baina yenu kwa hili tembo na kamari na anataka kukuzuiyeni kumkumbuka Mwenyezi Mungu na (kukuzuilieni) kuswali basi jee mtaacha (mabaya haya).” (5:90-91).*

**Miongoni mwa Maneno ya Mtume sallallaahu alaihi wa sallam katika Kuharamisha Tembo**

Mtume sallallaahu alaihi wa sallam ametoa onyo kali sana katika kuharamisha tembo akatangaza ya kuwa Muislamu hanywi tembo na kuwa yeye pindi alinywapo huwa yuko mbali na imani na jamaa ya Kiislam isipokuwa akitubia, akasema:

لَا يَزْنِي الزَّانِي حِينَ يَزْنِي وَهُوَ مُؤْمِنٌ، وَلَا يَسْرِقُ السَّارِقُ حِينَ يَسْرِقُ  
وَهُوَ مُؤْمِنٌ وَلَا يَشْرَبُ الخَمْرَ حِينَ يَشْرَبُهَا وَهُوَ مُؤْمِنٌ وَالتَّوْبَةُ مَعْرُوضَةٌ  
بَعْدُ. (رواه البخاري)

*“Hazini mzinifu wakati anapozini akawa ni Muislamu, wala haibi mwizi anapoiba akawa ni Muislamu, wala hanywi tembo wakati anywapo nae ni Muislamu na milango ya toba bado iko wazi.”*

Na Mtume sallallaahu alaihi wa sallam anawatahadharisha Waislamu na tembo na anampa sifa mwenye kunywa tembo au mwenye kuwa na mafungamano nalo yakuwa amepata laana kutoka kwa Mwenyezi Mungu Subhaanahu wa Ta’ala:

لَعَنَ اللهُ الخَمْرَ وَشَارِبَهَا وَسَاقِيَهَا وَبَائِعَهَا وَمُبْتَاعَهَا وَعَاصِرَهَا وَمُعْتَصِرَهَا  
وَحَامِلَهَا وَالْمَحْمُولَةَ إِلَيْهِ وَآكِلَ ثَمَنِهَا. (رواه الإمام أحمد)

*“Mwenyezi Mungu Subhaanahu wa Ta’ala amelilaani tembo na mwenye kulinywa na mwenye kunywesha watu na mwenye kuuza na anayelinunua na anayelikamua na kinachokamuliwa na mwenye kuchukua na mwenye kupelekewa na anaekula thamani yake.”*

Laana inapelekea katika kufukuzwa (kutoka) katika Rehma za Mwenyezi Mungu isipokuwa anapotubia mnywaji tembo, na akajizuia nalo bila shaka Mwenyezi Mungu anamsamehe.



## Kuharamishwa aina zote za Pombe

Pombe ni kila kinywaji kinacholevya sawa sawa liwe lime-tengezwwa kutokana na zabibu kama *irqu* (tembo la zabibu) au tembo la tende au lililotengezwa kutokana na ngano kama bia au liwe limetengezwa kutokana na tende au asali, Mtume sallallaahu alaihi wa sallam anasema:

إِنَّ مِنَ الْعِنَبِ خَمْرًا، وَإِنَّ مِنَ التَّمْرِ خَمْرًا، وَإِنَّ مِنَ الْعَسَلِ خَمْرًا، وَإِنَّ مِنَ  
الْبُرِّ الْخَمْرَ وَ إِنَّ مِنَ الشَّعِيرِ خَمْرًا. (رواه أبو داود)

*“Hakika katika zabibu kuna tembo na katika tende kuna tembo na katika asali kuna tembo na katika mtama kuna tembo na katika ngano kuna tembo.”*

Au liwe limetengezwa na visivyokuwa hivyo kama *whisky* na shambania na *conias* na *vodka*, roma au vinywaji vingine, kwa neno lake Mtume sallallaahu alaihi wa sallam:

كُلُّ مُسْكِرٍ خَمْرٌ وَكُلُّ خَمْرٍ حَرَامٌ. (رواه مسلم)

*“Kila kinacholeweshwa ni tembo na tembo lolote ni haramu.”*

Pia pale aliposema;

كُلُّ شَرَابٍ أَسْكِرَ فَهُوَ حَرَامٌ.

*“kila kinywaji kinacholeweshwa ni haramu.”*

## Kuharamishwa Biashara ya Pombe

Kwa sababu ya madhara ya tembo na madhambi yake Uislamu umeharamisha kufanya biashara ya tembo ukizingatia mali ambayo anaichuma mwanadamu kutokana na malipo ya tembo ni mali ya haramu asiyoibariki Allah, na ajapoitoa katika mambo ya kujikurubisha kwa Allah

(sadaka) basi haikubaliwi kutoka kwake na imepokewa katika Sahihi mbili (Bukhari na Muslim) kutoka kwa Mtume sallallaahu alaihi wa sallam neno lake:

إِنَّ اللَّهَ وَرَسُولَهُ حَرَّمَ بَيْعَ الْخَمْرِ وَالْمَيْتَةِ وَالْخِنْزِيرِ وَالْأَصْنَامِ. وَيَقُولُ: إِنَّ اللَّهَ حَرَّمَ الْخَمِيرَ وَثَمَنَهَا وَحَرَّمَ الْمَيْتَةَ وَثَمَنَهَا وَحَرَّمَ الْخِنْزِيرَ وَثَمَنَهُ.  
(متفق عليه)

*“Hakika Mwenyezi Mungu na Mtume wake ameharamisha biashara ya tembo na mfu na nguruwe na masanamu. Na anasema: “Hakika Allah Subhaanahu wa Ta’ala ameharamisha tembo na thamani yake na ameharamishia mfu na thamani yake na ameharamisha nguruwe na thamani yake.” (Bukhari, Muslim).*

Imepokewa kutoka kwa Mtume sallallaahu alaihi wa sallam neno lake:

إِنَّ اللَّهَ الَّذِي حَرَّمَ شُرْبَهَا حَرَّمَ بَيْعَهَا. (رواه مسلم)

*“Hakika Mwenyezi Mungu aliyeharamisha unywaji wake ndiye aloharamisha pia biashara yake.”*

Na kwa hivyo ndipo wanavyuoni wa *fiqhi* wanasema inapouziwa zabibu yule anayefanya tembo inakuwa ni haramu kula thamani yake, kinyume na kama zimeuzwa kwa anayezila huwa ni halali.

## **Madhara ya Pombe Kijamii**

Wakati mwanadamu anapokunywa pombe kwa njia ya mfululizo njia yake hii ya unywaji pombe inaitwa ulevi wa kupindukia, na walevi wanagawanyika aina nyingi, miongoni mwao ni; wale ambao wanapatwa na matatizo ya kinafsi nao wanaanza kunywa tembo wakihisi kupata pumbao

na kuepukana na udhia na ugumu wa hali inayowapata lakini wakati wa kuondoka athari ya (*alcohol*) inaregea hali yao ya matatizo hivi ndivyo wanavyokuwa ni mateka wa pombe. Kwa hivyo matatizo ya kinafsi hayaondoki kwa kunywa pombe, lakini huondoka kwa kuzitia nguvu hisia za kitabia na subira na swala na utakatifu wa kiroho.

## **Madhara ya Pombe Kiafya**

Matama machache ya pombe yanasahilisha hali ya kupanda juu kwa msukumo wa damu (*pressure*) na kupanda huku kwa msukumo wa damu peke yake huenda isiwe na madhara makubwa, lakini madhara yanaongezeka inapokuwa mtu anamsukumo wa juu wa damu kutokana na nafsi yake mwenyewe.

Kinapokuwa kiwango cha pombe kimezidi kinatosheleza kuzusha mtingishiko unaozidisha katika kuleta msukumo kufika daraja ambayo mishipa ya ubongo inapasuka hali ambayo inasababisha kupooza ambako mtu anaweza kuo-koka baadhi ya sehemu au asiokoke yeye mzima.

Pombe linaathiri katika mishipa ya kiwiliwili kwa jumla na husababisha kushutuka kwake na pia kushutuka kwa moyo. Nilimuuliza Daktari Mustafa Al-Haffar kuhusu habari ya kuwa whisky inawafaidisha wenye nyoyo dhaifu akalikataa jambo hilo katakata bali alitilia mkazo kuwa kutumia pombe kupita kiasi kunadhuru moyo.

Vile vile nilimuuliza Daktari Mustafa Al-Haffar ambaye ni Ustadh katika maradhi ya sehemu za moyo katika Chuo cha Utabibu cha Kifaransa kuhusu hatari ya pombe katika sehemu za kulainisha na kupitisha chakula akatufidisha hali ya kumshukuru kuhusu yafuatayo; tembo na yale yanayokusanyika nayo katika vilevya (*alcohol*) na vingine

vinavyo athiri kwa mchanganyiko wake pamoja na sampuli zake tofauti, linaushambulia mwili kwa kupitia pampu za kusagia kwa nguvu zake zote ili lifikie kunako mishipa ya kupitishia chakula (ini na mishipa ya *pancrease*) kisha linaendelea kunako baki ya viungo vya kiwiliwili.

Kisha nilimuuliza Daktari Mustafa Al-Haffar kuhusu fikra ya kujitibu (kufanya dawa) kwa kutumia tembo, akajibu: “Hata siku moja tembo halijakuwa ni dawa ya ndani ya mwili wa mwanadamu iwapokuwa baadhi ya matabibu wa siku hizi na wengineo wa siku za nyuma wanaelekea katika fikra ya kulizingatia kuwa ni lenye faida kwa ile athari yake katika kupanua mishipa ya damu sehemu za nchani au kwenye mikunjo ya moyo ilibainika baadaye katika siku zetu hizi yakuwa athari hii kwenye mishipa ni athari ya wakati fulani tu inayofuatia hali ya kupooza na kufungika sehemu hizo na haya ndiyo yanayodhihiri katika ngozi za viwiliwili vya wanywaji tembo. Katika kugandana kwa damu katika uso na miguu, pia imebainika kielimu yakuwa pombe huzibana sehemu za viungo vya mishipa na huviziba.

Ama kwa mnasaba wa matabibu wa maradhi ya kinafsi ilikuwa wanapondokea fikra ya kuwapa kidogo katika pombe wale ambao wamepatwa na hali ya unyonge wa viungo kwa yale yanayopatikana katika matama ya kinywaji hicho chenye *alcohol* katika hali ya kuleta uchangamfu wa (kubuni) nafsi ambayo inawezesha kushinda hali ya huzuni na kuchoka.

Na hapa pia ilibainika yakuwa pale inapomalizika athari ya pombe kunaongezea kule kuchoka kwa mgonjwa, raghba ya ziada katika kunywa kiwango cha zaidi na zaidi mpaka kufikia daraja ya ulevi.

Na lililo karibu kwa kutajwa hapa kwa njia ya mfano ni kuwa baadhi ya matabibu katika zama za mwisho katika nchi ya Ufaransa na Marekani walitetea kuhusu sifa za tembo lakini baadaye ilibainika kuwa wao wote ni watu wenye hisa na ardhi katika mashirika na viwanja vinavyoendeleza biashara ya pombe.

## **Sehemu ya Sita**

### **Vyakula Vilivyoharamishwa**

**Nyama ya Nguruwe na Madhara yake, Kunywa Damu na Madhara yake, Kula Nyama ya Wanyama Wanowinda, Ndege Wanaoshambulia (Kuwinda kwa Makucha), Kula Mnyama aliye Chinjiwa Masanamu**

Katika maneno yaliyopokewa katika kuyajulisha madhambi makubwa ni yale yaliyopokewa *nassi* (dalili) katika kuyaharamisha na haya ndiyo tutakayoyataja hapa, tunapozungumzia kuhusu vyakula vilivyoharamishwa ambavyo Qur'an imevitolea *nassi*:

إِنَّمَا حَرَّمَ عَلَيْكُمُ الْمَيْتَةَ وَالْدَّمَ وَلَحْمَ الْخِنْزِيرِ وَمَا أُهْلَ بِهِ لِغَيْرِ اللَّهِ فَمَنْ اضْطُرَّ غَيْرَ بَاغٍ وَ لَا عَادٍ فَلَا إِثْمَ عَلَيْهِ إِنَّ اللَّهَ غَفُورٌ رَحِيمٌ.

*“Yeye amekuharamishieni mzoga tu na damu na nyama ya nguruwe na kilichotajiwa katika kuchinjwa kwake jina la asiye kuwa Mwenyezi Mungu, lakini aliyefikiwa na dharura (ya kula vitu hivi) bila kutamani wala kupita kiasi, yeye hana dhambi hakika Mwenyezi Mungu ni mwingi wa kusamehe (na) mwingi wa kurehemu.” (2:173)*

قُلْ لَا أَجِدُ فِي مَا أُوحِيَ إِلَيَّ مُحَرَّمًا عَلَى طَاعِمٍ يَطْعَمُهُ إِلَّا أَنْ يَكُونَ مَيْتَةً

أَوْ دَمًا مَّسْفُوحًا أَوْ لَحْمَ خِنْزِيرٍ فَإِنَّهُ رِجْسٌ أَوْ فِسْقًا أُهْلًا لِّغَيْرِ اللَّهِ بِهِ فَمَنْ  
اضْطُرَّ غَيْرَ بَاغٍ وَ لَا عَادٍ فَإِنَّ رَبَّكَ غَفُورٌ رَّحِيمٌ.

“Sema sioni katika yale niliyofunuliwa mimi (niliyoletewa wahyi sioni) kitu kilichoharamishwa kwa mlaji kukila isipokuwa kiwe ni mzoga au damu inayomwagika au nyama ya nguruwe, kwani hivyo ni uchafu, au kula kile ambacho kimechinjwa kwa kukhalifiwa amri ya Mwenyezi Mungu au kimechinjwa kwa jina la asiyekuwa Mwenyezi Mungu. (6:145)

### Uchafu wa Nguruwe

Hakika Qur'an imesifu nyama ya nguruwe katika Aya ya pili yakuwa ni *rijsi* na *rijsi* katika lugha ya kiarabu ni uchafu au najisi na madhambi na pia mara nyengine *rijsi* inafahamishwa kuwa mambo ya haramu na kitendo kiovu.

Na ibara ya *khinzir* inamaanisha nguruwe. Hakika imekuwa katika jumla ya malengo ya utume wa Mtume wetu Muhammad sallallaahu alaihi wa sallam yale yaliyobashiriwa na Qur'an:

وَ يُحِلُّ لَهُمُ الطَّيِّبَاتِ وَيُحَرِّمُ عَلَيْهِمُ الْخَبَائِثَ. (١٥٧:٧)

“Na anawahalalishia vizuri na anawaharamishia vibaya.”(7:157)

Katika jumla ya vichafu ni nyama ya nguruwe. Na ilipokuwa ulaji wa nyama ya nguruwe umeenea kwa watu wengi, hivyo tutaanza kuzungumzia yanayohusiana naye.

### Nyama ya Nguruwe na Madhara Yake:-

Wengi wanaona ajabu kwa kuharamishwa kula nyama ya

nguruwe na wanaulizana sababu ya jambo hilo na wengineo wanahalalisha kula nyama ya nguruwe pasi kujali haramisho la Mwenyezi Mungu juu ya nguruwe, hufanya hivyo kwa kuwaigiza watu wa kimagharibi wakileta sababu kuwa wao wametangulia kwa masafa katika kuendelea na utamaduni.

Lakini mjuzi wa uhakika wa mambo yaliyojitokeza juu ya yale yaliyogunduliwa katika madhara ya kula nyama ya nguruwe hachelewi isipokuwa anapomoka hali ya kumsujudia Mwenyezi Mungu na hali ya kuwa anamshukuru juu ya kushariisha kwake katika Qur'an sheria ambayo haikuwacha chochote kinachomdhuru mwanadamu isipokuwa imekikataza.

Na sasa tunamletea msomaji toleo la baadhi ya madhara ambayo yanapatikana kwa kula nyama ya nguruwe.

Vinapatikana katika kiwiliwili cha nguruwe idadi kubwa katika sampuli ya viini kama ambavyo yanapatikana maradhi tofauti na viini hivi pamoja na maradhi vinaguria mwilini mwa mwanadamu pindi anapokula nyama yake na yanampata maradhi hatari yanayoweza kupoteza maisha yake.

Na ametuletea rafiki yetu muhishimiwa Hassan Shaqir yale yaliyokuja kwa kuandikwa katika afisi ya mambo ya kielimu ya Ulaya juu ya baadhi ya maradhi haya na viini vyake na madhara yake ni kama yafuatavyo:

### **Maradhi ya Nguruwe**

Bila shaka miongoni mwa maradhi yanayoharibu sana katika hayo yawasibuyo nguruwe ni 'kolera ya nguruwe'. Nayo ni maradhi yanayoambukiza nguruwe wote pamoja na tofauti ya umri wao na vizazi vyao, na maradhi hayo yanasababishwa na viini maalum vinavyotembea kwenye damu na choo

(kinyesi) hata kabla ya kujitokeza dalili zake na inamkinika kuenea baina ya nguruwe ambao vinawatokea au kwa njia ya moja kwa moja au kwa njia isiyokuwa hiyo kupitia njia ya mwanadamu au ndege au wadudu.

## **Viini vya Nguruwe**

Katika viini vilivyoenea katika nyama ya nguruwe ni viini vinavyojulikana kama *trichinella spiralis* katika lugha ya kitaalam navyo ni sampuli katika vidudu vya mduwara vilivyoshikana, na vingi ya viini hivyo vinapatikana kwenye matumbo baina ya viungo kwa namna ambayo vinakaa kwenye *encysted larvac* vinasababisha maradhi yanayouwa yanayoitwa maradhi ya *sha-aria* au *tarkhina* (*trichinosis*) na haya ni katika maradhi yenye athari kubwa zaidi kwa mwanadamu, kinyume na kuwa nguruwe hazijitokezi kwake dalili za maradhi kabisa na nguruwe wanapatikana na maradhi haya kwa kula kwao vitu vilivyoharibika au uchafu utokao katika vichinjwa kwenye vichinjio au kwa kule kula kwake nguruwe mwenzake alokufa na panya na mizoga ya hayawani ambayo inachukuwa mirundo ya *encysted larvac*, ama mwanadamu yeye anapatikana na maradhi muda tu anapokula nyama ya nguruwe.

Ama kuhusu namna ya dalili ya maradhi ya *trichinosis* anasema Wanastern: Hakika watu ambao yanawashukia maambukizi ya rasha rasha ya viini vya maradhi ya *trichonosis* haijitokezi kwao dalili yoyote juu ya maradhi mara nyengine huweza kuwadhihirikia kwa haraka dalili za kuchafukwa na moyo, kutapika, kuharisha na maumivu ya tumbo kati ya masaa ishirini na nne (24) na masaa arubaini na nane (48) baada ya kupatikana na maradhi haya nao ndiyo muda ambao unakamilika ndani yake kukuwa vijidudu katika tumbo na mara nyengine hutukia kutodhihirika dalili



hizi isipokuwa dalili ambazo zinapatikana kwa kugura *encysted larvae* katika sehemu za mwili, yawezekana kuzigunduwa kati ya wiki ya kwanza na ya tatu baada ya kuambukizwa na dalili hizo zinakusanya udhaifu mwilini na kuchoka na maumivu kichwani na homa ambayo inafuatana na hali ya baridi na kumiminikwa na jasho kama ambavyo kwamba inadhihiri kwa wagonjwa wengine, ukavu kwenye koo, kupasuka au kufanya vidonda ndani ya koo pamoja na kuweko mafua na kufura ambako kunatokea pambezoni mwa macho mawili na uso na matokeo yake kwa ujumla ni kuathirika mwili wote wa mwanadamu.

Mara nyengine hudhihiri uyabisi kamili kwenye ngozi katika sehemu za kando kando au katika kiwiliwili chote.

Na afisi ya mambo ya kielimu ya Ulaya inatoa hisabu inayofidisha kuwa idadi ya waliyopatikana na maradhi ya *trichinosis* kwa kule kula kwao nyama ya nguruwe inakadiriwa kama watu 28 milioni ulimwenguni na kuwa 21 milioni kati yao ni wakazi wa umoja wa wilaya za Amerika zilizoungana peke yake kama ambavyo idadi ya wanaopatwa na maradhi hayo inakuwa katika Amerika na inafikia watu 350 elfu kila mwaka.

### **Mafuta ya Nguruwe na Madhara Yake**

Nyama ya nguruwe inakuwa na mafuta zaidi ilivyo mara mbili ya nyama ya kawaida na kwa hilo walaji wa nyama ya nguruwe wanapata kima kikubwa cha mafuta yanayotiririka katika miili yao.

Kwa hakika wanavyuoni wamegunduwa yakuwa *cholesterol* ni mabaki katika mabaki ya mafuta yanayotiririka katika damu kwa kiwango maalum. Inapozidi kutumia mafuta na jibini na mafuta mengineo, huzidi kiwango cha *cholesterol* katika

damu na *cholesterol* hii ndiyo ambayo inasababisha kupatikana ugumu katika mishipa na maradhi ya moyo.

Imenukuliwa kutoka kwa Professor Deam ambaye alipata zawadi ya Nobel katika kemia ya uhai yakuwa alithibitisha kufanya majaribio ya kuwa maradhi yanayosababishwa na kula nguruwe yanawapata wanyama wanaotumia nyama yake ambayo ina mafuta kwa kusababisha kuweco vijiwe katika sehemu za mapitio na huziziba wakati ambapo yanawaondokea maradhi hayo kinapochanganyika chakula na mafuta ya mimea au mafuta ya hayawani wengine.

### **Nyama ya Nguruwe na Kusababisha Kupatikana Maumivu ya Viungo**

Nyama ya nguruwe inasababisha maradhi mengi kwa sababu inakusanya kiwango kikubwa cha *cholesterol* kati ya wanyama wote ama wanyama wengine wasiokuwa nguruwe wanahifadhi mada hiyo kwa njia ya kuendelea kupitia njia ya mkojo, kwa hivyo nguruwe anapatwa na maradhi ya viungo, na wanao kula nyama ya nguruwe, hawa pia wanaugua ugonjwa wa viungo (*rheumatism*) na yasiyokuwa hayo katika maradhi yanayojitokeza.

### **Nyama ya Nguruwe na Athari yake juu ya Tabia ya Mwanadamu**

Chakula kina athari juu ya tabia ya mwanadamu na muelekeo wake na zinamuelekea yeye sifa zake na tabia ya mnyama ambaye anakula nyama yake. Na nguruwe asili yake ni katika wanyama wawindaji na inafahamika kuwa meno makali ya nguruwe yanakatwa hali ya kuwa ni mdogo lau kama si hivyo ingekuwa hatari kwa kila anayemkaribia baada ya kukuwa na kukamilika nguvu zake kama vile ambavyo limekuwa jambo lililotangaa kuwa nguruwe wakike mara

nyingi hupatikana na kichaa cha damu ya uzazi baada ya kuzaa anakula watoto wake na Uislamu umeharamisha kula nyama ya kila mnyama anayekula nyama za wanyama wengine na anayekula nyama za wafu ijapokuwa si mnyama muindaji.

Na linaloonekana ni kuwa makabila ya watu ambao hawajaendelea katika Afrika na ambayo yanakula nyama za wanyama wanaokula nyama za wengine zinaathiriwa na ukali na kupondokea tabia ya ukatili na kuuwa pasipo dharura wala sababu yeyote isipokuwa kupenda kumwaga damu tu.

### **Kula Mfu na Madhara yake**

Uislamu umeharamisha kula mfu, mnyama ambaye amekufa kifo cha kawaida au kwa tukio lolote miongoni mwa matukio, mnyama aliyekufa kifo cha kawaida hafi isipokuwa kwa natija ya maradhi na hili ni jambo linalofanya kula nyama yake ni jambo lenye kudhuru na huenda yakawa maradhi yake ni yenye kuambukiza na hapa yanapatikana madhara juu ya afya ya mwanadamu.

Na inakuwa katika jumla ya kula nyama ya mfu yale yaliyotolewa *nassi* na Qur'an juu ya uharamu wake kwa kula vitu hivyo. Qur'an Tukufu inasema:

- ٠١      **الْمُنْحِقَةُ**      Ni yule aliyekufa kwa kusongwa.
- ٠٢      **الْمَوْقُودَةُ**      Ni yule aliyepigwa hadi akafa.
- ٠٣      **الْمُتَرَدِّيَةُ**      Ni aliyeanguka kutoka juu akafa.
- ٠٤      **النَّطِيحَةُ**      Ni aliyekufa kwa kupigwa pembe na

mwenzake akafa

٥. **وَمَا أَكَلِ السَّبْعُ** Ni yule aliyekufa kwa kuliwa na mnyama muindaji.

Na hizi zote ni nyama za mfu za wanyama ambao wamekufa kutokana na matokeo mabaya au majaraha ambayo yamewafikia kutokana na *mycrop* ikafanya kuila nyama yake ni jambo lenye kusababisha madhara hasa kwa kuwa damu yake huwa bado iko ndani ya mnyama huyu.

### **Nyama za Wanyama Wanaowinda na Ndege Wanaoshambulia**

Uislamu umeharamisha kula kila mwenye makucha katika ndege na kila mwenye meno makali katika wanyama sababu ya ugumu wa viungo vyake na nyama yake na kwa kuwa na rangi tofauti na kwa sababu ya harufu yake mbaya. Mtume sallallaahu alaihi wa sallam amesema: “Mmeharamishiwa kila mwenye makucha katika ndege na kila mwenye meno makali katika wanyama.” Na makucha kwa ndege yako katika daraja ya meno kwa mwanadamu, kwa hivyo nyama za wanyama hawa hazifai kwa tumbo la mwanadamu kwa sababu wanatoa juhudi ya viungo katika kuinda kwao wanyama wengine kwa hivyo viungo vyake vinakuwa na nguvu na vigumu na inakuwa ni vigumu kuvunjika (kusagika).

### **Kula Vilivyochinjwa kwa Ajili ya Masanamu**

Navyo ni vile Qur'an inavyoviita (*ma uhilla ligharil Allah*) vilivyochinjwa na kukusudiwa asiye kuwa Allah kwa kutaja jina la huyo aliyekusudiwa na *ihlal* ni kuinua sauti. Bila shaka walikuwa wale waliokuwa wakiabudu masanamu pale wanapochinja huinuwa sauti zao kwa kusema kwa jina la *lata* na *uzza* na *manata* nayo ni majina ya masanamu yao

waliyokuwa wakiyaabudu na hikma ya kuharamishwa wanyama hao (waliochinjiwa masanamu) ni kuwa katika hilo kuna kushirikiana na wanaoabudu masanamu na kunapatikana kuwafuata na Uislamu unataka kuwahami wafuasi wake na alama zozote za kumshirikisha Allah na kwa kuwa kuchinja hakuwi ila kwa kutaja jina la Allah peke yake. Amesema Allah Subhaanahu wa Ta'ala:

فَكُلُوا مِمَّا ذُكِرَ اسْمُ اللَّهِ عَلَيْهِ إِنْ كُنْتُمْ بِآيَاتِهِ مُؤْمِنِينَ .

*“Basi kuleni katika yale waliosomewa jina la Mwenyezi Mungu (wakachinjwa si waliokufa wenyewe) ikiwa nyinyi munaziamini Aya Zake.” (6:118)*

وصلى الله على سيدنا و نبينا محمد و على اله و صحبه وسلم

والحمد لله رب العالمين

بِسْمِ اللَّهِ الرَّحْمَنِ الرَّحِيمِ

## Mtaala (syllabus) wa Sira ya Mtume sallallahu alaihi wa sallam

Yeye ni Muhamamd Ibn Abdullah Mtume asiyejua kusoma wala kuandika. Ametumwa na Mwenyezi Mungu kwa watu wote ili awabashirie mema na awaonye na mabaya. Yeye ni Mtume wa mwisho. Mwenyezi Mungu Subhaanahu wa Ta'ala Amemtukuza kuliko Mitume yote kama ulivyotukuzwa Umma wake kuliko zile za Mitume iliyopita kabla yake. Imani ya mtu haikamiliki ila kwa kuamini utume wake. Sharia yake imefuta sharia zote kabla yake. Mwenyezi Mungu Amefaradhisha kumpenda na kumtii. Sifa na alama zake zimepokewa katika Taurati na Injili wazi wazi, kama alivyoeleza Mwenyezi Mungu Subhaanahu wa Ta'ala pale Aliposema:

الَّذِينَ يَتَّبِعُونَ الرَّسُولَ النَّبِيَّ الْأُمِّيَّ الَّذِي يَجِدُونَهُ مَكْتُوبًا عِنْدَهُمْ فِي  
التَّوْرَةِ وَالْإِنْجِيلِ، يَأْمُرُهُمْ بِالْمَعْرُوفِ وَيَنْهَاهُمْ عَنِ الْمُنْكَرِ، وَيُحِلُّ لَهُمُ  
الطَّيِّبَاتِ وَيُحَرِّمُ عَلَيْهِمُ الْخَبَائِثَ وَيَضَعُ عَنْهُمْ إِصْرَهُمْ وَالْأَغْلَالَ الَّتِي  
كَانَتْ عَلَيْهِمْ، فَالَّذِينَ آمَنُوا بِهِ وَعَزَّرُوهُ وَنَصَرُوهُ وَاتَّبَعُوا النُّورَ الَّذِي أُنزِلَ  
مَعَهُ أُولَئِكَ هُمُ الْمُفْلِحُونَ.

*“Wale wanaomfuata Mtume Nabii asiyejua kusoma wala kuandika ambaye wanampata ameandikwa kwao katika Taurati na Injili, anawaamrisha mema na anawakataza mabaya na anawahalalishia vizuri na anawaharamishia vibaya na anawaondolea mizigo yao na minyororo iliyokuwa juu yao. Basi wale waliomuamini na kumheshimu*

*na kumsaidia na wakafuata nuru iliyoteremshwa pamoja naye, hao ndio wenye kufaulu.” (7:157)*

Wayahudi na Wakristo walikuwa wanamjua kwa sifa zake. Allah Subhaanahu wa Ta’ala Anasema katika Qur'an Tukufu:

وَلَمَّا جَاءَهُمْ كِتَابٌ مِّنْ عِنْدِ اللَّهِ مُصَدِّقٌ لِّمَا مَعَهُمْ، وَكَانُوا مِنْ قَبْلُ  
يَسْتَفْتِحُونَ عَلَى الَّذِينَ كَفَرُوا، فَلَمَّا جَاءَهُمْ مَا عَرَفُوا كَفَرُوا بِهِ، فَلَعْنَهُ  
اللَّهُ عَلَى الْكَافِرِينَ. (البقرة : ٨٩)

*“Na kilipowajia Kitabu kitokacho kwa Mwenyezi Mungu kinachosadikisha kile walicho nacho na walikuwa kabla ya hapo wanawafungulia wale waliokufuru, basi alipowajia yule waliyemjua, walimkana. Laana ya Mwenyezi Mungu iwe juu ya makafiri.” (2:89)*

Pia imepokelewa kwa njia isiyo na shaka kutoka kwa manaswara, kuhusu kupatikana utajo wake Mtume sallallaahu alaihi wa sallam katika vitabu vyao kama alivyotoa habari Hiraql – mfalme wa Kirumi, Muqauqis – mfalme wa Misri na Najjashy mfalme wa Ethiopia.

### **Nasaba Yake Tukufu**

Yeye sallallaahu alaihi wa sallam, ni Muhammad Ibn Abdullah Ibn Abdul-Muttalib, Ibn Hashim, Ibn Abdi Manafi, Ibn Qusayy, Ibn Kilab, Ibn Murrah.

Mamake ni Aminah binti Wahb, Ibn ‘Abdi Manafi, Ibn Zuhrah, Ibn Kilab.

**Kuzaliwa na Kunyonyeshwa Kwake Mtume sallallaahu alaihi wa sallam**

Mtume sallallaahu alaihi wa sallam alizaliwa katika mji mtukufu wa Makkah, siku ya Jumatatu tarehe kumi na mbili Mfungo Sita mwaka wa ndovu. Babake alifariki kabla ya kuzaliwa kwake sallallaahu alaihi wa sallam na akazaliwa akiwa yatima.

Mtume sallallaahu alaihi wa sallam alinyonyeshwa na mamake Aminah, kisha akanyonyeshwa na Halimah katika jangwa la Banu Sa'd, akabaki huko sallallaahu alaihi wa sallam kwa muda wa miaka minne. Huko ndiko lilitukia tukio la kupasuliwa kifua.

فَعَنْ أَنَسٍ رَضِيَ اللَّهُ عَنْهُ أَنَّ رَسُولَ اللَّهِ صَلَّى اللَّهُ عَلَيْهِ وَسَلَّمَ أَتَاهُ جِبْرِيلُ وَهُوَ يَلْعَبُ مَعَ الْغِلْمَانِ، فَأَخَذَهُ فَصَرَعَهُ فَشَقَّ عَنْ قَلْبِهِ، فَاسْتَخْرَجَ الْقَلْبَ، فَاسْتَخْرَجَ مِنْهُ عَلَقَةً، فَقَالَ: هَذَا حَظُّ الشَّيْطَانِ مِنْكَ ثُمَّ غَسَلَهُ فِي طَسْتٍ مِنْ ذَهَبٍ بِمَاءٍ زَمْزَمَ، ثُمَّ لِأَمِّهِ ثُمَّ أَعَادَهُ إِلَى مَكَانِهِ وَجَاءَ الْغِلْمَانُ يَسْعَوْنَ إِلَى أُمَّهِ - يَعْنِي ظَنَرَهُ - فَقَالُوا: إِنَّ مُحَمَّدًا قَدْ قُتِلَ. فَاسْتَقْبَلُوهُ وَهُوَ مُنْتَفِعُ اللَّوْنِ، قَالَ أَنَسٌ: وَقَدْ كُنْتُ أَرَى أَثَرَ الْمَخِيطِ فِي صَدْرِهِ. (رواه مسلم)

Imepokelewa kwa Anas (r.a.) ya kwamba Mtume sallallaahu alaihi wa sallam alijiwa na Jibril alipokuwa akicheza na watoto wenzake, akamchukua na kumlaza chini akapasua kifua chake na kutoa moyo wake na kutoa pande la damu, akisema: “Hii ndiyo sehemu ya shetani kwako”. Kisha akauosha moyo wa Mtume sallallaahu alaihi wa sallam ndani ya dishi la dhahabu kwa maji ya zamzam, kisha akauunganisha na akaurudisha mahali pake.

Wale watoto wenzake wakakimbia mbio kwa mama yake na



kumwambia: “Hakika Muhammad ameuliwa.” Mara wakamuona anakuja hali amebadilika rangi. Anas Ibn Malik anasema: “Na nilikuwa naona athari ya mshono, kwenye kifua chake.”<sup>8</sup>

Baada ya tukio hili Halimah alikwenda hadi Makkah Al-Mukarramah akamrudisha Muhammad sallallaahu alaihi wa sallam kwa mamake Amina bint Wahbi. Alipofika miaka sita katika umri wake sallallaahu alaihi wa sallam mamake alifariki katika kijiji cha Abwa’, kilichoko baina ya Makkah na Madina. Hapo Mtume sallallaahu alaihi wa sallam alilelewa na Ummu Aiman, kijakazi cha ‘Abdullah - babake Mtume sallallaahu alaihi wa sallam.

### **Malezi yake Mtume sallallaahu alaihi wa sallam**

Alimlea Mtume sallallaahu alaihi wa sallam baada ya kufa mamake, babu yake ‘Abdul Muttalib, ambaye alimpenda kushinda watoto wake wote. Alipofika miaka minane katika umri wake akalelewa na Ami yake Abu Talib kufuatia wasia alioachiwa na ‘Abdul Mutalib.

Abu Talib alimlea mtoto wa ndugu yake bora ya malezi akamtanguliza kuliko watoto wake. Alipofika umri wa miaka kumi na mbili, Mtume sallallaahu alaihi wa sallam alisafiri na ami yake hadi nchi ya Sham, mtawa wa Kinasara aliyetitwa Jarjis, maarufu kwa jina la Bahira alimuona Mtume sallallaahu alaihi wa sallam na akamuuliza mambo fulani, yakaafiki zile sifa alonazo kuhusu Mtume sallallaahu alaihi wa sallam. Kadhalika mtawa huyo aliangalia kwenye bega la Mtume sallallaahu alaihi wa sallam na akaona muhuri wa Utume na akamwambia Abu Talib: “Tahadhari na shari za Wayahudi dhidi yake. Naapa kwa Jina la Allah Subhaanahu

---

<sup>8</sup> Sahih Muslim, Kitabul Iman, Mlango wa Isra (74)

wa Ta'ala, wakiyaona na kuyajua kutoka kwake yale niliyoyajua, watataka kumfanyia uovu.” Pia alitabiri kuwa atakuwa na shani kubwa. Abu Talib alirudi naye Makkah kufuatia ushauri wa Bahira.

### **Kuchunga kwake Mbuzi**

Mtume sallallaahu alaihi wa sallam alishughulika kwa kuchunga mbuzi wa watu wa Makkah kwa pesa chache.

### **Kushiriki kwake sallallaahu alaihi wa sallam katika Mapatano ya Hilf al-Fudhul**

Walikusanyika Maquraish katika nyumba ya ‘Abdullah Ibn Jad’an Attaimy, na wakaahidiana ya kwamba kusiwe na yeyote aliyedhulumiwa katika Makkah, awe mtu wa Makkah au kutoka sehemu nyengine, isipokuwa watasimama naye mpaka arudishiwe kile alichodhulumiwa.

Baada ya kukirimiwa Utume na Allah Subhaanahu wa Ta'ala Mtume Muhammad sallallaahu alaihi wa sallam alisema:

لَقَدْ شَهِدْتُ فِي دَارِ عَبْدِ اللَّهِ بْنِ جَدْعَانَ حِلْفًا مَا أَحَبُّ أَنْ لِي حُمْرَ النَّعَمِ، وَلَوْ أُدْعِيَ بِهِ فِي الْإِسْلَامِ لَأَجَبْتُ.

“Hakika nilishuhudia katika nyumba ya ‘Abdullah Ibn Jad’an mapatano ambayo sipendi niwe na ngamia wekundu (mali yenye thamani) kuliko mapatano hayo. Na lau ningelitwa katika mapatano hayo katika Uislamu, ningeujiibu mwito.”

### **Kushughulika kwake katika Biashara**

Alishughulika Mtume sallallaahu alaihi wa sallam na biashara katika ujana wake. Kwa hivyo alijulikana kwa uaminifu wake, ukweli wake na uzuri wa tabia yake.

Bibi Khadija akapenda Mtume sallallaahu alaihi wa sallam auongoze msafara wake kwani yeye (Khadija) alikuwa ni mfanyi biashara mkwasi.

Alipofika miaka ishirini na tano katika umri wake, Mtume Muhammad sallallaahu alaihi wa sallam alisafiri hadi Sham pamoja na mfanyi kazi wa Khadija aitwaye Maisarah. Huko aliua alivyokuwa navyo kutoka Makkah, akanunua bidhaa za Sham na kurudi Makkah. Bibi Khadija aliua bidhaa hizo na akapata faida kubwa.

### **Kumuoa kwake sallallaahu alaihi wa sallam Bibi Khadija (r.a.)**

Bibi Khadija alijulishwa na Maisara yale yote aliyoyaona kwa Mtume sallallaahu alaihi wa sallam katika mambo mazuri na tabia njema. Hayo yalimpelekea bibi Khadija atake kufunga ndoa na Mtume sallallaahu alaihi wa sallam. Mtume sallallaahu alaihi wa sallam aliwaeleza jamaa zake juu ya jambo hilo. Alitoka pamoja naye ami yake Hamza (r.a.) hadi kwa Khuwailid Ibn Asad ili kumposa Khadija (r.a.), kisha akamuoa. Wakati huo, umri wa Bi Khadija ulikuwa miaka arubaini.

Bi Khadija ni binti ya Khuwailid Ibn Assad Ibn 'Abdul'Uzza Ibn Qusay. Mamake ni Fatima binti Zaidah. Alikuwa, radhi za Allah ziwe juu yake, ni katika wanawake bora wa Ki-quraish. Na ilikuwa nasaba yake ni kubwa zaidi na tukufu.

Mtume sallallaahu alaihi wa sallam hakuo mke mwengine mpaka alipokufa Bi Khadija (r.a.) akiwa na umri wa miaka sitini na tano. Mtume sallallaahu alaihi wa sallam na Bi Khadijah waliruzukiwa watoto sita, wawili wa kiume na wanne wa kike. Wa kiume walikuwa ni Al-Qasim na

‘Abdullah, wote wawili walikufa katika udogo wao. Wale wa kike walikuwa ni Zainab, Ruqayya, Ummu Kulthum na Fatimah (r.a.). Wote walisilimu na wakahama kwenda Madinah. Hawa watatu wa kwanza walikufa katika uhai wa Mtume sallallaahu alaihi wa sallam, ila Fatimah (r.a.) ambaye alikufa baada ya kufa kwake Mtume sallallaahu alaihi wa sallam kwa miezi sita.

### **Kujenga upya Al-Ka’bah**

Alipofika Mtume sallallaahu alaihi wa sallam umri wa miaka thalathini na tano, mji wa Makkah ulikumbwa na mafuriko makubwa na jengo la Al-Ka’bah Tukufu likakaribia kuanguka. Hapo Maquraish walikata shauri ya kujenga upya Nyumba hiyo tukufu. Waliliinua jengo hilo kuanzia kwenye msingi wa Nabii Ibrahim (a.s.). Walipofikia sehemu ya jiwe jeusi, waligombana na kuhitalifiana kuhusu nani atakayeliweka mahali pake, mpaka wakakaribia kupigana. Baadaye wali-afikiana wamfanye hakimu mtu wa kwanza kuingia kupita mlango wa msikiti. Allah Subhaanahu wa Ta’ala akamchagua Mtume Wake sallallaahu alaihi wa sallam awe wa kwanza kuingia. Maquraish walipomuona Mtume sallallaahu alaihi wa sallam walipiga makelele wakisema: Huyu ndiye Muaminifu, tumemridhia Muhammad.

Alipowafikia na kumjulisha waliokuwa nayo, alitaka apewe kishali, na akaliweka Jiwe hilo kwenye kishali na akataka kutoka kwa viongozi wa makabila yaliyokuwa yakigombana kila mmoja ashike ncha ya kishali kisha akawaamrisha kuliinua. Walipofikia sehemu lilipotaka kuwekwa, alilichukua kwa mkono wake na akaliweka mahala pake.

Hivyo ndivyo ulivokwisha ugomvi na Maquraish wakaokolewa na vita na maangamizi.

# AL KA'BAH TUKUFU

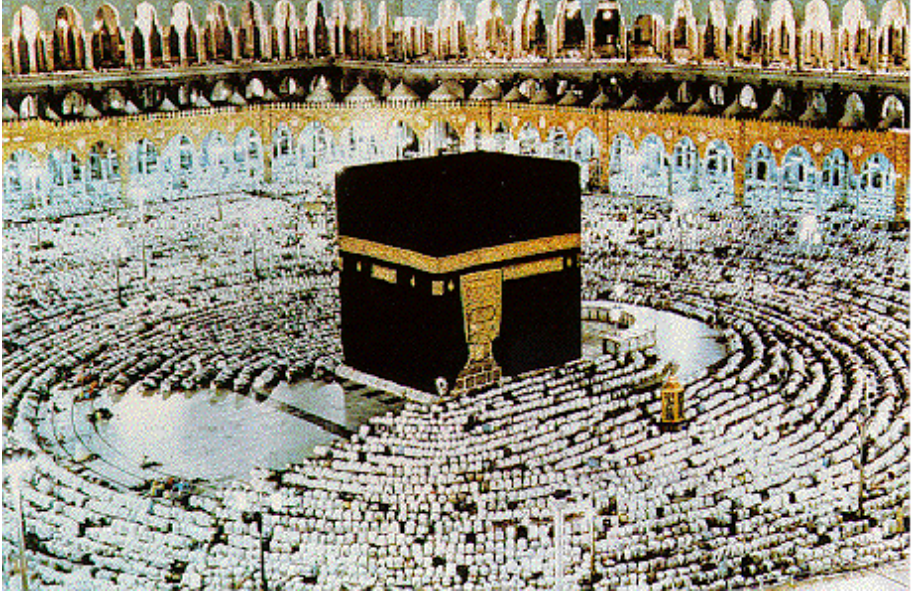

Amesema Mwenyezi Mungu Mtukufu, “kwa yakini nyumba ya kwanza iliyowekwa kwa ajili ya watu (kufanya ibada) ni ile iliyoko Makka, yenye Baraka na uongozi kwa ajili ya walimwengu wote.” (Al-Imran : 96) na Allah Subhaanahu wa Ta’ala Amesema: “kwa yakini tukiona unavyogeza geuza uso wako mbinguni. Basi tutakugeza kwenye kibla ukipendacho. Basi geuza uso wako upande wa msikiti mtukufu (Al-ka’ba).” (Baqarah : 144)  
Al-Ka’ba tukufu imejengwa mara nyingi kama ifuayavyo:-

1. Jingo la Sayyidna Ibrahim Alkhalil (a.s)
2. Jingo la Qusayyi Ibn Kilaab
3. Jingo la Maquraish Mtume sallallahu alaihi wa sallam akiwa na miaka 35
4. Jingo la Abdullahi Ibn Zubeir mwaka wa 64 Hijriah
5. Jingo la Hajjaj Ibn Yusuf Athaqafy mwaka wa 74 Hijriah
6. Jengo la Sultan Murad wan ne (khalifa wa Dola wa Uthmania) Osmannizik mwaka wa 1040 na jingo lake hili lipo mpaka wakati huu tulionao
7. Kujenga upya sakafu ya Al-Ka’ba wakati wa mfalme Saud Ibn Abdul Azizi Alu Saud mwaka wa 1366 Hijriah.
8. Kujenga upya sakafu ya Al-Ka’ba wakati wa mfalme Feisal Ibn Abdul Azizi Alu Saud mwaka wa 1387 Hijriah.
9. Marekebesho ndani ya Al-ka’ba wakati wa mtumishi wa Haram mbili tukufu mfalme Fahd Ibn Abdul Azizi Alu Saud mwaka wa 1407 Hijriah.

Haya ni kwa mujibu wa utafiti wa Ustadh Hussein Atiq Alghuraiby katika gazeti la Al-hajj linalotolewa na wizara ya Hijja huko Makka tukufu Saudi Arabia toleo la 9/10 Rabiul Awwal na Rabiul Akhir mwaka wa 1422 Hijriah sawa na mwezi wa June/Julai mwaka wa 2001 Miladih.

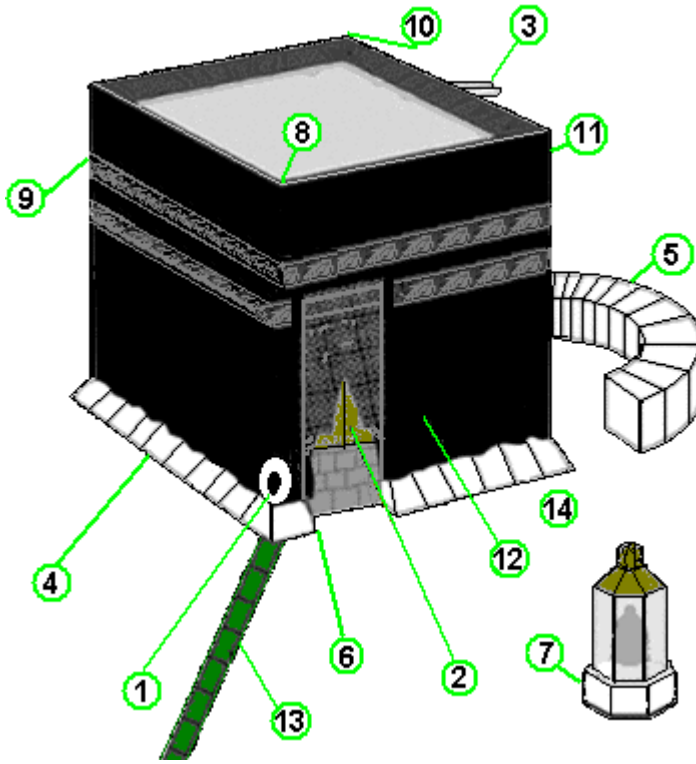

1. "Jiwe jeusi",
2. Mlango ya Al-Ka'bah
3. Meezab-i Rahmat,
4. Gutter,
5. Hateem
6. Al-Multazam,
7. Muqaam Abraham,
8. Ruknul Hajaril Aswad
9. Ruknul Yamaani
10. Ruknu-sh-Shaami
11. Ruknul Iraaqi
12. Kiswah.
13. Mistari kuonesha kuanzia na kumalizika ya killa mzunguko ya kutufu al Ka'bah
- 14.

## Kuanza Kuteremka Wahyi

Alipofikia Mtume sallallaahu alaihi wa sallam miaka arubaini katika umri wake, Mwenyezi Mungu Subhaanahu wa Ta'ala alimtumiliza awe Mtoaji wa Khabari nzuri, na Muonyaji, na Muijazi (wa watu) katika njia ya Allah kwa idhini Yake; na awe ni taa itoayo nuru.

Mtume sallallaahu alaihi wa sallam aliteremkiwa na Jibril (a.s.) naye yuko katika pango la Hira na akamwambia: "Soma" Mtume sallallaahu alaihi wa sallam akasema: "Mimi si msomaji." Jibril (a.s.) akambana kwa nguvu kisha akamuacha. Akafanya hivyo mara tatu, kisha akamwambia:

إِقْرَأْ بِاسْمِ رَبِّكَ الَّذِي خَلَقَ، خَلَقَ الْإِنْسَانَ مِنْ عَلَقٍ، إِقْرَأْ وَرَبُّكَ الْأَكْرَمُ،

الَّذِي عَلَّمَ بِالْقَلَمِ، عَلَّمَ الْإِنْسَانَ مَا لَمْ يَعْلَمْ.

*“Soma kwa Jina la Mola wako Ambae ameumba, Amemuumba mwanadamu kwa pande la damu. Soma na Mola wako ni Mkarimu sana. Ambaye amemfunza mwanadamu kwa kalamu. Amemfundisha mwanadamu mambo asiyoyajua.” (96 : 1-5)*

Kisha Jibril (a.s.) akamwambia Mtume Muhammad sallallaahu alaihi wa sallam: “Ewe Muhammad, wewe ni Mtume wa Mwenyezi Mungu na mimi ni Jibril.” Aliyakariri haya mara nyingi.

Baada ya tukio hili Jibril (a.s.) alipotea na Mtume sallallaahu alaihi wa sallam akarudi nyumbani hali moyo wake umejaa khofu, akaingia kwa Bibi Khadija akamwambia: زَمُّونِي، زَمُّونِي  
“Nifunikeni, nifunikeni.” Bibi Khadija (r.a.) akamfunika mpaka khofu ikamuondokea. Tukio hili lilitokea usiku wa Jumatatu tarehe ishirini na moja mwezi wa Ramadhani sawa na 10/08/610 C.E.<sup>9</sup> Na umri wake ulikuwa miaka arubaini.

Baada ya tukio hili Bi Khadija (r.a.) alimwendea binami yake Waraqaah Ibn Naufal ambaye alikuwa ameingia katika Ukristo na alikuwa akiandika Injili kwa lugha ya Kiibrania. Alimueleza khabari hiyo na Waraqah akasema: “Ewe Muhammad hakika amekujia Naamus (Malaika) ambaye alikuwa akimjia Nabii Musa, nawe ni Nabii wa Mungu kwa Umma huu”. Baada ya hayo kwa muda Jibril (a.s.) alimdhihirikia Mtume sallallaahu alaihi wa sallam na akamwambia: “Ewe Muhammad wewe ni Mtume wa Mungu kweli.”

---

<sup>9</sup> Ar-Rahiqul Makhtum Uk. 75.

## Kufanya Da'wah kwa Siri

Zilipotremka Aya za kwanza za *Suratul Muddath-thir*

يَا أَيُّهَا الْمُدَّثِّرُ قُمْ فَأَنْذِرْ وَرَبِّكَ فَكَبِّرْ وَثِيَابَكَ فَطَهِّرْ وَالرُّجْزَ فَاهْجُرْ وَلَا تَمْنُنْ تَسْتَكْثِرُ وَلِرَبِّكَ فَاصْبِرْ. (٧٤ / ١ - ٧)

*“Ewe uliyejiiifinika maguo. Simama uonye (uonye viumbe). Na Mola wako umtukuze. Na nguo zako uzisafishe. Na mabaya uyapuuzze. Wala usiwafanyie ihsani (viumbe) kwa kutaka kujikithirishia (shukrani hapa duniani). Na subiri kwa ajili ya Mola wako.” (74: 1-7)*

Hapo Mtume sallallaahu alaihi wa sallam alianza kulingania kwa siri na akaendelea katika hali hiyo katika muda wa miaka mitatu, akawalingania jamaa zake wa nyumbani na marafiki.

## Waislamu wa Kwanza

Wa kwanza waliomuamini katika wanaume ni rafiki yake Abu Bakr (r.a.). Na katika wanawake ni mkewe Bi Khadija (r.a.) katika vijana ni Ali Ibn Abu Talib (r.a.) binamu yake na katika watumwa ni Zaid Ibn Harithah (r.a.). Baadaye alisilimu ‘Uthman Ibn Affan, Zubair Ibnil ‘Awam, Abdul Rahman Ibn ‘Auf, Sa’d Ibn Abu Waqqas, Sa’eed Ibn Zaid, Taalha Ibn ‘Ubaidullah, Abu ‘Ubaidah ‘Amir Ibnul Jarrah, Bilal Ibn Rabaah, Abu Salamah, Al-Arqam, Khabbab, Yasir Ibn ‘Amir na mwanawe Ammar na mkewe Sumayyah, na Abdallah Ibn Mas’oud radhi za Mwenyezi Mungu ziwe juu yao.

## Kufanya Da'wah Kwa Dhahiri

Alipanda Mtume Muhammad sallallaahu alaihi wa sallam juu ya Jabal Safaa akawalingania qaumu yake akisema: “Hakika kiongozi hawadanganyi watu. Naapa kwa Jina la



Allah Subhaanahu wa Ta'ala ambaye hakuna apasaye kuabudiwa ila yeye, mimi ni Mtume wa Allah kwenu nyinyi khususan, na kwa watu wote kwa jumla. Wallahi mtakufa kama mnavyolala, na mtafufuliwa kama mnavyoamka, na mtaulizwa yale mnayoyatenda, kisha iwe ni Pepo au Moto wa daima.”

Mara ya pili alipanda juu ya Jabali la Safaa na akasema:

إِنِّي نَذِيرٌ لَّكُمْ بَيْنَ يَدَيْ عَذَابٍ شَدِيدٍ.

“Hakika mimi ni mwenye kuwakhofisha na adhabu kali”. Ami yake Abu Lahab akasema kumjibu Mtume sallallaahu alaihi wa sallam: “Maangamizi yawe juu yako ewe Muhammad. Hivi umetukusanya kwa ajili ya jambo hili?” Hapo ikateremka kauli yake Allah Subhaanahu wa Ta'ala:

تَبَّتْ يَدَا أَبِي لَهَبٍ وَتَبَّ. (١:١١١)

*Imeangamia mikono miwli ya Abu Lahab, naye amekwishangamia. (111:1)*

### **Jaribio la Makafiri Kumzuia Mtume sallallaahu alaihi wa sallam Kufanya Da'wah**

Washirikina waliposikia kwa viongozi wa Maquraish kuhusu dini mpya ambayo inawakataza wao kuabudu masanamu na hawaa za nafsi na iwaitayo katika kumuabudu Mungu Mmoja, Mwenye kutegemewa na wote; waliona ni kukhalifu dini za mababu zao. Kwa hivyo, walikataa pamoja na kujaribu kumzuia Mtume sallallaahu alaihi wa sallam kwa kila njia kulingania. Walianza kumcheza shere na kumkadhibisha. Walipoona kuendelea kwake katika kazi yake walianza kumuudhi na kumwekea vikwazo. Aliyejitahidi zaidi katika kumuudhi alikuwa ni Abu Jahl na ami yake Abu Lahab pamoja na 'Uqba Ibn Abu Mu'ait na Al-Walid Ibn

Mughirah.

### **Waadhibiwa Mashuhuri Zaidi katika Masahaba**

Makafiri walimuudhi na kumuadhibu kila aliyemuamini Allah Subhaanahu wa Ta'ala na Mtume Wake, na kudhihirisha Uislamu wake, khususan wanyonge na watumwa kama Bilal Ibn Rabah, 'Ammar Ibn Yasir pamoja na babake na mamake Sumayyah, na Khabbab Ibn Al-Arat na wengine wasiokuwa hao.

### **Kuhama kwa Waislamu mara ya kwanza kwenda Habashah (Ethiopia)**

Alipoona Mtume sallallaahu alaihi wa sallam kuendelea kwa makafiri kuwaadhibu Masahaba wake aliwaambia:

لَوْ خَرَجْتُمْ إِلَى أَرْضِ الْحَبَشَةِ فَإِنَّ بِهَا مَلِكًا لَا يُظْلَمُ عِنْدَهُ أَحَدٌ حَتَّى  
يَجْعَلَ اللَّهُ لَكُمْ فَرَجًا وَ مَخْرَجًا.

“Lau mungetoka kwenda ardhi ya Habash, hakika huko kuna Mfalme ambaye hadhulumiwi mbele yake mtu yeyote. Muwe huko mpaka Mwenyezi Mungu Subhaanahu wa Ta'ala awalettee faraja.”

Hapo likatoka kundi la kwanza la Masahaba, idadi yao watu kumi na sita, wanaume kumi na mbili na wanawake wanne. Tukio hili lilikuwa katika mwezi wa Rajab mwaka wa tano wa Utume. Kiongozi wa msafara huo alikuwa 'Athman Ibn 'Affan (r.a.) akiwa na mkewe Ruqayyah binti Muhammad sallallaahu alaihi wa sallam.

Baada ya miezi mitatu ziliwafikia habari za urongo kuhusu kusilimu kwa Maquraish, nao wakarudi. Walipofika karibu ya Makkah, walijua uhakika wa habari hizo, baadhi yao walirudi

Habashah na wengine wakaingia Makkah.

### **Hijrah ya Pili ya Habashah**

Baada ya Hijra ya kwanza ilihama idadi nyengine ya Masahaba chini ya uongozi wa Ja'far Ibn Abu Talib. Walikuwa wanaume thamanini na tatu na wanawake kumi na nane. Maquraish walipojua kuhusu khabari hii walituma ujumbe wa watu wawili wenye vipaji na jaha hadi Habashah kwa Najjash, ili Waislamu warudishwe Makkah. Ila Najjashi, alitaka kujua ukweli juu ya kuhama kwa Waislamu. Hapo Najjashi aliwauliza Waislamu kwa kusema: “Ni dini gani hii ambayo kwayo mumefarikiana na jamaa zenu, wala hamkuingia katika dini yangu, wala katika dini yeyote kati ya zile zilizoko?” Hapo akazungumza Ja'far Ibn Abu Talib kwa niaba ya Waislamu akasema: “Ewe mfalme, tulikuwa kaumu ya kijahili, tunaabudu masanamu, tunakula mizoga, tunafanya maovu na tunakata jamaa. Tulikuwa na ujirani mbaya na mwenye nguvu kati yetu anamdhulumu mnyonge.

Tuliishi katika hali hiyo mpaka Allah Subhaanahu wa Ta'ala akatutumia katika sisi Mtume tunayemjua nasaba yake, ukweli wake, uaminifu wake na kujizuia kwake kwa machafu. Akatuita kwa Allah Subhaanahu wa Ta'ala tumpwekeshe tumuabudu na tuache kuabudu tulivyokuwa tukiviabudu sisi, katika mawe na masanamu. Akatuamrisha kusema ukweli na kutekeleza amana. Akatuamrisha kuunga kizazi, kuwa na ujirani mwema, kujizuia na machafu yaliyoharamishwa na kumwaga damu. Akatukataza kufanya maovu na kusema uongo, kula mali za mayatima na kuwatuhumu wanawake wanaojihifadhi na machafu. Akatuamrisha kumuabudu Allah peke yake na tusimshirikishe na chochote. Akatuamarisha kuswali na kutoa Zaka na kufunga Saumu. Akataja mambo kadhaa ya Kiislamu tukamsadikisha, tukamuamini na

tukamfuata kwa yale aliyokuja nayo katika Dini ya Allah. Kwa hivyo, tukaabudu Mungu Mmoja bila yakushirikisha na chochote. Tukaharamisha aliyotuharamishia na kuhlalisha aliyotuhlalishia. Kwa sababu hiyo, jamaa zetu wakatufanyia uadui wakatufitini katika Dini yetu ili waturejeshe katika dini ya kuabudu masanamu. Wakataka tuhalalishe waliokuwa wanayahalalisha katika maovu. Walipotuzidi nguvu na kutudhulumu na kututenga baina yetu na Dini yetu, tukaja nchini kwako na tukakuchagua wewe kuliko wengine na kutaka kuwa katika hifadha yako tukitarajia kuwa hatutadhulumiwa kwako ewe Mfalme.” Kisha Ja’far akamsomea mfalme baadhi ya Aya za *Suratul Maryam*. Kusikia hayo mfalme alilia mpaka ndevu zake zikaloa machozi, wakalia na maaskofu wake mpaka vikaloa vitabu vyao kwa kusikia Qur’an. Kisha Najjashi akasema: “Hakika haya na yale aliyokuja nayo ‘Isa (a.s.) yanatoka katika taa moja.” Kisha akawageukia wale waliotumwa na Maquraish akawaambia: “Ondokeni! Wallahi siwatoi hawa kwenu nyinyi.” Kisha akamwambia Ja’far na wenzake: “Nendeni. Nyinyi ni wenye kupata amani katika nchi yangu. Mwenye Kuwatukana atatozwa faini.” Alisema haya mara tatu.

Hapo Waislamu waliishi katika nchi ya Habashah kwa salama na amani. Isitoshe alisilimu Najjashi na alipokufa, Mtume sallallaahu alaihi wa sallam aliwatangazia Masahaba (r.a.) kifo chake na akamswalia *Salatul Gha’ib* wala haikuthibiti kuwa Mtume sallallaahu alaihi wa sallam alimswalia mtu mwengine *Salatul Gha’ib* isipokuwa Najjashy huyu.

**Ujumbe wa Kwanza Kumjia Mtume sallallaahu alaihi wa sallam**

Ulikuwa kwa Mtume sallallaahu alaihi wa sallam ujumbe wa

watu ishirini na kitu katika Wakristo wa Habashah katika mji mtukufu wa Makkah ili kuhakikisha juu ya jambo la Mtume sallallahu alaihi wa sallam. Walipomfikia na kuzijua sifa zake na hali zake na wakayasikia yale aliyowasomea katika Qur'an tukufu, walilia kisha wakashilimu wote. Kuhusu hilo inaashiria kauli yake Mwenyezi Mungu Subhaanahu wa Ta'ala:

الَّذِينَ آتَيْنَاهُمُ الْكِتَابَ مِنْ قَبْلِهِ هُمْ بِهِ يُؤْمِنُونَ وَإِذَا يُتْلَىٰ عَلَيْهِمْ قَالُوا  
 آمَنَّا بِهِ إِنَّهُ الْحَقُّ مِنْ رَبِّنَا إِنَّا كُنَّا مِنْ قَبْلِهِ مُسْلِمِينَ أُولَٰئِكَ يُؤْتُونَ أَجْرَهُمْ  
 مَرَّتَيْنِ بِمَا صَبَرُوا وَيَدْرَءُونَ بِالْحَسَنَةِ السَّيِّئَةَ وَمِمَّا رَزَقْنَاهُمْ يُنْفِقُونَ وَإِذَا  
 سَمِعُوا اللَّغْوَ أَعْرَضُوا عَنْهُ وَقَالُوا لَنَا أَعْمَالُنَا وَلَكُمْ أَعْمَالُكُمْ سَلَامٌ  
 عَلَيْكُمْ لَا نَبْتَغِي الْجَاهِلِينَ.

“Wale Tuliowapa Kitabu kabla ya (hii Qur'an), (baadhi) yao wanaiamini hii (Qur'an). Na wanaposomewa, husema: “Tunaiamini, bila shaka hii ni haki itokayo kwa Mola wetu; kwa yakini kabla ya haya tulikuwa wenye kujisalimisha (kwa Allah).” Basi hao watapewa ujira wao mara mbili (kwa kumfuata Nabii Musa au Nabii ‘Isa (a.s.) zamani; na sasa kumfuata Nabii Muhammad), na kwa kuwa walistahimili; nao huondoa ubaya kwa wema, na hutoa (sadaka na Zaka) katika yale Tuliowapa. Na wanaposikia upuuzi hujitenga nao na husema: “Sisi tuna ‘amali zetu nanyi mna ‘amali zenu; amani iwe juu yenu. Sisi hatutaki (kujibizana na) watu wajinga.”<sup>10</sup> (28:52-55).

### Kusilimu kwa Hamzah na Umar (r.a.)

Kulikuwa kusilimu kwao katika Mfungo Tatu, mwaka wa

<sup>10</sup> Angalia Tafsir Ibn Kathir.

sita wa Utume. Hamzah (r.a.) alikuwa wa mwanzo kusilimu kisha akafuatiwa na ‘Umar (r.a.) baada ya siku tatu. Walikuwa watu mashuhuri kwa nguvu na ushujaa, ingawaje Maquraish waliendelea kuwasumbua Waislamu hata baada ya kusilimu kwao.

### **Sahifa ya Dhulma**

Wengi wa makafiri wa Kiquraish walifikiri jinsi ya kuwakata Bani Hashim na Bani Muttalib, watoto wa Abdul Manafi, kwa sababu wao walikuwa wanamhami Mtume sallallaahu alaihi wa sallam, juu ya kuwa wengi wao walikuwa katika makafiri. Kwa sababu ya jambo hilo, Maquraish waliandika sahifa walioitundika ndani ya Al-Ka’bah. Sahifa hiyo ilikuwa na maelezo yafuatayo:

- “Maquraish wasioane na Bani Hashim, wala wasifanye nao biashara, wasikae nao pamoja, wasitangamane nao, wala wasiingie majumbani mwao, wala wasizungumze nao, wala wasiwakubaliye suluhu milele, wala wasiwahurumiye hadi wantowe Mtume sallallaahu alaihi wa sallam ili auwawe”.

Kwa hivyo, Mtume sallallaahu alaihi wa sallam pamoja na kaumu yake walijitenga wakaenda kuishi katika Shi’b Abu Talib.

Mgomo na utengano huo uliendelea kwa muda wa miaka mitatu, kuanzia mwanzo wa Mfungo Nne mwaka wa saba wa Utume hadi Mfungo Nne mwaka wa kumi wa Utume. Wakati wote huo, Mtume sallallaahu alaihi wa sallam pamoja na aliokuwa nao katika Bani ‘Abdi Manafi, walistahamili aina zote za mashaka na udhia hadi wakafikia kula majani ya miti. Sauti za wake zao na watoto wao zilikuwa zikisikika kutoka nyuma ya bonde hilo kwa sababu ya shida na njaa.

## **Mwaka wa Huzuni**

Alikufa ami yake Mtume sallallaahu alaihi wa sallam Abu Talib katika mwezi wa Rajab mwaka wa kumi wa Utume bila ya kusilimu. Hata hivyo, alikuwa akimhami Mtume sallallaahu alaihi wa sallam kutokana na dhuluma za makafiri. Kisha baada ya miezi miwili au mitatu alikufa Bi Khadija (r.a.) ambaye ndiye aliyekuwa akijiliwaza naye katika hali zote ngumu. Kwa ajili yao hao wawili Mtume sallallaahu alaihi wa sallam alihuzunika huzuni kubwa na kwa sababu ya huzuni hiyo ukaitwa mwaka wa huzuni.

## **Kumuoa kwake Mtume sallallaahu alaihi wa sallam Bibi ‘Aisha na Bibi Sauda (r.a.)**

Baada ya kufa Bibi Khadija, Mtume sallallaahu alaihi wa sallam alimuoa Bibi Saudah binti Zam’ah katika Mfungo Mosi mwaka wa kumi wa Utume. Umri wa Bibi Saudah ulikuwa miaka khamsini na alikuwa ni mjane.

Mwaka mmoja baadaye katika Mfungo Mosi Mtume sallallaahu alaihi wa sallam alimuoa Bibi ‘Aisha (r.a.) binti Abu Bakr (r.a.) lakini hakumingilia mpaka walipohamia Madina kwa miezi saba.

## **Kutoka kwake Mtume sallallaahu alaihi wa sallam kwenda Taif kwa ajili ya Da’wah**

Katika mwezi wa Mfungo Mosi mwaka wa kumi wa Utume Mtume sallallaahu alaihi wa sallam alikwenda Taif, mji ulioko mbali na mji mtukufu wa Makka kwa kilomita mia moja. Katika safari yake hii aliofuatana na Zaid Ibn Harithah. Hakulipita kabila lolote njiani katika safari yake hiyo, ila alilingania Uislamu, lakini yote hayakukubali.

Alipofika Taif Mtume sallallaahu alaihi wa sallam alilingania kabila la Thaqif katika Uislamu nalo pia likamkatalia kata kata. Kwa muda wa siku kumi, Mtume sallallaahu alaihi wa

sallam aliendelea kulingania na kukataliwa, mwisho watu wa Taif walimwambia atoke katika mji wao. Alipotaka kutoka, Mtume sallallaahu alaihi wa sallam alipigwa kwa mawe mpaka akatokwa na damu, kisha alirejea Makkah na akaingia katika himaya ya Al Mut'am Ibn 'Adiy.

### **Uislamu Waingia Yathirb (Madina)**

Alikuwa Mtume sallallaahu alaihi wa sallam akizitembelea sehemu za miku-sanyiko ya watu, sokoni, sehemu za kukaa, vituo vya makabila na katika mahema ya mahujaji katika Mina ili kuwahubiria Uislamu. Katika msimu wa Hijja ya mwaka wa kumi na moja wa utume, alikutana na watu sita waliotoka Yathrib akawalingania Uislamu wakasilimu. Waliporejea kwao, waliwalingania watu Uislamu mpaka haikubaki nyumba kati ya nyumba za Yathrib isipokuwa Mtume sallallaahu alaihi wa sallam alikuwa ametajwa.

### **Isra' na Mi'raj**

Katika mwaka wa kumi na mbili wa Utume, Mwenyezi Mungu alimkirimu Mtume sallallaahu alaihi wa sallam kwa Isra' na Mi'raj ili amuonyeshe miujiza Yake mikubwa.

**Isra'**: Ni kwenda kwake Mtume sallallaahu alaihi wa sallam usiku kutoka Msikiti mtukufu wa Makkah huku akiongozwa na Jibril (a.s.) mpaka msikiti wa Al Aqsa (Palestine) akiwa amepanda Buraq. Huko Mtume sallallaahu alaihi wa sallam aliwaswalisha Mitume akiwa ni Imamu wao.

**Mi'raj**: Ni kupaa kwake Mtume sallallaahu alaihi wa sallam kutoka msikiti wa Al Aqsa mpaka mbingu za juu hadi kufika *Sidratul-Muntaha* akifuatana na Jibril (a.s.). Akakutana huko na baadhi ya Mitume (a.s.) miongoni mwao



akiwa ni Adam, Yahya, Zakariyya, ‘Isa Ibn Maryam, Yusuf, Idris, Harun, Musa na Ibrahim rehema na amani za Mwenyezi Mungu Subhaanahu wa Ta’ala ziwafikie wote. Wote hao walimpongeza na wakakiri Utume wake Mtume Muhammad sallallaahu alaihi wa sallam. Mwenyezi Mungu Subhaanahu wa Ta’ala alimuonesha Mtume sallallaahu alaihi wa sallam miongoni mwa miujiza Yake mikubwa. Aliona Pepo na Moto, alimuona Malik (mlinzi wa moto) akawaona watu wanaoadhibiwa wake kwa waume. Miongoni mwao ni wanaokula mali za mayatima, wanaokula riba, na wazinifu wake kwa waume wakiadhibiwa kwa adhabu mbali mbali. Mwisho akafika kwa Al-Jabbaar, mwenye utukufu, basi hapo Allah Subhaanahu wa Ta’ala alimfunulia mja wake yale aliyomfunulia na akamfaradhisia Swala tano zinazolingana na Swala khamsini kwa malipo.

Asubuhi Jibril (a.s.) alimjia Mtume sallallaahu alaihi wa sallam na akamweleza kuhusu nyakati za hizo Swala tano: Alfajiri, Adhuhuri, Alasiri, Magharib na ‘Isha. Kabla ya hapo Swala ilikuwa ni rakaa mbili kabla ya kutoka jua na rakaa mbili kabla ya kutua jua.

### **Bay’ah ya ‘Aqaba ya Kwanza**

Ilikuwa *Bay’ah* hii; (kuahidi kumuunga mkono Mtume Muhammad sallallaahu alaihi wa sallam) katika siku ya Hijjah huko Minaa mwaka wa kumi na mbili wa Utume. Watu hao ni watu kumi na mbili kutoka Yathrib, walimbayi’ Mtume sallallaahu alaihi wa sallam juu ya Uislamu walipokuwa tayari kurejea kwao, Mtume sallallaahu alaihi wa sallam aliwatuma pamoja nao Mus’ab Ibn ‘Umair ili akalinganie watu Uislamu, na awafunze Qur’an. Haikupita mwaka isipokuwa Uislamu ulikuwa umeingia katika kila nyumba katika majumba ya Aus na Khazraji ambao baadaye

ndiyo walioitwa ma Ansari (r.a.)

### **Bay'ah ya 'Aqaba ya Pili**

Bay'ah hii ilifanyika Mina katika mwaka wa kumi na tatu wa Utume. Ilikuwa idadi ya Ansari ni wanaume sabini na tatu na wanawake wawili ambao ni Nusaibah bint Ka'ab na Asma' binti Amru. Katika bai'ah hii Mtume sallallaahu alaihi wa sallam alichukua ahadi yao ya kumnusuru yeye na Masahaba wake watakapohamia huko Yathrib. Wawahami kadri iwezekanavyo na kujitoa muhanga kwa ajili hiyo.

Baada ya watu hao kurejea kwao Yathrib, Mtume sallallaahu alaihi wa sallam aliwaamrisha Masahaba wake wahamie huko nao wakahama. Hawakubaki Makkah isipokuwa watu wachache kama Abu Bakr, Ali na wachache wengine wakawa pamoja na Mtume sallallaahu alaihi wa sallam.

### **Kuhamia kwake sallallaahu alaihi wa sallam Madina**

Walipoona makafiri kuwa Waislamu wengi wamehamia Madina na wamebaki kidogo tu, waliazimu kumua Mtume sallallaahu alaihi wa sallam usiku akiwa nyumbani kwake. Hayo yaliamuliwa Jumatano tarehe ishirini na sita Mfungu Tano.

Jibril (a.s.) alishuka na akamjulisha Mtume sallallaahu alaihi wa sallam jambo hilo na kumuamrisha kuhama. Usiku wa Alhamisi tarehe ishirini na saba Mfungu Tano sawa na 12-13/9/622 C.E. Mtume sallallaahu alaihi wa sallam alitoka nyumbani kwake na akamuacha Ali Ibn Abu Talib alale katika nyumba yake kumuamrisha arejeshe amana zote kwa wenyewe. Kutoka hapo alienda moja kwa moja hadi kwa Abu Bakr As-Siddiq (r.a.) kisha wakatoka Makkah kuelekea

upande wa kusini na wakajificha katika pango la Thaur.

Al-khamisi asubuhi Maquraish walipojua kutoka kwa Mtume sallallaahu alaihi wa sallam pamoja na kuwa walikuwa wamezingira nyumba yake, walitangaza zawadi ya ngamia mia moja kwa kila mmoja wao kwa yeyote atakayewarejesha Mtume sallallaahu alaihi wa sallam na Abu Bakr kwa Maquraish wakiwa hai au wamekufa.

Walitawanyika wapanda farasi na watembeaji kwa miguu katika makafiri kumtafuta Mtume sallallaahu alaihi wa sallam na Abu Bakr katika majabali na mabonde mpaka wakafikia katika pango. Lakini Mwenyezi Mungu Subhaanahu wa Ta'ala ni Mshindi katika jambo lake. Mtume sallallaahu alaihi wa sallam alimwambia Abu Bakr wakati moyo wake ulipoingia na wasiwasi:

لَا تَحْزَنْ إِنَّ اللَّهَ مَعَنَا.

*"Usihuzunike hakika Mwenyezi Mungu yu pamoja nasi."*(9:40)

Basi hawa watu wakaregea kwao.

Baada ya siku tatu; katika usiku wa Jumatatu mwanzo wa Mfungo Sita mwaka wa kwanza wa Hijriah, sawa na 16/9/622 C.E. alikuja 'Abdullah Ibn Uraiqit Allaythy na ngamia wawili kama ilivyopangwa. Bwana huyu alikuwa hodari wa kuzijua njia. Hapo Mtume sallallaahu alaihi wa sallam na Abu Bakr walipanda ngamia wao wakaelekea upande wa kusini kisha upande wa magharibi na baadaye wali-elekea kaskazini. Baada ya mwendo wa wiki moja walifika mji wa Qubaa, siku ya Jumatatu 8/3/1 A.H. sawa na 23/9/622 C.E. Pia alifuatana nao katika Hijrah hii Amir Ibn Fuhairah, kama mtumishi wao:

# Msikiti wa Kubaa

Mtume sallallaahu alaihi wa sallam alijenga msikiti wa kwanza katika historia ya Kiislamu katika mji wa Qubaa.

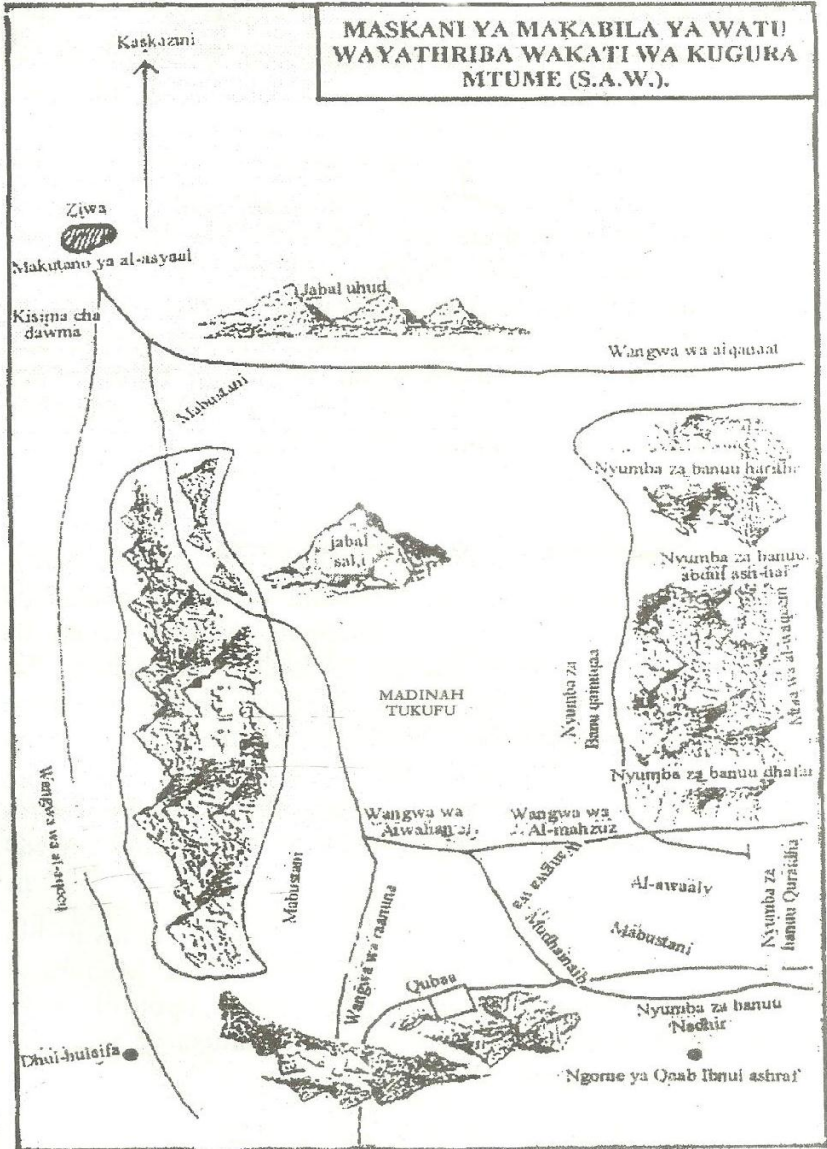

Msikiti huo uliitwa Masjid Qubaa.

Siku ya Ijumaa tarehe kumi na mbili Mfungo Sita mwaka wa kwanza Hijria Mtume sallallaahu alaihi wa sallam alitoka Qubaa kuelekea Yathrib. Akiwa njiani kati ya Qubaa na Yathrib aliswali Swala ya Ijumaa. Kisha aliingia Yathrib.

Na baada ya kufika kwake huko, mji huo uliitwa “Al-Madinatul Munawwarah.”

Ilikuwa siku hiyo ni siku ya kihistoria, na furaha ya Ansar haikuwa na kifani. Mtume sallallaahu alaihi wa sallam alikaribishwa makaribisho makubwa. Na kwa nini isiwe hivyo, naye alipendwa nao kuliko kitu chochote kingine. Katika hadithi, Mtume Muhammad sallallaahu alaihi wa sallam amesema:

لَا يُؤْمِنُ أَحَدُكُمْ حَتَّىٰ أَكُونَ أَحَبَّ إِلَيْهِ مِنْ وَالِدِهِ وَوَلَدِهِ وَالنَّاسِ أَجْمَعِينَ  
(متفق عليه)

*“Hatoamini mmoja wenu mpaka niwe nipendwae naye kuliko baba yake na mtoto wake na watu wote.” (Bukhari, Muslim)*

### **Msikiti wa Mtume sallallaahu alaihi wa sallam**

Baada ya Mtume sallallaahu alaihi wa sallam kutulia katika Madinah alijenga msikiti wake mtukufu na ukaitwa ‘Masjidun Nabawiy.’ Huu ni msikiti ambao Swala moja ikiswaliwa ndani yake ni sawa na Swala elfu moja katika misikiti mengine isipokuwa Masjidul-Haram, wa Makkah. Ndani ya Haram, Swala moja ni sawa na swala laki moja katika misikiti mengine.

Mtume sallallaahu alaihi wa sallam alifanya kazi kwa mikono

*Masjidun-Nabawy, Madinah*



## **Upanuzi wa Msikiti wa Mtume sallallaahu alaihi wa sallam**

Baada ya kuasisi Msikiti Mtukufu wa Mtume sallallaahu alaihi wa sallam na kabla ya kuanza zama mpya,

- Eneo la Msikiti wa Mtume sallallaahu alaihi wa sallam, kama alivyujenga baada ya kurudi kutoka kwenye Vita vya Khaybar mwaka wa 7 A.H.: mita za mraba 2,475.
- Upanuzi uliofanywa na Sayyidna ‘Umar ibn al-Khattaab (r.a.) mwaka wa 17 A.H.: mita za mraba 1,100.
- Upanuzi uliofanywa na Al-Walid ibn Abdul-Malik al-Umawiyi miaka ya 88-91 A.H.: mita za mraba 2,369.
- Upanuzi uliofanywa na Sultan Ashraf Qaitabai mwaka wa 888 A.H.: mita za mraba 120.
- Upanuzi uliofanywa na Sultan Abdul-Majid al-Uthmany miaka ya 1265-1277 A.H.: mita za mraba 1,293.
- Upanuzi uliofanywa na Mfalme Sa’ud ibn ‘Abdul-‘Aziz mwaka wa 1372 A.H.: mita za mraba 6,026.
- Upanuzi wa Khadimul Haramain Ash-Sharifayn Mfalme Fahd ibn ‘Abdul-‘Aziz: mita za mraba 82,000

yake akisaidiana na Ansar na Muhajirin. Qibla chake kikaelekezwa Masjidul-Aqsa.

### **Undugu wa Kiislamu**

Katika kazi zake muhimu za kuasisi dola ya Kiislamu iliyojitegemea, Mtume sallallaahu alaihi wa sallam aliunga udugu baina ya Muhajirin na Ansar ambao ulimaanisha kuondoka kwa asabia ya kijahili ikawa hamna ubora isipokuwa kwa ajili ya Uislamu tu. Pia ulimaanisha ya kuwa hakuna ubora kwa

Muarabu juu ya asiyekuwa Muarabu, wala kwa mweupe juu ya mweusi ila kwa *taqwa*.

### **Jamii ya Kiislamu**

Mtume sallallaahu alaihi wa sallam alijenga jamii ya kwanza ya Kiislamu juu ya msingi wa kusaidiana katika wema na uchaji Mungu. Aliwazoezesha Masahaba (r.a.) zake kusoma Aya katika Qur'an Tukufu na akawahimiza kujipamba na tabia njema. Aliwafunza mafunzo ambayo ndani yake kuna mapenzi, huruma, kufanyiana upole na kutangulizana katika kheri mpaka wakafikilia kilele cha ukamilifu wa tabia, ukamilifu ambao haukufikiwa na Umma wowote katika historia ya mwanadamu. Wao walikuwa ni watu bora wa umma huu wenye nyoyo njema na upeo wa elimu na uchache wa kujikalifisha. Allah Subhaanahu wa Ta'ala aliwachagua kusuhubiana na Mtume Wake ili kuisimamisha Dini Yake.

### **Ruhusa ya Kupigana na Kulazimika Kwake**

Maquraish walipoona yakuwa Waislamu wamepata mahali pa amani na makao mema huko Madinah, walizidi chuki na ghadhabu mpaka wakamuandikia “Abdullah Ibn Ubaiy Ibn

Salul (kiongozi wa Ansar kabla ya Hijra) pamoja na rafiki zake makafiri wakiwaambia: “Hakika nyinyi mumempa makao jamaa yetu, sisi twaapa kwa Allah Subhaanahu wa Ta’ala imma mutampiga vita au mumtowe. Kinyume na hivyo, tutawajia huko kwenu sisi sote ili tuwaue wapiganaji wenu na tujihalalishie wake zenu.”

Katika hali hizi za hatari ambazo zilikuwa zinawatishia Waislamu ndani ya Madinah, na kwa kuwa Maquraish hawakuacha kuruka kwao mipaka wala upotofu wao, Mwenyezi Mungu Mtukufu aliteremsha ruhusa ya vita kwa Waislamu na akasema Subhaanahu wa Ta’ala:

أَذِنَ لِلَّذِينَ يُقَاتَلُونَ بِأَنَّهُمْ ظَلَمُوا وَإِنَّ اللَّهَ عَلَىٰ نَصْرِهِمْ لَقَدِيرٌ.

*“Wameruhusiwa (kupigana) wale wanaopigwa kwa sababu wao wamedhulumiwa. Na hakika Mwenyezi Mungu ni Muweza wa kuwanusuru.” (22:39)*

Hapo Mtume sallallaahu alaihi wa sallam alianza kutuma vikosi vya upelelezi wa kivita bila ya yeye mwenyewe kushiriki. Alianza kutuma vikosi hivyo kuanzia Ramadhani ya mwaka wa kwanza wa Hijra ili viende kwenye vijiji ambavyo viko katika njia ya misafara ya kibiashara ya Maquraish ili kuchunguza harakati za Maquraish, Ilikuwa hivyo mpaka lilipoteremka Neno Lake Allah Subhaanahu wa Ta’ala la kulazimisha kuwapiga vita maadui lisemalo:

وَقَاتِلُوا فِي سَبِيلِ اللَّهِ الَّذِينَ يُقَاتِلُونَكُمْ وَلَا تَعْتَدُوا إِنَّ اللَّهَ لَا يُحِبُّ الْمُعْتَدِينَ.

*“Na wapigeni vita katika njia ya Allah Subhaanahu wa Ta’ala wale ambao wanawapiga vita, wala msiruke mipaka, kwani Mwenyezi Mungu hawapendi wenye kuruka mipaka.”*



(2:190)

## Vita vya Badri

Badri iko umbali wa kilomita mia moja na khamsini na tatu kusini magharibi mwa mji wa Madinah na kilomita mia tatu na arubaini na tatu kaskazini mwa mji mtukufu wa Makkah.

Sababu ya vita hivi ni kwamba katika mwezi wa Mfungo Tisa mwaka wa pili Hijra, Maquraish walipeleka msafara mkubwa wa kibiashara uliongozwa na Abu Sufyan Ibn Harb, msafara ambao faida yake iliazimiwa kutumiwa katika kuwapiga vita Waislamu.

Aliposikia khabari za msafara huu, Mtume sallallaahu alaihi wa sallam alimuweka kuangalia mji wa Madinah, Abu Salamah al-Makhzumi; mwenyewe akaongoza msafara wa kikosi cha askari mia moja na khamsini ili kukutana na msafara huo uliokuwa unatoka Makkah kuelekea Sham.

Mtume sallallaahu alaihi wa sallam alipofika mahali panapoitwa Dhil 'Usheirah, alitambua ya kwamba msafara wa Abu Sufyan ulikuwa ushapita kabla ya kufika kwake kwa siku chache. Hapo akarejea Madina.

Wakati msafara huo ulipokuwa njiani kutoka Sham kuregea Makkah, Mtume sallallaahu alaihi wa sallam alitoka akiwa na watu mia tatu na kumi na tatu walikuwa na silaha hafifu ili kuuteka msafara huo. Hapo ilikuwa tarehe kumi na mbili mwezi wa Ramadhani mwaka wa pili wa Hijrah.

Kwa upande wake Abu Sufyan alikuwa anachunguza habari za Waislamu. Alipojua kuwa wametoka, alipeleka habari Makkah haraka sana ili kuwajulisha Maquraish kuwa yuko khatarini kutokana na njama za Waislamu.

Kusikia hivyo Abu Jahl alitoka pamoja na wapiganaji mia tisa na hamsini (950) wakiwa na silaha nzito na nyingi. Walifanya hivyo kwa malengo mawili:

1. Kuuhami msafara wa Abu Sufyan.
2. Kulipiza kisasi cha waliouwawa na Waislamu katika Nakhlah baina ya Makkah na Taif.

Siku chache baadaye, Abu Sufyan alimpelekea Abu Jahl habari za kuokoka kwake na kumtaka aregee Makkah. Abu Jahl alikata na kushikilia rai yake ya kuendelea na safari mpaka akapiga kambi yake karibu na Badr.

Kwa upande wake, Mtume sallallaahu alaihi wa sallam pia alikuwa amechunguza habari za Maquraish. Alipojua kuponyoka kwa msafara wa Abu Sufyan na kuweko kwa Abu Jahl katika uwanja wa Badr, aliwashauri Masahaba nao wakamuafiki kwa lile alilowashauri. Hapo Mtume sallallaahu alaihi wa sallam akasema:

سَيْرُوا وَأَبْشُرُوا فَإِنَّ اللَّهَ قَدْ وَعَدَنِي إِحْدَى الطَّائِفَتَيْنِ، وَاللَّهِ كَأَنِّي الْآنَ  
أَنْظُرُ إِلَى مَصَارِعِ الْقَوْمِ.

“Nendeni (mkapigane) nami nakupeni bishara njema, kwani Allah ameniahidi moja kati ya makundi mawili (kuuteka msafara au kushinda vita). Naapa kwa Jina la Allah Subhaanahu wa Ta’ala kama kwamba hivi sasa naona vifo vya hao maadui.”

Ilipofika siku ya Ijumaa, 17/9/2 A.H. sawa na mwezi wa Machi, mwaka 624 C.E., yalisimama majeshi mawili hayo uso kwa uso katika uwanja wa Badri. Mtume sallallaahu alaihi wa sallam alizipanga safu za Masahaba zake kisha akawaambia: “Naapa kwa Yule Ambaye nafsi ya Muhammad

iko mikononi Mwake, hapigani leo yeyote na akauwawa hali ni mwenye kusubiri akitaraji malipo kutoka kwa Allah Subhaanahu wa Ta'ala, awe ni mwenye kusonga mbele bila

**NJIA ZILIZO TUMIKA KUELEKEA BADR**

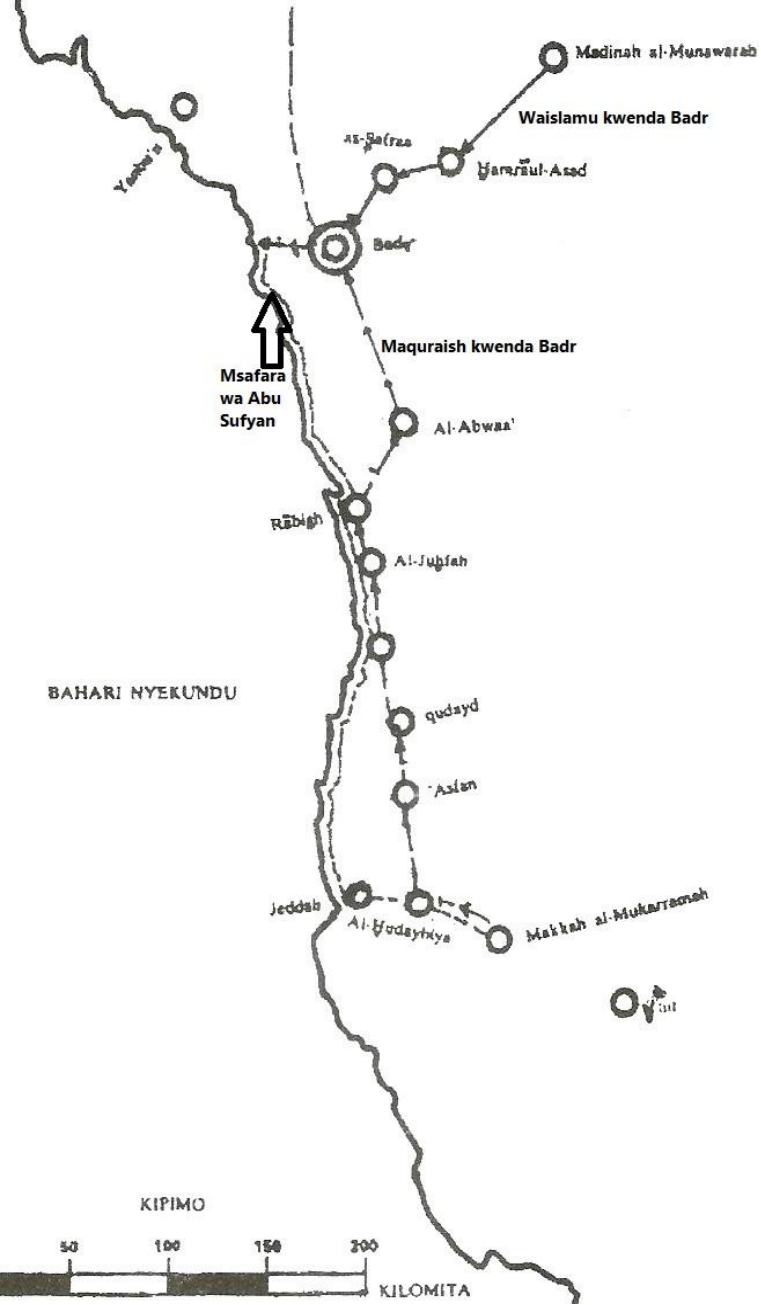

kukimbia, isipokuwa Allah Subhaanahu wa Ta'ala atamtia Peponi.”

Kisha akawaambia: “Tendeeni Pepo ambayo upana wake ni

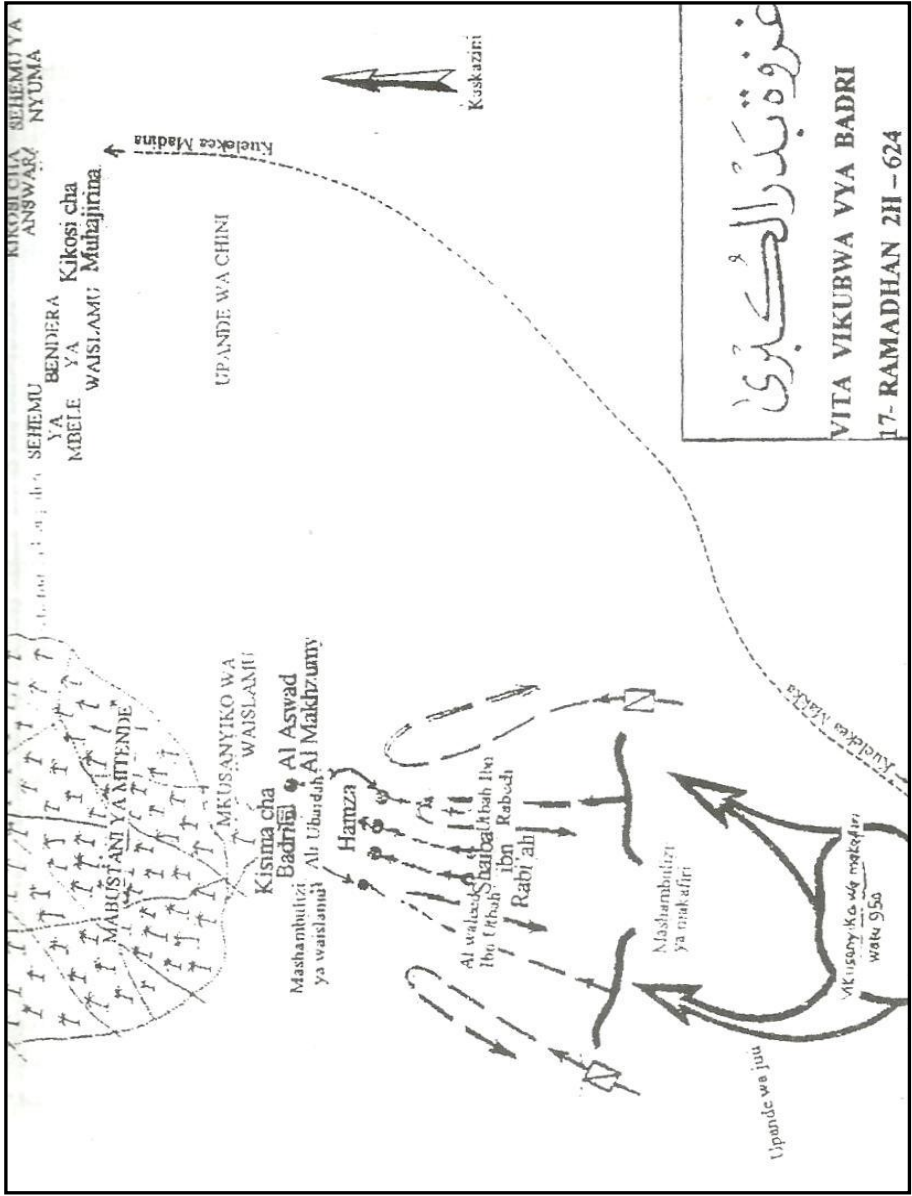

kama upana wa ardhi na mbingu.” Kisha Mwenyezi Mungu Subhaanahu wa Ta’ala alimtuma Jibril (a.s.) pamoja na Malaika wengine ili wawasaidie Waislamu, wawatulize na wawathibitisha, na ili watie khofu katika nyoyo za makafiri. Haukupita muda mrefu isipokuwa safu za makafiri zilitanguka na wakaanza kukimbia kutoka katika uwanja wa vita, wakiwaacha nyuma yao wafu sabini na mateka sabini. Kwa upande wa Waislamu walikufa watu kumi na nne.

Hivyo ndivyo vita vilivyokwisha kwa ushindi mkubwa kwa Waislamu na kushindwa kubaya kwa makafiri.

Pia katika mwaka huu wa pili wa Hijra, Allah Subhaanahu wa Ta’ala alifaradhisha Saumu (kufunga mwezi wa Ramadhan), kutoa Zakatul Fitri na Zakatul-maal na akasunisha Swala za Idi mbili.

### **Vita dhidi vya Bani Qainuqa’**

Baada ya vita vya Badri, Mtume sallallaahu alaihi wa sallam aliwalingania Uislamu Wayahudi wa Bani Qainuqa’. Walikataa na wakafanya kiburi na kumwambia Mtume sallallaahu alaihi wa sallam: “Isighurike nafsi yako kwa kuwa umekipiga kikundi cha Maquraish ambao hawajui vita. Lau wewe ungepigana na sisi ungelijuwa kuwa sisi ndio wenyewe (wajuzi wa vita).”

Bani Qainuqa’ walisema hayo kama kwamba wanampa upinzani Mtume sallallaahu alaihi wa sallam na kudhihirisha kujiandaa kwao kwa vita na kuonyesha yakuwa yanayoyaficha vifua vyao ni makubwa zaidi.

Zaidi ya hayo, walimvunjia heshima mwanamke Muislamu aliyekuwa amekaa kwa sonara Myahudi. Yule mwanamke akapiga kelele, akaruka miongoni mwa Waislamu

aliyepandwa na ghera kwa sababu ya kudhalilishwa dada yake katika Uislamu akamuua yule sonara. Kisha Wayahudi wakampiga yule Muislamu mpaka wakamuua. Hapo ikaanza shari baina ya Wayahudi na Waislamu.

Mtume sallallaahu alaihi wa sallam aliwazingira barabara, mpaka wakaikubali hukumu yake; akawaamrisha kutoka Madinah. Wakaenda Sham. Tukio hili lilitukia katika Mfungo Mosi mwaka wa pili wa Hijriah.

## **Vita vya Uhud**

Vita hivi vilikuwa katika mwaka wa tatu wa Hijrah. Vilipiganwa kando ya jabali la Uhud ambalo liko kama kilomita tano kutoka msikiti wa Mtume sallallaahu alaihi wa sallam.

Sababu ya vita hivi ni kwamba Maquraish walitoka Makkah kwenda Madinah ili kuwapiga Waislamu kwa lengo la kulipiza kisasi cha watu wao sibini waliouwawa katika vita vya Badr. Ilikuwa idadi ya Maquraish ni askari elfu tatu, wakiwa na ngamia elfu tatu na farasi mia mbili. Kiongozi alikuwa Abu Sufyan Ibn Harb. Maquraish walipiga kambi karibu na Jabal Uhud katika siku ya Ijumaa tarehe 6/10/3 A.H.

Mtume sallallaahu alaihi wa sallam alitoka Madina baada ya Alasiri siku hiyo na alilala njiani usiku mmoja na ulipofika wakati wa sehemu ya mwisho wa usiku akaanza safari yake akaswali Alfajiri mahala paitwapo Ash-Shaut.

Mtume sallallaahu alaihi wa sallam alikuwa na wapiganaji elfu moja. Baada ya Swala ya Alfajiri ‘Abdullah Ibn Ubayy Ibn Saloul (kiongozi wa wanafiki) aliponyoka na wapiganaji mia tatu akarudi nao Madina. Hivyo Mtume sallallaahu

alaihi wa sallam akabakia na askari mia saba.

Mtume sallallaahu alaihi wa sallam alisonga mbele na jeshi lake akashukia kwenye bonde kwa namna ambayo aliiweka Madina mbele yake, na Jabal Uhud nyuma yake. Kisha alichagua watu hamsini wapiga mishale wakiwa chini ya

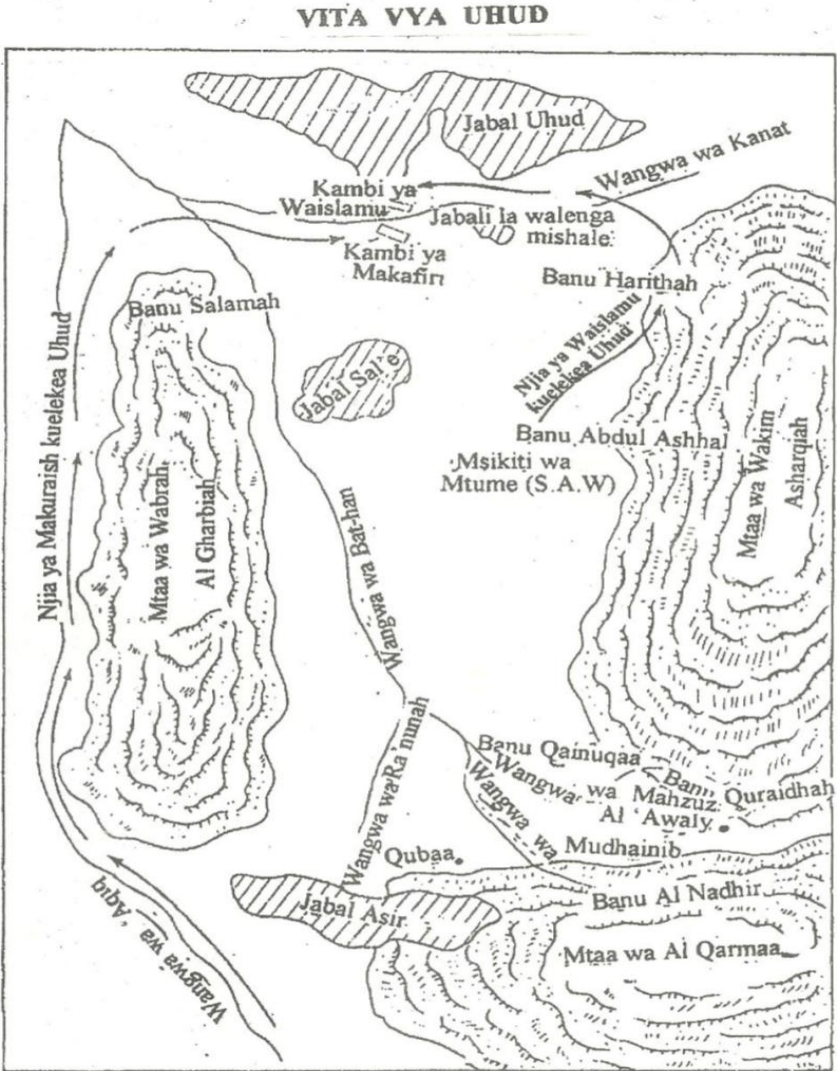

## RAMANI YA VITA VYA (UHUD)

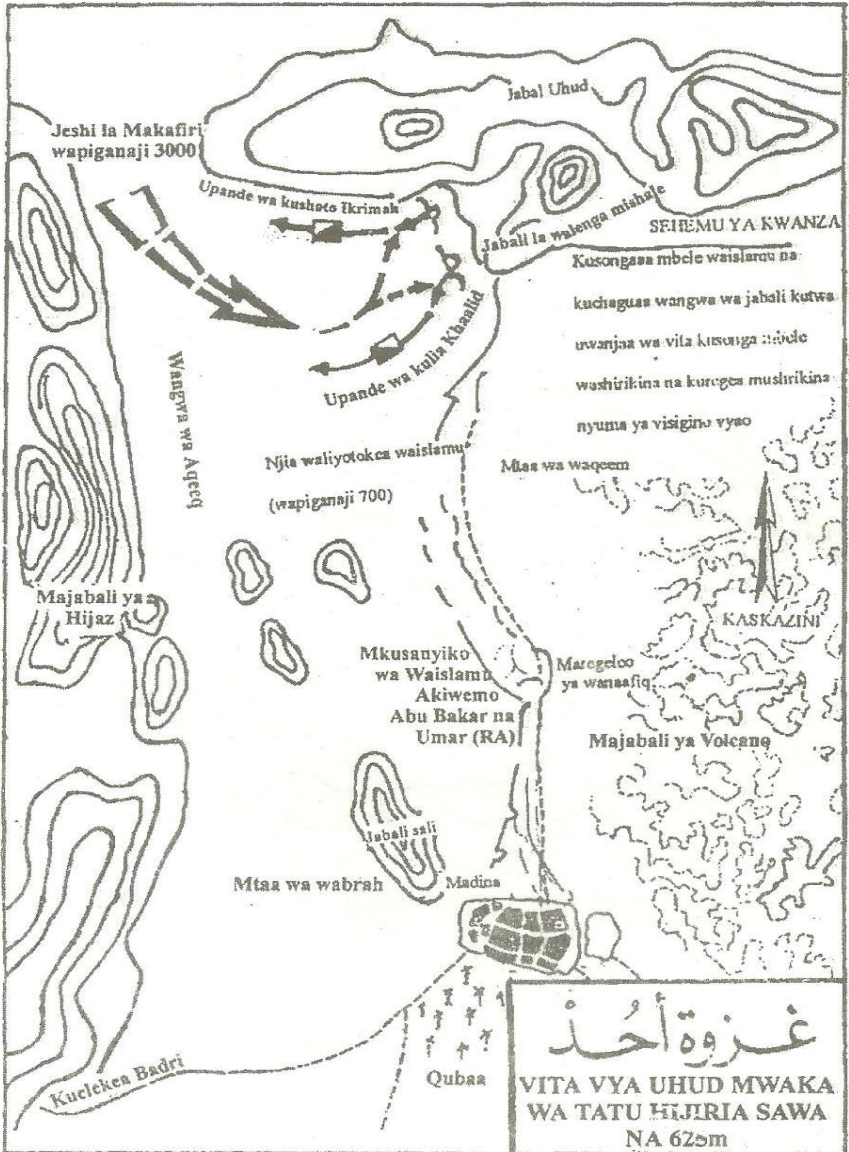

uongozi wa 'Abdullah Ibn Jubair akawaamrisha wawe juu ya jabali dogo ili makafiri wasije wakawashambulia Waislamu kwa nyuma. Aliwaamrisha wasiondoke sehemu hiyo hata wakiona Waislamu wanashinda au wanashindwa. Kisha



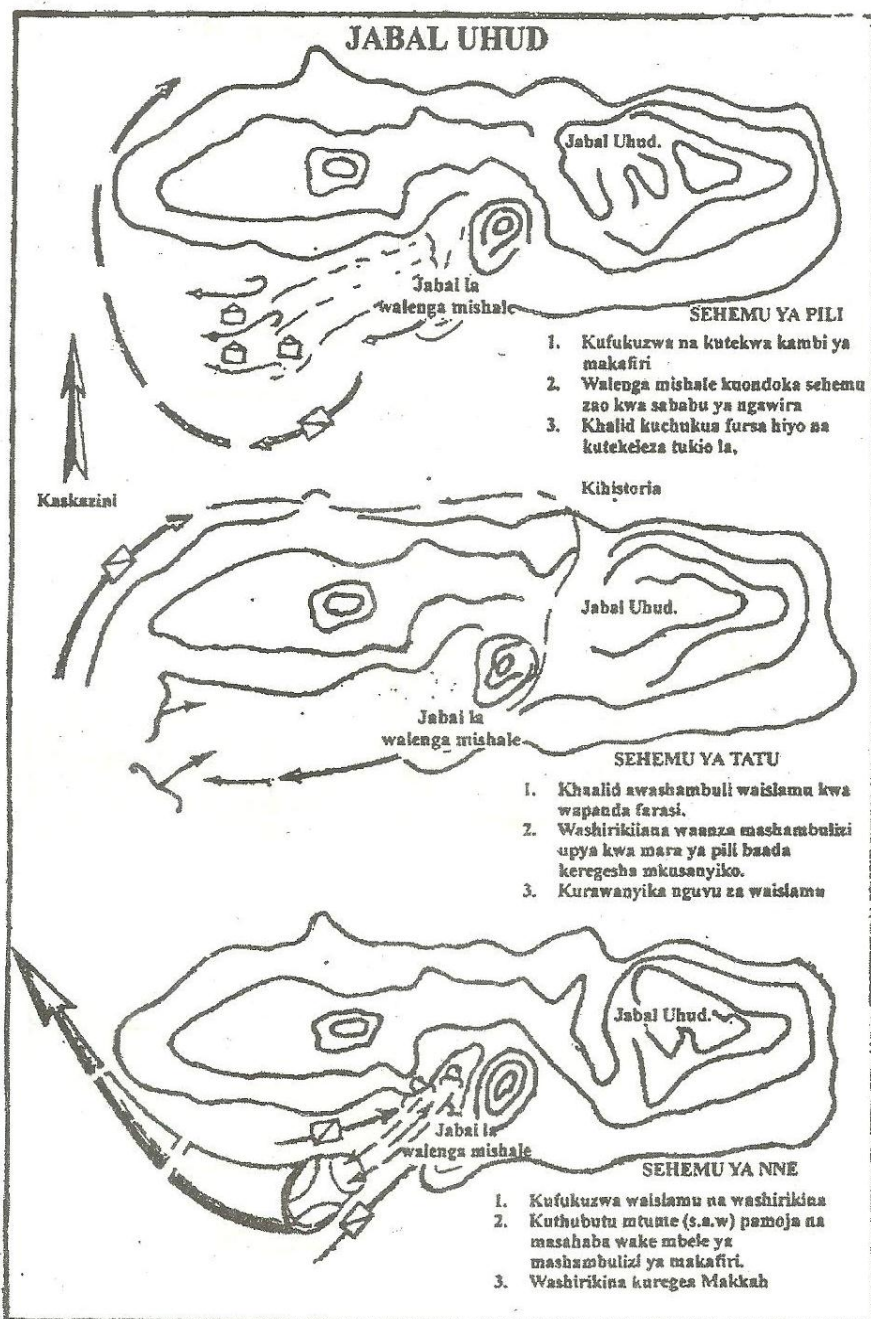

Mtume sallallaahu alaihi wa sallam aliwahimiza mujahidina

wawe thabiti wakati wakikabiliana na makafiri,na kwa upande mwingine washirikina, nao wakajiandaa kwa vita.

Vita vilianza, na moto wa vita uliwaka kutoka pande zote na wabebaji wa bendera ya makafiri wakauwawa. Khalid Ibn Al-Walid (kiongozi wa makafiri) alijaribu na kundi lake kuwashambulia Waislamu kwa upande wa nyuma wa jabali hili lakini walirushiwa mishale na wale waliokuwa juu ya jabali hadi wakarudi nyuma. Hapo makafiri wakaanza kukimbia na ushindi ukakaribia kwa Waislamu, isipokuwa watu arubaini kati ya wapiga mishale wa Kiislamu waliteremka kutoka juu ya jabali, wakidhani kuwa vita vimemalizika, kwa hivyo wanawajibika kuwafukuza makafiri na kuchukua ngawira japokuwa amiri wao Abdullah Ibn Jubair (r.a.) aliwazuia, ila wao walishawishiwa na ijtihadi yao pale walipoona makafiri wanakimbia.

Hapo Khalid Ibn Walid aliiona nafasi iliyoachwa nyuma na wapiga mishale akawauwa Abdullah Ibn Jubair (r.a.) na wenzake tisa aliobaki nao. Kisha akaanza kuwashambulia Waislamu kutoka nyuma. Mambo yaligeuka na makafiri waliokuwa wameanza kukimbia wakaanza kurudi na Waislamu wakakosa mpangilio wa kivita waliokuwa nao awali, hivyo wengi katika jeshi la Waislamu wakauwawa. Makafiri walimzunguka Mtume sallallaahu alaihi wa sallam akapigwa kwa mawe akaanguka kiubavu na jino lake moja la mbele likavunjika. Bendera ya Waislamu ikaanguka kutoka mikononi mwa Musa'b (r.a.) na akauwawa. Akaichukua bendera hiyo Ali (r.a.) kwa amri ya Mtume sallallaahu alaihi wa sallam. Wakati huo huo alitokea kafiri mmoja aitwaye Ibn Qam'ah akampiga Mtume sallallaahu alaihi wa sallam kwa upanga wake juu ya bega, akaanza kutoka damu kisha akaanguka sallallaahu alaihi wa sallam ndani ya shimo na

yakajeruhika magoti yake. Huu ulikuwa ni wakati mgumu katika uhai wake Mtume sallallaahu alaihi wa sallam .

Nusaibah (r.a.), alisonga mbele akiwa anawanyweshwa maji majeruhi wa Kiislamu. Akimtetea Mtume sallallaahu alaihi wa sallam, akampiga Ibn Qam'ah upanga lakini aliokoka na akakimbia.

Katika vita hii, Waislamu 70 walinali shahada, mashuhuri zaidi miongoni mwao ni Hamzah Ibn 'Abdul Muttalib, Mus'ab Ibn 'Umair – katika Muhajirin. Na 'Amru Ibn Mu'dh, Handhalah, Abdullah Ibn Jubair, na Sa'd Ibn Ar-Rabi' – katika Ansar. Ama waliojeruhiwa, basi idadi yao yazidi 150.

Na waliuawa makafiri ishirini na kitu.

Hakika mafunzo yanayopatikana katika vita vya Uhud ni kuwa, ukweli wa Uislamu haudhihiri katika sura ya ushindi na nusra siku zote, lakini mambo hugeuka mara nyengine na mambo yote yamo mikononi mwa Mwenyezi Mungu Subhaanahu wa Ta'ala. Ni Mwenyezi Mungu Subhaanahu wa Ta'ala mwenye siri zilizofichika katika kuendesha ulimwengu. Basi kama ipatikanavyo nusra kwa wenye haki kwa sura ya ushindi, pia hupatikana kwa kufa mashahidi kati yao ili wasubiri.

Pia katika vita vya Uhud kuna funzo kuwa kuhalifu amri ya Mtume sallallaahu alaihi wa sallam ni kati ya mambo yasababishayo hasara ya kidunia na ya ki-Akhera. Na Mwenyezi Mungu Subhaanahu wa Ta'ala hufanya atakalo, naye ni Muweza wa kila jambo.

### **Kutolewa Bani Nadhir**

Baada ya kufukuzwa Bani Qainuqa Wayahudi waliobaki walikuwa wakifanya vitimbi na ukaidi dhidi ya Waislamu.

Miongoni mwayo ni njama za Banu Nadhir ya kumuuwa Mtume sallallaahu alaihi wa sallam wakati alipokuwa amekaa chini ya kivuli cha moja ya nyumba zao. Hii ni kwa sababu ya kuwataka washiriki katika diya (fidia ya kuua) iliyowalazimu kulingana na mkataba baina yao na Mtume sallallaahu alaihi wa sallam.

Hapo mmoja wao akapanda juu na jiwe ili aliangushe juu ya kichwa cha Mtume sallallaahu alaihi wa sallam. Alikuwa Jibril (a.s.) kumueleza Mtume sallallaahu alaihi wa sallam juu ya jambo hilo, naye akaondoka mahala hapo kwa haraka na akarudi nyumbani kwake.

Baada ya hayo Mtume sallallaahu alaihi wa sallam aliwakusanya Masahaba na akawaeleza juu ya hila hiyo ya Wayahudi. Kisha alimtuma mmoja katika Masahaba akawaambiye watoke Madina. Wayahudi walisema hawatoki majumbani mwao. Hapo Mtume sallallaahu alaihi wa sallam aliwazingira, nao wakasalimu amri na kuomba waruhisiwe kutoka na mali zao bila ya kubeba silaha. Mtume sallallaahu alaihi wa sallam aliwakubalia ombi lao, wakatoka wakiwa wamebeba mali zao juu ya ngamia mia sita. Baadhi yao walienda Khaibar na wengine Sham. Tukio hilo lilikuwa katika mwezi wa Mfungo Sita mwaka wa nne Hijriah.

**Vita vya Khandaq (Ahzaab) Shawwal (Mfungo Mosi) na Dhul-Qa'dah (Mfungo pili) mwaka wa Tano Hijriah**

Baada ya Vita vya Uhud maadui wa Waislamu katika Wayahudi, Maquraish na wanafiki walipata ujasiri wakaanza kufikiri kuipiga vita Madina ili kuwamaliza Waislamu.

Walipania kutekeleza jambo hili, watu 20 katika viongozi wa Wayahudi na wakaenda mpaka Makkah wakahimiza Maquraish, nao wakakubaliana. Kisha wakayazungikia

makabila mengine ya kiarabu kama vile Bani Sulaym na Ghatafan, wengi wao wakawaunga mkono na wakaafikiana juu ya wakati na mahali watakapokutana karibu na Madina.

Habari hizi zilimfikia Mtume sallallaahu alaihi wa sallam, naye akawakusanya Masahaba wakubwa na akawashauri juu

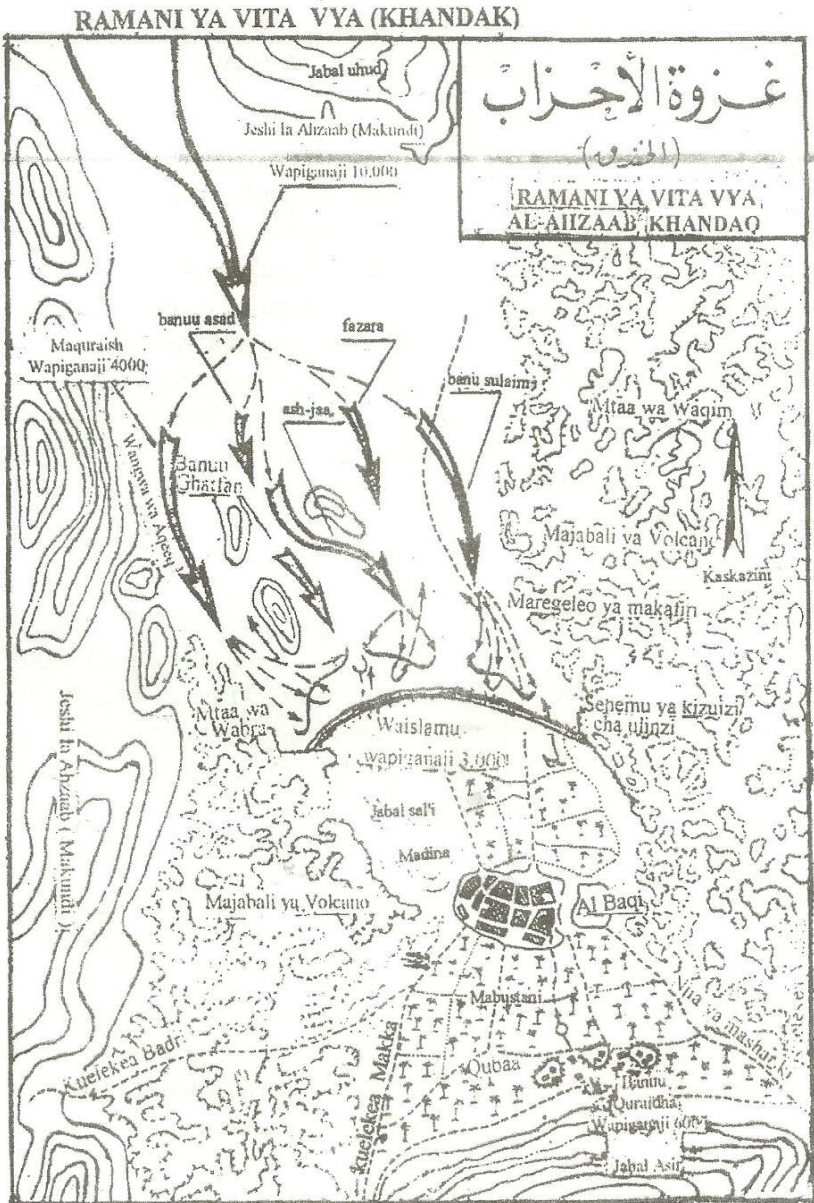



ya jambo hili.

Baada ya mazungumzo yao, Mtume sallallaahu alaihi wa

### VITA VYA KHANDAQ (AHZAAAB)

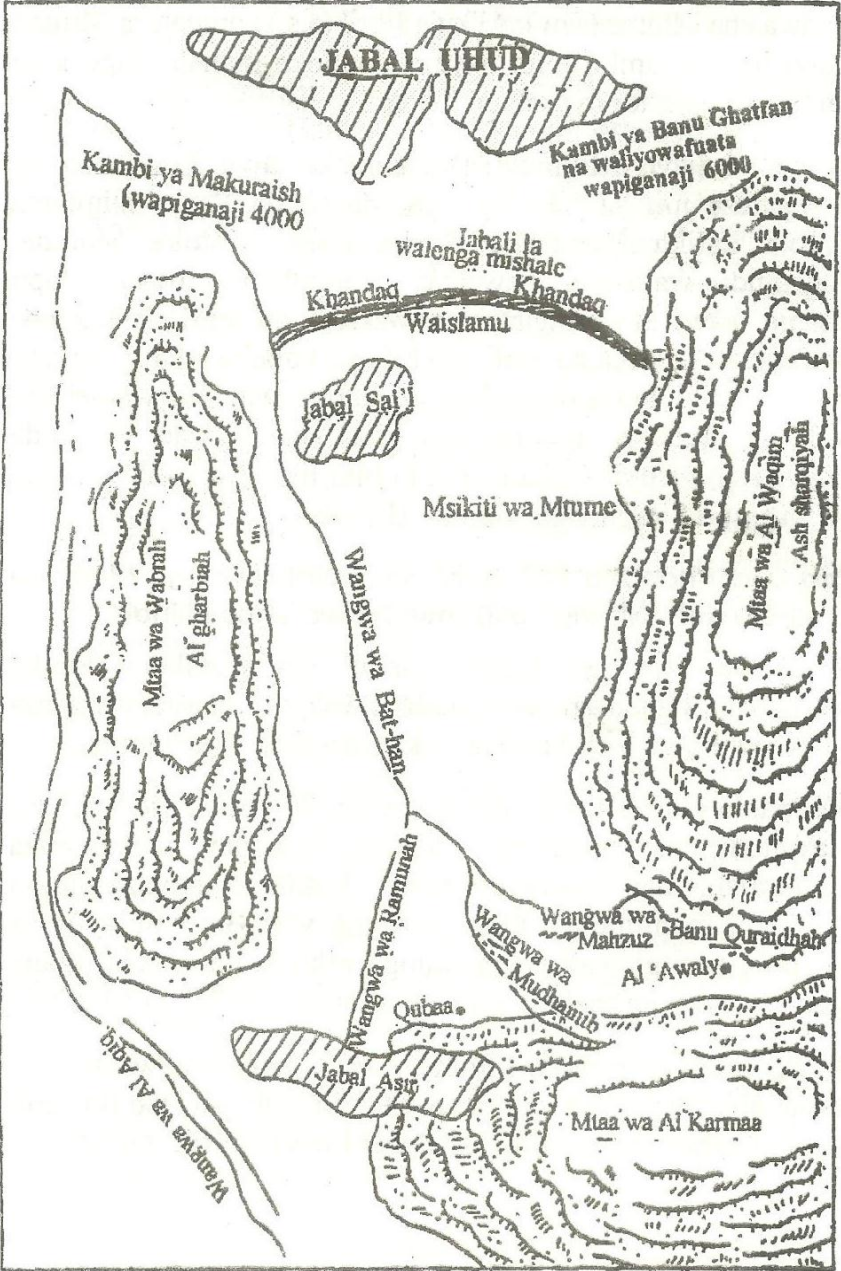

sallam aliafiki rai ya Sahaba Salman Al-Farsy ya kuchimba khandaki kaskazini mwa mji wa Madina, sehemu pekee iwezayo kutumiwa na maadui kuishambulia Madina.

Kisha Mtume sallallaahu alaihi wa sallam aliwapangia kila watu kumi katika Masahaba kuchimba dhira arubaini za urefu, mita sita upana na kina mita tano. Idadi ya Waislamu walioshiriki katika kazi hii ni elfu tatu, nayo ilikamilika katika muda wa siku ishirini. Urefu wa khandaki ulikuwa ni kilomita nane upana mita sita na kina chake mita tano. *(Haya ni kulingana na uchunguzi wa Jemadari 'Isa Ibn Al-Jalil uliyoelezwa katika gazeti la Ad-Difa' toleo la 79 mwezi wa Mfungo Tatu mwaka wa 1410 A.H. ukurasa wa III. Gazeti hili hutoka kila baada ya miezi mitatu katika Idara ya mambo ya nguvu za kijeshi huko Riyadh, Saudi Arabia).*

Wapiganaji wa Maquraish na wafuasi wao wapatao elfu nne walishukia kwenye makutano ya mabonde mawili Wadil-Qanat na Wadil-'Aqqiq. Bani Ghatfan na waliokuwa nao idadi yao wote ilikuwa wapiganaji elfu sita. Hawa walishukia karibu na Jabal Uhud kwenye makutano ya mabonde ya Wadil-Bathan na Wadil-Qanat. Hivyo idadi ya maadui wa Waislamu ilikuwa wapiganaji elfu kumi.

Mtume sallallaahu alaihi wa sallam alitoka na wapiganaji elfu tatu na akashukia karibu na Jabal Sal'i mahali ambapo khandaki lilikuwa baina yake na makafiri. Makafiri walipotaka kuwashambulia Waislamu, walikuta mbele yao khandaki pana linalowazuia kuingia Madina, wakasema: "Wallahi! Hakika hila hii Waarabu walikuwa hawaijui." Makafiri walibaki kwa muda wa wiki mbili bila kufanikiwa kuingia Madina kwa kushambulia na kupigana. Hata hivyo kulikuwa na matukio ya kutupiana mishale kati ya makundi mawili hayo. Matukio hayo yalisababisha vifo vya makafiri

wanne na Waislamu wanane.

Katika wakati huo huo Banu Quraidha walitangaza kuvunja mkataba wao na Mtume sallallaahu alaihi wa sallam, pia walituma msafara wa ngamia 20 waliobeba tende zabibu na tini kuwapelekea makafiri. Kwa bahati Waislamu waligundua njama hiyo, wakaudhibiti msafara huo njiani kuelekea kwa maadui.

Kadhaliika kulipatikana khilafu baina ya Wayahudi na Washrikina. Kwa upande mwingine upepo mkali ulivuma usiku, na ubaridi mkali ukapeperusha mahema yao na ukapindua sufuria. Basi Abu Sufyan akatangaza safari. Bani Ghatfan wakafuata. Wote waliondoka wala hakubakia hata mtu mmoja katika kambi yao. Mtume sallallaahu alaihi wa sallam alipoona hivyo naye aliondoka na akarejea Madina. Hivi ndivyo vilivyokwisha vita vya Khandaq au vita vya Ahzab na njama ya Wayahudi ikafeli.

### **Vita vya Bani Quraidhah**

Baada ya kuondoka Maquraish na yale makundi kutoka Madina, Bani Quraidhah walikuwa na khofu na Waislamu kwa kule kuvunja kwao mkataba. Kwa hivyo walituma ujumbe kwa Mtume sallallaahu alaihi wa sallam wakitaka kurejesha upya mkataba wao. Hata hivyo, Mtume sallallaahu alaihi wa sallam alikataa ombi lao. Baada ya kuswali Swala ya Adhuhuri Jibril (a.s.) alishuka kwa Mtume sallallaahu alaihi wa sallam akamuuliza: “Je, umeweka silaha chini ewe Mtume wa Allah?” Mtume sallallaahu alaihi wa sallam akasema: “Na’am”, Jibril akamwambia: “Ama Malaika hawajaweka silaha chini. Hakika Allah anakuamrisha kuwaendea Bani Quraidha, na mimi nawaendea wao na ni mwenye kuwatingisha.” Hapo Mtume sallallaahu alaihi wa sallam akaamrisha mwenye kunadi awanadie  watu kwa kusema:



“Mwenye kusikia na kutii asiswali Alasiri isipokuwa kwa Banii Quraidhah.”

Kisha Mtume sallallaahu alaihi wa sallam akatoka pamoja na kundi la Ansar na Muhajirin, na wengine wakaenda mmoja mmoja na kwa makundi. Wengine waliswali Alasiri njiani kwa wakati wake, na wengine waliswali baada ya ‘Isha kwa Bani Quraidha na wala Mtume sallallaahu alaihi wa sallam hakumlaumu yeyote kati yao. Idadi ya Waislamu ilikuwa ni elfu tatu na farasi thelathini.

Waislamu waliwazingira Bani Quraidhah kwa muda wa siku ishirini na kitu. Wayahudi walipoona ya kuwa Mtume sallallaahu alaihi wa sallam si mwenye kuondoka kwao, wakamuomba Mtume sallallaahu alaihi wa sallam awaruhusu waondoke mji wa Madina. Mtume sallallaahu alaihi wa sallam alikataa ombi lao na aliwataka wasalimu amri na wakubali kikamilifu hukumu yake bila ya masharti yoyote. Waliafiki na wakaweka chini silaha zao.

Mtume sallallaahu alaihi wa sallam akamtaka Sa’d Ibnu Mu’adh (r.a.), kiongozi wa Aus awahukumu kwa sababu Aus walikuwa waitifaki wa Bani Quraidhah kabla ya kusilimu kwao.

Sa’d (r.a.) alipoletwa mbele ya Mtume sallallaahu alaihi wa sallam naye alikuwa amejeruhiwa alisema kuwa Allah Subhaanahu wa Ta’ala na Mtume sallallaahu alaihi wa sallam Wake ndio wenye haki ya kutoa hukumu. Mtume sallallaahu alaihi wa sallam akamwambia:

قَدْ أَمَرَكَ اللَّهُ أَنْ تَحْكُمَ فِيهِمْ.

“Mwenyezi Mungu amekuamrisha utowe hukumu kati yao.” Hapo Sa’d akasema: “Mimi na hukumu kuuwawa wanaume

wote na mali yao igawanywe kisha watoto na wanawake wafanywe mateka. Mtume sallallaahu alaihi wa sallam akasema:

لَقَدْ حَكَمْتَ فِيهِمْ بِحُكْمِ اللَّهِ مِنْ فَوْقِ سَبْعِ سَمَاوَاتٍ.

“Hakika umehukumu kwa hukumu ya Allah kutoka juu ya mbingu saba.”

Kisha Mtume Muhammad sallallaahu alaihi wa sallam akaamrisha kuchimbwa mahandaki katika soko la Madina na akatoa amri kukatwa shingo za Wayahudi na viwiliwili vitupwe ndani ya hayo mahandaki kisha yakafukiwa kwa mchanga.

Baadaye mali zao ziligawanywa kati ya Waislamu na Mtume sallallaahu alaihi wa sallam akavigawanya vijakazi kwa watu wa Madina na baadhi akavipeleka soko la Najdi kwa uongozi wa Sa'd bin Zaid Al-Ansary. Kwa kutumia thamani yao, Mtume sallallaahu alaihi wa sallam alinunua farasi na silaha. Hii ilikuwa na lengo la kurudisha nguvu za kijeshi za Waislamu. Na Allah Subhaanahu wa Ta'ala alishasema katika Qur'an tukufu:

وَأَعِدُّوا لَهُمْ مَا اسْتَطَعْتُمْ مِنْ قُوَّةٍ وَ مِنْ رِبَاطِ الْخَيْلِ تُرْهَبُونَ بِهِ عَدُوَّ اللَّهِ وَ عَدُوَّكُمْ وَ آخِرِينَ مِنْ دُونِهِمْ. (الأنفال: ٦٠)

*“Na waandalieni nguvu mziwezazo (silaha), farasi walio fungwa, ili kwazo (nguvu hizi) muogopeshe maadui wa Allah na maadui zenu na wengine wasiokuwa wao.” (8:60)*

### **Vita vya Bani Al-Mustaliq (Shaabani mwaka wa 6 A.H.)**

Mtume sallallaahu alaihi wa sallam alifikiwa na habari kuwa Harith bin Dhirar bwana wa kabila la Banu Mustaliq anajiandaa

kuishambulia Madina Al-Munawarah. Hapo Mtume sallallaahu alaihi wa sallam aliwatokea akiwa na kundi la Masahaba. Akawashtukiza karibu na kisima kiitwacho Al Muraisi'. Hapo aliwalingania Uislamu, nao wakakataa. Kisha Mtume sallallaahu alaihi wa sallam aliwazingira na jeshi lake akawashambulia na akateka mali yao kama ngawira. Pia aliteka watoto na wanawake wao. Baadaye walisalimu amri na Mtume sallallaahu alaihi wa sallam akawaachia baadhi ya mateka.

Katika mateka alikuwemo Juwairiah bint Harith. Huyu alikuwa katika fungu la Thabit bin Qais, naye akamtaka ajikombowe kwa kumuandikia kiasi cha mali ambacho Mtume sallallaahu alaihi wa sallam alimlipia.

Kisha babake Juwairiah (Al-Harith) akaja Madinah ili kumkomboa binti yake. Alipofika katika bonde la 'Aqiq akawatazama ngamia na alificha ngamia wawili kati ya wale aliokuwa nao kama fidia kwa sababu aliwapenda sana. Akaja na wale ngamia waliobaki hadi kwa Mtume sallallaahu alaihi wa sallam akamwambia: "Mumemteka binti yangu na hawa ngamia nimewaleta ili wawe fidia yake." Akaashiria kule kuliko ngamia. Mtume sallallaahu alaihi wa sallam akamuuliza:

فَأَيْنَ الْبَعِيرَانِ الَّذِينَ غَيَّبْتَهُمَا فِي الْعَقِيقِ؟

"Na wako wapi wale ngamia wawili uliowaficha katika bonde la al'Aqiq?" Hapo Al-Harith alisema:

أَشْهَدُ أَنْ لَا إِلَهَ إِلَّا اللَّهُ وَ أَنَّ مُحَمَّدًا رَسُولُ اللَّهِ.

*"Ash-hadu an la ilaha illa Llah wa anna Muhammadan Rasulul Llah"*.

Hivyo alisilimu, kwa sababu ya kuwa hakuna aliyekuwa amejua juu ya ngamia waliofichwa ila Mungu peke yake. Aliposilimu wafuasi wake pia wakashilimu na akatuma wakaletwe wale ngamia wawili.

Baada ya kusilimu Al-Harith Mtume sallallaahu alaihi wa sallam akamposa Juwairiah na babake akamuoza, na Mtume sallallaahu alaihi wa sallam akampa mahari ya dirham mia nne. Masahaba walipojuwa ya kuwa Mtume sallallaahu alaihi wa sallam amemuowa Juwairiah walisema: “Hawa mateka ni wakwe zake Mtume sallallaahu alaihi wa sallam. Kwa hivyo waliachwa huru wote. Kutokana na hayo Bi Aisha (r.a.) alisema: “Hakika waliachwa huru kwa sababu ya kumuoa yeye watu 100 katika Banu Mustalik. Simjui mwanamke yeyote aliyekuwa na baraka zaidi kwa watu wake kuliko Juwairiah (r.a).

### **‘Umrah ya Hudaibiyah**

Alitoka Mtume sallallaahu alaihi wa sallam na Masahaba elfu moja na mia tano kuelekea Makkah kwa ‘ibadah ya ‘Umrah, mwanzoni mwa Mfungo Pili mwaka wa 6 Hijria. Katika safari yao hii hawakubeba silaha yoyote isipokuwa silaha za msafiri, yaani upanga ndani ya ala yake. Walihirimia Umrah huko Dhul-Hulaifah na ndiyo Miqat (sehemu ya kuhirimia Hijja na ‘Umrah) kwa watu wa Madina. Mtume sallallaahu alaihi wa sallam aliweka wale wanyama wachinjwao katika ‘Ibada hiyo mbele yake kuthibitishia mbele ya watu kwamba anakusudia ‘Umrah wala hana lengo la vita. Alipofika ‘Asfan alijuwa kuwa Maquraish wamefahamu habari za kutoka kwake Madina na wakakata shauri la kumzuia asiingie Haram (Makkah). Mtume sallallaahu alaihi wa sallam aliendelea na safari yake na alipofika Hudaibiyah ngamia yake alikaa chini na Mtume sallallaahu alaihi wa sallam

akasema:

حَبَسَهَا حَابِسُ الْفِيلِ عَنْ مَكَّةَ، وَالَّذِي نَفْسِي بِيَدِهِ لَا يَسْأَلُونِي خُطَّةً  
يُعْظَمُونَ فِيهَا حُرْمَاتِ اللَّهِ إِلَّا أَعْطَيْتُهُمْ إِيَّاهَا.

“Amemzuia yule aliomzuia ndovu wa As-habul-Fil kuingia Makkah. Naapa kwa Yule ambaye nafsi yangu imo mikononi mwake hawataniomba mpango ambao kwao watatukuza yale yaliyotukuzwa na Allah Subhaanahu wa Ta’ala isipokuwa nitawapa mpango huo.”

### **Bay’atur-Ridhwan**

Yalipita mawasiliano baina ya Mtume sallallaahu alaihi wa sallam na Maquraish mwishoe Mtume sallallaahu alaihi wa sallam alimtuma Uthman bin Affan (r.a.) awaeleze kuwa Mtume sallallaahu alaihi wa sallam na Waislamu wamehirimia, na hawataki chochote zaidi ya Umrah, Uthman (r.a.) aliingia Makkah na kuwajulisha wakubwa wa Maquraish juu ya jambo hilo, nao wakasema: “Ewe Uthman tufu wewe.” Uthman (r.a.) akawambia: “Situfu mimi mpaka atufu Mtume sallallaahu alaihi wa sallam.”

Kujadiliana baina Uthman (r.a.) na wakuu wa Kiquraish kulimfanya Uthman (r.a.) achelewe kutoka katika mji wa Makkah. Ikatangaa yakuwa Uthman (r.a.) ameuawa. Mtume sallallaahu alaihi wa sallam akawakusanya Waislamu kumbayi’ (kumpa ahadi) nao wakampa ahadi yao chini ya mti ya kuwa hawatakimbia. *Bay’ah hii* inaitwa *Bay’atur-Ridwan*. Baada ya Waislamu kumbayi’ Mtume sallallaahu alaihi wa sallam ilidhihirika kwamba uvumi ulioenezwa ulikuwa wa urongo. Uthman alirudi naye pia akafanya *Bay’ah* kama walivyofanya wengine. Kwa sababu hiyo Mwenyezi Mungu Subhaanahu wa Ta’ala amesema katika

Qur'an:

لَقَدْ رَضِيَ اللَّهُ عَنِ الْمُؤْمِنِينَ إِذْ يُبَايِعُونَكَ تَحْتَ الشَّجَرَةِ فَعَلِمَ مَا فِي قُلُوبِهِمْ فَأَنْزَلَ السَّكِينَةَ عَلَيْهِمْ وَأَثَابَهُمْ فَتْحًا قَرِيبًا

*“Hakika Mwenyezi Mungu amewaridhia Waumini wakati walipokubayi’ chini ya mti, Akajua yaliyoko ndani ya nyoyo zao, Akateremsha utulivu juu yao na Akawapa ushindi ulio karibu.” (48:18)*

### **Sulhu ya Hudaibiyah**

Maquraish walipojua habari za *Bay’atur-Ridhwan* walikhofia nafsi zao wakamtuma Suhail Ibn ‘Amru, na ikapatikana suluhu baada ya mazungumzo baina ya pande mbili. Yaliyokuwemo katika suluhu hiyo ni kama ifuatavyo:

1. Waislamu waregee Madina bila ya kufanya Umrah. Baada ya mwaka mmoja warudi Makkah kwa ’Ibada ya ‘Umrah, na wataruhusiwa kukaa Makkah kwa muda wa siku tatu tu.
2. Kusiweko na vita kwa mda wa miaka kumi, watu waishi kwa amani.
3. Atakayewajia Maquraish kutoka kwa Waislamu hali amekimbia kutoka kwao hatorudishwa Madina kwa Waislamu; lakini atakayewajia Waislamu kutoka kwa Maquraish hali amekimbia Makkah pasi na idhini ya walii wake aregeshwe Makkah.
4. Anayependa kuingia katika fungamano la moja kati ya makundi mawili hayo afanye hivyo, na ni juu ya upande wa pili kulizingatia hilo.

Ilipomalizika suluhu, Mtume sallallaahu alaihi wa sallam alichinja wanyama wake wa *hadyi*, akanyoa nywele zake na Waislamu wote wakafanya kama alivyofanya Mtume sallallaahu alaihi wa sallam. Baada ya hayo yakahalalika kwao yale yaliyokuwa yamekatazwa katika *Ihram*. Hapo Banu Khuza'ah wakatangaza kuingia kwao katika fungamano la Waislamu, na Banu Bakra walitangaza kuingia katika fungamano la Maquraish. Kisha Mtume sallallaahu alaihi wa sallam na Masahaba wakaondoka kurejea Madinatul Munawwarah.

### **Kuwalingania Uislamu Wafalme na Viongozi**

Baada ya suluhu ya Hudaibiyah, ilianza zama mpya ya Uislamu. Kwa vile Mtume sallallaahu alaihi wa sallam ametumwa kwa watu wote kama alivyosema Mwenyezi Mungu:

وَمَا أَرْسَلْنَاكَ إِلَّا رَحْمَةً لِّلْعَالَمِينَ.

*“Na hatukukutuma ila uwe ni rehema kwa viumbe vyote.”*  
(21:107)

Katika Aya nyengine Allah anasema:

وَمَا أَرْسَلْنَاكَ إِلَّا كَافَّةً لِّلنَّاسِ بَشِيرًا وَنَذِيرًا.

*“Na hatukukutuma isipokuwa kwa watu wote ili uwe mwenye kubashiri mema na kuonya maovu.”* (34:28)

Kwa hivyo yeye ni Mtume wa Mungu Subhaanahu wa Ta'ala kwa watu wote katika sehemu zao tofauti na zama tofauti, jinsi tofauti na rangi tofauti. Kwa sababu hiyo Mtume sallallaahu alaihi wa sallam alituma wajumbe wake pamoja na barua kuwapelekea wafalme tofauti ulimwenguni na wakubwa wa nchi tofauti. Katika barua hizo, Mtume

Muhammad sallallaahu alaihi wa sallam aliwataka waingie katika Uislamu. Miongoni mwa waliopelekewa barua ni Qaiser, Mfalme wa Urumi na jina lake lilikuwa Hiraql.

Alimpokea mjumbe wa Mtume sallallaahu alaihi wa sallam kwa heshima zote. Na baada ya kuhakikisha kutoka wafanya biashara wa Kiquraish, akasema kwake: “Ikiwa haya uyasemayo ni haki, basi atamiliki mahala pa nyayo zangu hizi, na lau ningelikuwa pamoja naye, ningeliiosha miguu yake.” Alipomaliza kuisoma barua ya Mtume sallallaahu alaihi wa sallam, sauti zilipazwa kwake na kukawa na kelele nyingi, na akachelea juu ya ufalme wake, basi hakuweza kusilimu ila alimuaga mjumbe kwa heshima zote na alimpa zawadi ya nguo na mali.

Na miongoni mwao ni Kisra, Mfalme wa Fursi na jina lake lilikuwa Khusrau Parvez. Huyu akawa na kiburi na alidharau mjumbe na akaipasua barua.

Na miongoni mwao ni Muqauqis, mkubwa wa Waqibti na Mfalme wa Misri, na jina lake lilikuwa Jurayj Ibn Mattaa. Yeye kwa hakika alimpokea mjumbe wa Mtume sallallaahu alaihi wa sallam kwa heshima zote na akaiweka barua mahala palipo hifadhiwa. Na kuchelea ufalme wake hakusilimu, ila alimuaga mjumbe kwa heshima zote na akampa barua na zawadi nzuri ampelekee Mtume sallallahu alaihi wa sallam.

Na miongoni mwao ni Al-Harith Ghassany, kiongozi wa Sham na hakusilimu.

Na akapeleka kwa An-Najjashi, Mfalme wa Uhabeshi Jina lake ni As-Hamah, na kwa hakika alisilimu. Na alipokufa katika mwezi wa Rajab mwaka wa 9 A.H., Mtume sallallaahu alaihi wa sallam alitoa khabari ya kifo chake kwa masahaba na akamswalia Swalatul Ghaib.



Na miongoni mwao ni Al-Harith Al-Ghassany, kiongozi wa Dimishq chini ya Urumi na hakusilimu. Na Al-Harith al-Humayry, kiongozi wa Yaman, Al-Mundhir bin Saawan mtawala wa Bahrain, Abdu na Jayfar watoto wa Al-Julanda wafalme wawili wa Oman. Na hawa wote walisilimu. Rehma ya Allah ziwashukie hawa wote.

### **Vita vya Khaibar Mfungo Nne (Muharram) Mwaka wa 7 Hijriah**

Alitoka Mtume sallallaahu alaihi wa sallam na Masahaba elfu moja mia tano kwenda Khaibar, mji ulio umbali na Madina kwa kilo mita mia moja kaskazini.

Mji wa Khaibar ulikuwa ni wenye ngome na mashamba na ni penye mjumuiko mkubwa zaidi wa Wayahudi katika Bara Arabu. Waliokimbilia hapo ni Wayahudi wa Bani Qainuqa' na Bani Nadhir. Walikuwa wakiwahimiza Maquraish, Washrikina na mabedui dhidi ya Waislamu.

Alipofika katika viunga vya Khaibar, Mtume sallallaahu alaihi wa sallam alikata shauri kulala hapo na akasema:

لَأُعْطِينَ هَذِهِ الرَّايَةَ غَدًا رَجُلًا يُحِبُّ اللَّهَ وَرَسُولَهُ وَ يُحِبُّهُ اللَّهُ وَرَسُولُهُ يَنْفَتْحُ  
اللَّهُ عَلَى يَدَيْهِ

“Nitampa bendera kesho mtu ambaye anampenda Allah na Mtume Wake na ambaye apendwa na Allah na Mtume Wake, Naye Allah ataleta ushindi kupitia mikononi mwake.

“Asubuhi ilipoingia Mtume sallallaahu alaihi wa sallam alisema: “Yuko wapi Ali?” Ali (r.a.) alipokuja alikuwa na ugonjwa wa macho. Mtume sallallaahu alaihi wa sallam akayatemea mate na akayaombea Mungu na yakapona kama kwamba hakuwa na maumivu. Kisha Mtume sallallaahu

alaihi wa sallam alimpa Ali (r.a.) bendera huku akisema:

أَدْعُ الْيَهُودَ إِلَى الْإِسْلَامِ، فَوَاللَّهِ لَأَنْ يَهْدِيَ اللَّهُ بِكَ رَجُلًا وَاحِدًا خَيْرٌ لَكَ  
مِنْ حُمْرِ النَّعَمِ.

“Walinganie Wayahudi Uislamu. Naapa lau Allah Subhaanahu wa Ta’ala amuongoza mtu mmoja kupitia kwako, ni bora kwako kuliko ngamia wekundu (mali yenye thamani).”

Hapo Ali (r.a.) akaenda pamoja na Waislamu akawalingania Wayahudi Uislamu wakakataa. Vita vikaanza na vikawa vikali mpaka idadi ya Wayahudi waliouliwa ikafika watu tisini na tatu kati yao alikuwa mwanamke aliyetia sumu katika chakula na Sahaba mmoja akafa kwa ajili ya sumu hiyo. Kwa hivyo naye aliuliwa kwa ajili ya kulipiza kisasi. Katika Masahaba wa Mtume sallallaahu alaihi wa sallam walikufa mashahidi kumi na sita, na Waislamu wakapata ushindi mkubwa sana.

Kama tulivyotangulia kusema kuwa Khaibar ilikuwa na ngome nyingi, baadhi ya ngome hizo zilifunguliwa kwa nguvu na nyengine kupitia sulhu na shukrani zote ni za Allah Subhaanahu wa Ta’ala, Bwana wa viumbe vyote. Katika vita hivi Mtume sallallaahu alaihi wa sallam alikataza ndoa ya Mut’a na kula nyama ya punda wa mjini.

### **‘Umratul-Qadhaa’ (Umrah ya Kulipa)**

Mwaka mmoja baada ya Sulhu ya Hudaibiyah yaani Mfungo Pili mwaka wa 7 Hijria, Mtume sallallaahu alaihi wa sallam aliwaamrisha wale Masahaba aliokuwa nao Hudaibiyah wajiandae ili kwenda kulipa Umrah walioikosa. Kama ilivyokuwa ahadi walikaa Makkah siku 3 kisha wakarejea Madina pasi na kupambana na madhara yoyote kutoka kwa makafiri.

Katika mwaka huu, walisilimu watu katika viongozi wa Maquraish, nao ni: Khalid Ibn Walid, ‘Amru Ibn Al-Aas na Uthman Ibn Twalha. Baada ya kusilimu, Mtume sallallaahu alaihi wa sallam aliwaambia: “Hakika Uislamu unafuta yaliyokuweco kabla yake, na Hijra inafuta yaliyopita kabla yake.”

### **Vita vya Mu'tah (Mfungo Nane – Jamada Al-Ula Mwaka 8 Hijria)**

Mtume sallallaahu alaihi wa sallam aliandaa askari elfu tatu kupigana na wale waliomuwa mjumbe wake Al-Harith Ibn Amri Al-Azdy. Mjumbe huyu alikuwa amechukua barua kumpelekea mtawala wa Basrah. Kabla ya kufika Basra Al-Harith aliuwawa na Shurahbil Al-Ghasany, mwakilishi wa Hiraql huko Balqa' katika ardhi ya Sham.

Waislamu walipowasili Mu'tah wakafahamu yakuwa jeshi la Wakristo watu wa Rome, na Waarabu walioingia katika Ukristo idadi ya wapiganaji wao inafika watu laki mbili. Waislamu kwanza walifikiria kidogo juu ya jambo hili, kisha wakajiandaa na wakaingia vitani. Vita viliendelea kwa muda wa siku kadha mfululizo.

Katika vita hivi, kiongozi wa Waislamu alikuwa ni Zaid Ibn Harith. Alipouwawa Zaid, bendera ilichukuliwa na Ja'far Ibn Abu Talib, naye akauwawa na hapo bendera ikachukuliwa na Abdullah Ibn Rawaha, akapigana hadi akauwawa. Mashahidi hao 3 walikuwa wametajwa na Mtume sallallaahu alaihi wa sallam kuongoza mmoja baada ya mwengine katika jeshi la Waislamu. Baada ya kuuwawa viongozi hao 3, Waislamu waliafikiana uongozi wa jeshi uchukuliwe na Khalid Ibn Al-Walid (r.a.). Waislamu walipigana vita vikali sana na wakauwa idadi kubwa ya

maadui. Allah aliwapa Waislamu ushindi dhidi ya makafiri na kufaulu kuondoka salama mpaka kurejea kwao Madina.

Kabla ya jeshi kurejea Madinah, Mtume sallallaahu alaihi wa sallam alikuwa ameshawapa Waislamu habari juu ya kuuwawa kwa wale viongozi watatu wa jeshi la Kiislamu. Hii ni kwa sababu Allah Subhaanahu wa Ta'ala alikuwa amemuinulia Mtume sallallaahu alaihi wa sallam uwanja wa vita na akaweza kuona matokea kamili ya vita. Pia aliwaelezea juu ya Khalid Ibn Al-Walid kuchukuwa uongozi wa jeshi na vile Allah alivyowapa Waislamu nusra kupita mikononi mwa Khalid (r.a.)

### **Vita vya Dhatu-Salasil (Mfungo Tisa -Jamada al Thania – 8 A.H.)**

Katika mwezi wa Mfungo Tisa mwaka wa nane Hijria, habari zilifika Madina ya kwamba, kabila la Qudha'ah limekusanya majeshi ili kuipiga Madinatul Munawwarah. Mtume sallallaahu alaihi wa sallam aliandaa jeshi lake na akataka kuwatokea kwa ghafla kabla hawajafika Madinah. Hapo Mtume sallallaahu alaihi wa sallam akamtuma 'Amru Ibn Al-'Aas awe kiongozi wa wapiganaji mia tatu wakiwemo wapanda farasi thalathini. 'Amru alienda mpaka akafika mji wa Qudha'ah na mwishowe akakutana na kundi kati ya makundi ya Qudha'ah. Hapo 'Amru akapigana nao. Baada ya muda mchache hili kundi la Qudha'ah walikimbia na wapiganaji wake wakatawanyika mjini. Jeshi la Waislamu lilikusanya ngawira na kurejea Madina wakiwa washindi.

Jambo ambalo linadhihirisha ubora wa uongozi wa 'Amru katika vita hivi, ni kuwa vita vilitokea zama za baridi katika sehemu iitwayo Dhatu Salasil. Hapo Waislamu walimuomba kiongozi wao ruhusa wawashe moto ili wapunguze baridi. 'Amru alikataa ombi hilo na wafuasi

wake wakatii amri yake hiyo na wakavumilia.

Waislamu walipofika Madina walimshtakia Mtume sallallaahu alaihi wa sallam juu ya amri hiyo ya ‘Amru. Alipoulizwa na Mtume sallallaahu alaihi wa sallam alisema: “Ewe Mtume wa Mwenyezi Mungu, mimi ndiye niyuaye eneo hilo zaidi kuliko wenzangu, nilichelea mnga’o wa moto usije ukawafikia maadui wakajua uchache wa jeshi letu na hatimae kutuvamia. Mtume sallallaahu alaihi wa sallam akaiafiki rai ya ‘Amru. Hii ni kwa sababu ‘Amru (r.a.) alikuwa amesibu katika rai hiyo na alikuwa mwenye pupa juu ya maslahi ya jeshi lake na amani na usalama wake.

## **Vita vya Al-Fat-hul-A’dham (Kutekwa Makkah)**

Sababu ya vita hivi ni kwamba Maquraish walivunja sharti la nne kati ya masharti ya Sulhu ya Hudaibiyah. Maquraish waliwasaidia Bani Bakr, kabila lililoungana nao baada ya Sulhu ya Hudaibiyah, dhidi ya kabila la Bani Khuza’ah, ambalo lililoungana na Mtume sallallaahu alaihi wa sallam. Nao wakataka msaada dhidi ya maadui zao Banu Bakr na Maquraish.

Hapo Mtume sallallaahu alaihi wa sallam akapeleka ujumbe kwa Maquraish wafanye moja miongoni mwa mambo matatu yafuatayo:-

1. Maquraish wajibebeshe jukumu la kisasi kwa wale waliouwawa katika Bani Khuza’ah
2. Wakome kuwasaidia Bani Bakr.
3. Watangaze kuvunja Mkataba wa Hudaibiyah.

Masharti ya kwanza mawili yalikuwa ni magumu kwa

Maquraish ndipo mmoja wao akatangaza kuvunja mkataba wa Sulhu ya Hudaibiyah.

Baada ya tendo hilo Maquraish walijuta na wakakhofia natija ya tendo lao. Baadaye walimtuma Abu Sufyan ili akafanye upya mkataba huo bila ya mafanikio yoyote. Hivyo Mtume sallallaahu alaihi wa sallam akawaamrisha Masahaba kujiandaa na akatoka na jeshi la watu elfu kumi katika tarehe kumi ya Ramadhani mwaka wa 8 Hijria. Waislamu walifika Makkah siku ya Ijumaa tarehe ishirini Ramadhani mwaka wa 8 Hijria. Katika usiku huyo Abu Sufyan kiongozi wa Maquraish alisilimu na Uislamu wake ukawa mzuri.

Mtume sallallaahu alaihi wa sallam aliingia Msikiti Mtukufu wa Makkah pamoja na Usamah Ibn Zaid hali ya kuwa amepanda pamoja naye ngamia wake. Alianza kufanya *tawaf* (kuzunguka Al-Ka’bah kwa lengo la Ibada). Alizunguka mara saba na kila mara alipofika kwenye Jiwe Jeusi aliligusa akitumia fimbo aliyokuwa nayo mkononi.

Ndani ya Al-Ka’bah mlikuwa na masanamu mia tatu na sitini. Mtume sallallaahu alaihi wa sallam aliyaashiria masanamu hayo kwa upinde aliokuwa nao mkononi huku akisoma neno lake Mwenyezi Mungu:

جَاءَ الْحَقُّ وَ زَهَقَ الْبَاطِلُ إِنَّ الْبَاطِلَ كَانَ زَهُوقًا.

“Haki imekuja na batili imeondoka, hakika ya batili ni yenye kuondoka.” (17:81)

Kila mara aliashiarua kwa sanamu, lilianguka usoni. Alipomaliza kutufu, Mtume sallallaahu alaihi wa sallam alimwita Uthman Ibn Talha wa kabila la Banu Shaibah, akamfungulia mlango wa Al-Ka’bah, akaingia ndani ya Nyumba Tukufu na akapiga *tabkira* pambizoni mwake na

akaswali *rakaa* mbili. Kisha alisimama kwenye mlango wa Al-Ka'bah huku akiwa ameshikilia mihimili yake miwili na Maquraish wamesimama mbele yake wakisubiri waone atawaambia nini. Hapo Mtume sallallaahu alaihi wa sallam

**RAMANI YA VITA VYA (FATHU MAKKAH)**

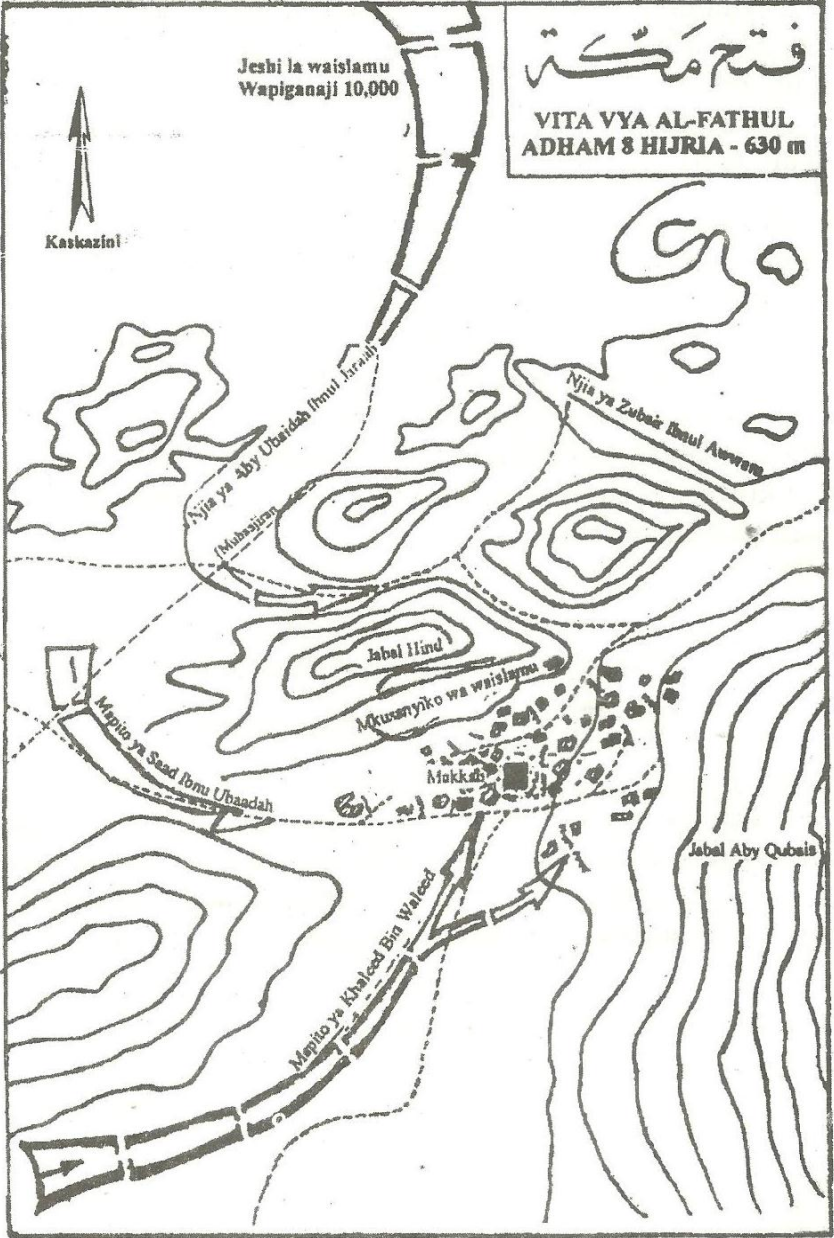

alimpwekesha Mola wake Allah huku akisema:

يَا مَعْشَرَ قُرَيْشٍ، مَا تَرَوْنَ أَنِّي فَاعِلٌ بِكُمْ؟ قَالُوا: خَيْرًا، أَخٌ كَرِيمٌ وَابْنُ أَخٍ  
كَرِيمٍ، قَالَ: فَإِنِّي أَقُولُ لَكُمْ كَمَا قَالَ يُوسُفُ لِإِخْوَتِهِ: لَا تَشْرِبْ عَلَيْكُمْ  
الْيَوْمَ، اذْهَبُوا فَآنْتُمْ الطُّلُقَاءُ.

“Enyi mkusanyiko wa Maquraish! Je, munaona nitawafanya nini?” Maquraish wakasema: ‘Kheri. Wewe ni ndugu mkarimu na mtoto wa ndugu mkarimu.’ Mtume sallallaahu alaihi wa sallam akasema: Hakika mimi nawaambieni kama Yusuf (a.s.) alivyowaambia ndugu zake: ‘Hapana lawama juu yenu leo’. Nendeni nyinyi mko huru.”

Hivi ndivyo Mtume sallallaahu alaihi wa sallam alivyowasamehe wale waliomuudhi na kumtoa mjini mwake na wakampiga vita. Kutokana na matukio yote haya ni dhahiri kuwa Mtume sallallaahu alaihi wa sallam alitumwa ili kukamilisha tabia njema. Katika Qur’ani Tukufu Mwenyezi Mungu Subhaanahu wa Ta’ala amesema:

وَمَا أَرْسَلْنَاكَ إِلَّا رَحْمَةً لِّلْعَالَمِينَ.

“Nasi Hatukukutuma ila kuwa rehema kwa walimwengu (wote).” (21:107)

Ni kweli kabisa rehema za Mtume sallallaahu alaihi wa sallam ziliwaenea hata watu kama Abu Sufyan, Ikrimah Ibn Abu Jahl, Suhail Ibn ‘Amru, Hind bint Utbah, Wah-shy Ibn Harb na wengineo.

Kisha Mtume sallallaahu alaihi wa sallam alimwita Uthman Ibn Talha akampa ufunguo wa Al-Ka’bah na akasema Mtume sallallaahu alaihi wa sallam: “Leo ni siku ya wema



na utekelezaji. Uchukuwe ufunguo huu milele na kudumu nao. Hatouchukuwa yeyote kutoka kwenu isipokuwa dhalimu.”

Baada ya hayo Mtume sallallaahu alaihi wa sallam alichukua ahadi kwa wanaume ya kwamba watakuwa ni wasikilivu na watiifu na vivyo hivyo alifanya kwa wanawake.

Kisha Mtume sallallaahu alaihi wa sallam aliamrisha masanamu yote yavunjwe. Nayo yalikuwa mia tatu na sitini ndani ya Nyumba Takatifu na nje yake. Na kadhalika baadhi ya Masahaba walitumwa kwenda kuvunja masanamu makubwa kama Manata, ‘Uzza na Suwa’. Pia aliwaamrisha kila aliyeingia katika Uislamu avunje masanamu aliyokuwa nayo kwa kusema.”

مَنْ كَانَ يُؤْمِنُ بِاللَّهِ وَالْيَوْمِ الْآخِرِ فَلَا يَدْعُ فِي بَيْتِهِ صَنَمًا إِلَّا كَسَرَهُ.

“Yeyote ambaye anamuamini Mwenyezi Mungu Subhaanahu wa Ta’ala na Siku ya Mwisho asiwache sanamu katika nyumba yake ila alivunje.”

Hivi ndivyo vilivyokuwa Vita vya Ushindi Mkubwa na vita pambanufu ambavyo vilivunja misingi ya ibada ya masanamu katika Bara Arabu yote.

Kupitia vita hivyo walisilimu Maquraish wote na pia wakasilimu maamiri wengi na viongozi wa Waarabu. Watu wakaingia katika Dini ya Allah makundi kwa makundi na wakaondoka Makkah na ujumbe wa uongofu na nuru kwa mataifa mbali mbali ulimwenguni. Watu walijitolea roho zao muhanga kwa ajili ya kuwatoa watu katika giza na kuwavuta kunako nuru. Ili kuwatoa katika ibada ya kuabudiana wao kwa wao na vitu vingine na kuwatia katika ibada ya kumuabudu Mwenyezi Mungu Mmoja, ili kuwatoa watu katika

kudhulumiana na kuwatia kwenye uadilifu wa Uislamu.

### **Vita vya Hunain**

Katika muda aliokaa Mtume sallallaahu alaihi wa sallam Makkah baada ya kuiteka, alijiliwa na habari ya kuwa makabila ya Thaqif Hawazin na makabila mengine ambao idadi yao wote ni wapiganaji elfu nne wamekusanyika na wako katika bonde la Hunain kwa lengo la kuwapiga vita Waislamu. Kusikia hivyo, Mtume sallallaahu alaihi wa sallam alitoka Makkah moja kwa moja hadi Hunain tarehe 6 Mfungo Mosi mwaka wa nane Hijria. Pamoja naye walikuwa wapiganaji elfu kumi (10,000) alitoka nao Madina na wengine elfu mbili kati ya waliosilimu siku ya Fat-hu Makkah.

Makundi haya mawili yalikutana vita vikali vikapiganwa. Mwanzo, kutokana na mashambulizi ya ghafla, Waislamu walikimbia, ingawa hayo yalikuwa maonjo tu kutoka kwa Allah Subhaanahu wa Ta'ala. Kwa namna Waislamu walivyopendezwa na wingi wao, baadhi yao walisikika wakisema: “Hatutoshindwa leo kwa sababu ya uchache wetu.”

Baada ya kuona Waislamu wanakimbia, Mtume sallallaahu alaihi wa sallam alithibiti pamoja na baadhi ya Masahaba, kati ya hao alikuwa Abu Bakr (r.a.), ‘Umar (r.a.), Ali (r.a.), Abbas (r.a.), Usamah (r.a.) na baadhi ya jamaa zake. Kisha Mtume Muhammad sallallaahu alaihi wa sallam alimwamrisha Abbas (r.a.) awaite watu naye alikuwa na sauti kubwa akafanya hivyo kwa sauti ya juu zaidi akilingania huku akisema: “Enyi Kongamano la Ansar. Enyi watu wa Bay’atur-Ridhwan.”

Upande wa Ansar walijibu: “*Labbaika Labbaika.*” Kisha wote wakakusanyika pambizoni mwake, ulikuwa



wakatawanyikana, wakikimbia kutoka uwanja wa vita hali wameacha nyuma ghanima nyingi sana. Mtume sallallaahu alaihi wa sallam akakusanya ghanima hizo na akaziweka Ji'raanah.

### **Vita vya Taif**

Baada ya vita vya Hunain katika mwezi huo huo wa Mfungo Mosi, Mtume sallallaahu alaihi wa sallam alikwenda Taif ili kuwapiga vita wale waliokimbilia huko kujificha baada ya kutoroka katika uwanja wa Hunain. Mtume sallallaahu alaihi wa sallam aliizingira ngome yao kwa muda wa siku 20. Pande zote mbili zilipigana kwa kutupiana mishale. Mwishowe Mtume sallallaahu alaihi wa sallam aliamua kuwaacha kuwazingira akasema: “Ewe Mola waongoe Thaqif na Uwalete hali ni Waislamu.

### **'Umrah ya Ji'raanah**

Baada ya kurejea kutoka Taif, Mtume sallallaahu alaihi wa sallam alielekea Ji'ranah, huko aliwagawanyia watu mali, lakini aliwapa wale Waislamu wapya mali nyingi zaidi ili kuziozesha nyoyo zao. Kisha aliazimia Umrah na akaingia Makkah akafanya Umrah na kurejea Madina kabla ya kumalizika mwezi wa Mfungo Pili.

### **Kikosi cha Ali (r.a.) cha Kuvunja Sanamu la Kabila la At-Ta'iy**

Mtume sallallaahu alaihi wa sallam alituma vikosi kila sehemu kwenda kuvunja masanamu na kulingania watu Uislamu mpaka zisibakie katika Bara Arabu dini mbili.

Alimtuma Ali (r.a.) akavunje sanamu la kabila la At-Ta'iy ambalo lilikuwa likiitwa Alfuls, kaskazini mwa mji wa Madina. Kikosi hicho kilikuwa na wapiganaji mia moja na

khamsini. Walipofika kwenye sanamu hilo walilivunja na walilichoma. Wale waliokuwa wakiliabudu wakaja walitaka kupigana na Waislamu na walishindwa, na mali zao zikatekwa kama ngawira. Mali hiyo pamoja na mateka vilipelekwa hadi Madina. Katika mateka hao alikuwemo Saffanah binti Hatim Atta'iy. Nduguye Adiyy ibn Hatim Atta'iy ambaye alikuwa mmoja kati ya wafalme wa Kiarabu walioingia katika Unasara zama za ujahiliyyah, alikimbilia Sham.

Walipofika Madina Saffanah alimwambia Mtume sallallaahu alaihi wa sallam: “Ewe Mtume wa Allah! Ameangamia baba yangu, na amekimbia na kupotea mwenye kusimamia maisha yangu na mimi ni mwanamke mkongwe, hivyo nifanyie ihsani, Allah naye atakufanyia Ih-sani. Mtume sallallaahu alaihi wa sallam akamfanyia ihsani akampa nguo, akamlisha na akampa kipando cha kumfikisha kwao. Kikaja kikundi cha jamaa zake wakaenda pamoja Sham. Alipokutana na nduguye alimwambia: “Hakika Muhammad amefanya kitendo kisicho kifani (akiashiria ukarimu wa Mtume sallallaahu alaihi wa sallam na Ihsani yake na ukweli wa Utume wake) hata baba asingeweza kukifanya. Muendee kwa raghba au khofu”.

Adiyy aliifunga safari hadi Madina akaingia Msikitini akamsalimia Mtume sallallaahu alaihi wa sallam akisema: “Mimi ni Ibn Hatim, Adiyy”. Mtume sallallaahu alaihi wa sallam alisimama akaenda naye nyumbani kwake akamletea mto na akamwambia: “Kaa juu yake.” Adiyy aliukalia, na Mtume sallallaahu alaihi wa sallam akakaa juu ya mchanga.

Kisha Mtume sallallaahu alaihi wa sallam alizungumza naye juu ya baadhi ya aliyokuwa akiyafanya. Miongoni mwa hayo ni kuchukua robo ya mali ya watu wake ambayo ni haramu

katika dini ya Manasara. Adiiy alikiri jambo hilo, kisha Mtume sallallaahu alaihi wa sallam alimlingania Uislamu akamwambia:

"هَلْ تَعْلَمُ مِنْ إِلِهِ سِوَى اللَّهِ؟" قَالَ: "لَا." ثُمَّ قَالَ: "أَتَقِرُّ أَنْ يُقَالَ: اللَّهُ أَكْبَرُ. وَ هَلْ تَعْلَمُ شَيْئًا أَكْبَرَ مِنْ اللَّهِ؟" قَالَ عَدِي "لَا." ثُمَّ قَالَ صَلَّى اللَّهُ عَلَيْهِ وَسَلَّمَ: "فَإِنَّ الْيَهُودَ مَغْضُوبٌ عَلَيْهِمْ، وَإِنَّ النَّصَارَى ضَالُّونَ." فَقَالَ عَدِي: "إِنِّي حَنِيفٌ مُسْلِمٌ."

“Je, unajua Mola mwengine asiyekuwa Allah?” Adiiy akasema: “La.” Mtume sallallaahu alaihi wa sallam akamwambia: ”Je, wakimbia pakisemwa: “Allah ni Mkubwa kuliko wote?” Adiiy akasema; “la”, Mtume sallallaahu alaihi wa sallam akamwambia: “Na je, unajua chengine chochote kikubwa kuliko Allah?” Adiiy akasema; “la”, Mtume sallallaahu alaihi wa sallam akamwambia: “Kwa hakika Wayahudi ni wenye kughadhikiwa, na Manasara ni wapotevu.” Adiiy akasema: ”Mimi ni mwenye kuacha mila zote hizo, na ni Muislamu”. Hapo uso wa Mtume sallallaahu alaihi wa sallam ulikunjuka kwa furaha kisha akamwambia: ”Amani itaenea Bara Arabu na hazina za Kisra zitatekwa na mali itazidi mpaka asiikubali yeyote.”

Aliposilimu Adiiy (r.a.) aliona amani nchini, na akazia hazina za Kisra zimeletwa Madina, naye alikuwa akisema: “Bila shaka litakuwa la tatu, kwa sababu Mtume sallallaahu alaihi wa sallam alilisema”. Hili likaja kutokea wakati wa ‘Umar Ibn Abdul Aziz. Wakati huo alikuwa mtu akitoka na Zaka ya mali yake na asipate mwenye kuichukua.

**Vita vya Tabuk 9 A.H. (Mfungo Kumi – Rajab)**

Baada ya vita vya Mu'tah na yaliyotokea katika Dhatul-Salasil,

Manasara wa Urumi na Waarabu walianza kufikiria kusababisha pigo kubwa kwa Waislamu ili wasishambulie kaskazini. Kwa hivyo, walikusanya jeshi kubwa kuwapiga Waislamu ndani ya mji wao.

RAMANI YA VITA VYA (TABUK)

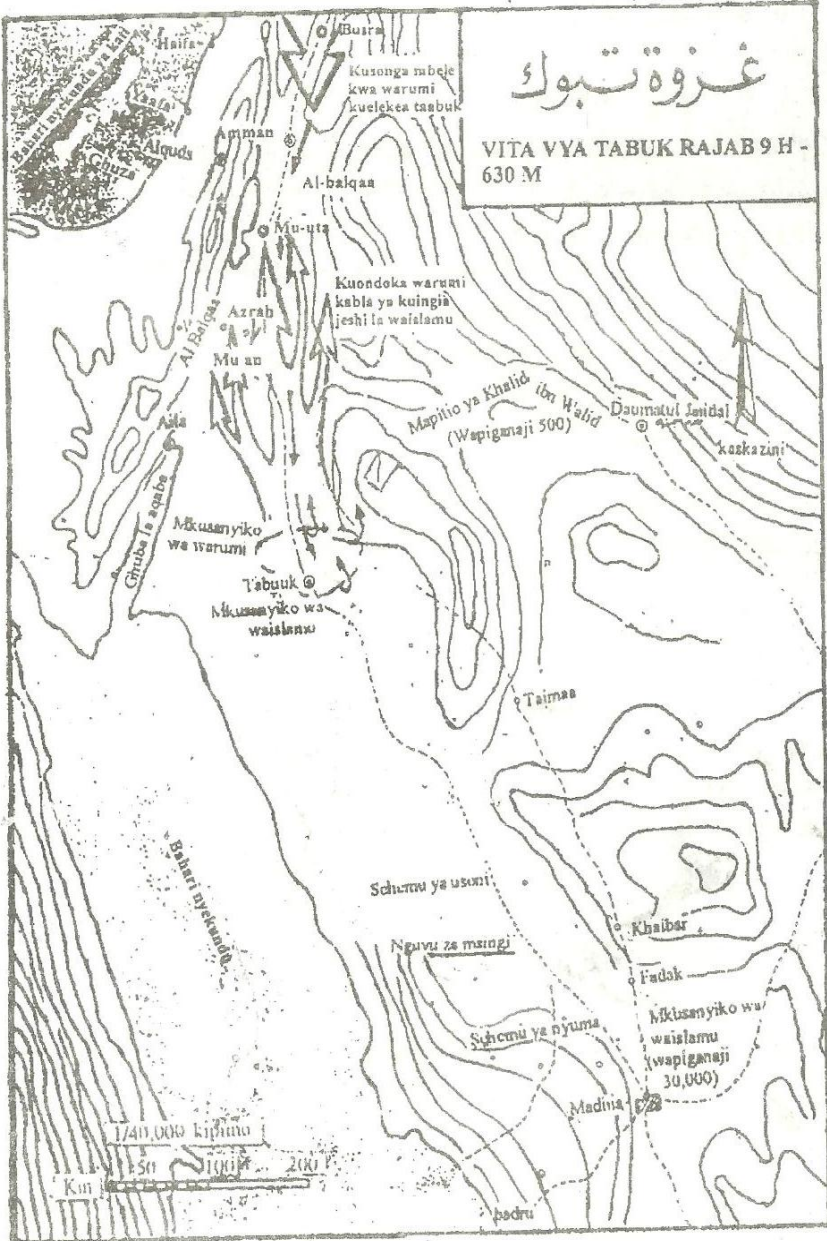

Habari hizo za jeshi kubwa zilipomfikia Mtume sallallaahu alaihi wa sallam aliandaa jeshi ambalo lilikuwa kubwa. Kisha Mtume sallallaahu alaihi wa sallam alitaka Waislamu wajitolee katika kugharimia mahitaji ya jeshi hilo. Kwanza alijitokeza Abu Bakr (r.a.) na mali yake yote. Kisha akafuatia Umar (r.a.) na nusu ya mali yake, na Uthman (r.a.) akaja na ngamia mia tatu, farasi mia moja na vifaa vyake, na akaongezea dinari 1000 za dhahabu, vitu vyote hivyo aliviweka mbele ya Mtume sallallaahu alaihi wa sallam, naye akawa anazigeuza zile dinari za dhahabu kwa mkono wake mtukufu huku akisema: “Hayatomdhuru Uthman atakayoyafanya baada ya leo.” Sadaka zake ziliendelea mpaka zikafikia ngamia mia tisa pamoja na vifaa vyake. Kwa sababu hiyo aliitwa: “Mwenye kuliandaa Jeshi la wakati mgumu.”

Idadi ya jeshi hilo la Kiislamu ilifikia wanajeshi elfu thelathini mkiwemo wapanda farasi elfu kumi.

Mtume sallallaahu alaihi wa sallam alimpa uongozi wa jeshi hilo Abu Bakr (r.a.). Jeshi hilo lililokuwa kubwa zaidi wakati wa Mtume sallallaahu alaihi wa sallam lilitoka hali elfu kumi wamepanda farasi na elfu ishirini baadhi yao wamepanda wengine wakitembea kwa miguu huku wakiongozwa na Mtume sallallaahu alaihi wa sallam wakiwa wanataka Neno la Mungu liwe juu na lile la makafiri liwe chini. Jeshi lilienda upande wa kaskazini na likapitia miji ya Thamud mpaka likafika Tabuk.

Warumi na waitifaki wao katika Waarabu waliposikia habari hizi za jeshi la Kiislamu, waliingiwa na khofu kubwa na wakatawanyika nchini ndani ya mipaka yao. Kwa hivyo hawakuthubutu kufanya ujasiri wa kupambana na Waislamu. Mtume sallallaahu alaihi wa sallam alikaa huko Tabuk kwa muda wa siku kumi na kitu. Katika muda huo, wengi kati ya



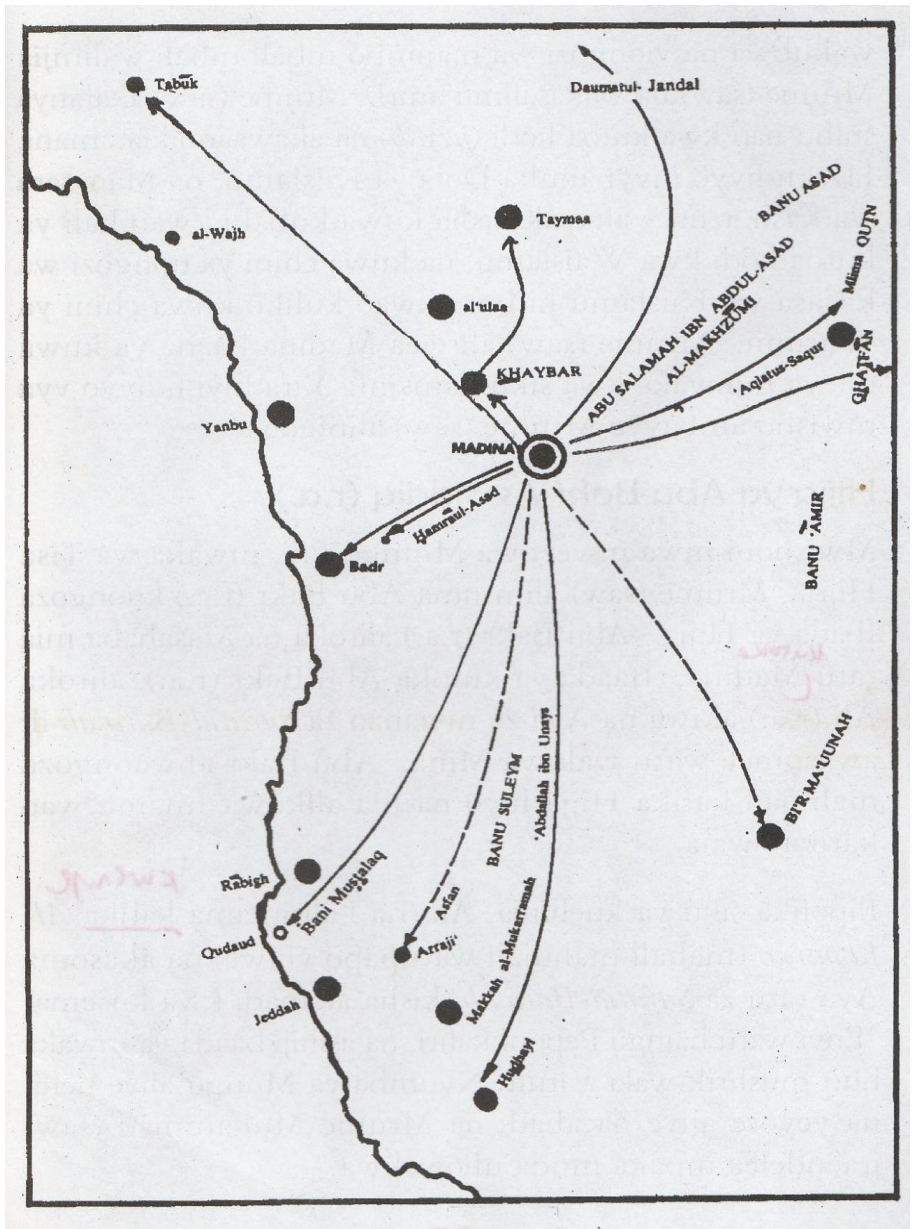

wakubwa na viongozi wa majimbo mbali mbali walimjia Mtume sallallaahu alaihi wa sallam na wakasalimu amri. Mtume sallallaahu alaihi wa sallam akafanya sulhu nao kwa kutoa kodi (*jizyah*) na akawaandikia amani. Hivi ndivyo

ilivyapanuka Dola ya Kiislamu, na Manasara wa kasikazini wakayakinisha kuwa kubaki kwao hali ya kutoa kodi kwa Waislamu, na kuwa chini ya uongozi wa kisiasa ya Kiislamu ni bora kwao kuliko kuwa chini ya Warumi. Mtume sallallaahu alaihi wa sallam alirejea Madina baada ya kuwa nje ya mji wake kwa siku hamsini. Vita hivi ndivyo vya mwisho ambavyo Mtume sallallaahu alaihi wa sallam alipigana.

### **Hijja ya Abu Bakr As-Siddiq (r.a.)**

Mwishoni mwa mwezi wa Mfungo Pili, mwaka wa Tisa Hijria, Mtume sallallaahu alaihi wa sallam alimtuma Abu Bakr (r.a.) kuongoza Ibada ya Hijja. Abu Bakr (r.a.) alitoka na Masahaba mia tatu kutoka Madina. Baada ya kutoka Abu Bakr (r.a.), alitoka Ali (r.a.) akiwa na Aya za mwanzo za *Suratul-Bara'ah* ili awesomee watu wakiwa Mina. Abu Bakr aliwaongoza mahujaji katika Hijja hiyo na pia alikuwa Imamu wao katika Swala.

Ilipofika siku ya kuchinja, Ali (r.a.) alisimama kwenye *Al-Jamarah* (mahali mahujaji watupapo vijiwe) na akasoma Aya tatu za *Suratul-Bara'ah*, kisha akanadi kwa kusema: “Enyi watu haingii Peponi kafiri, na asihiji baada ya mwaka huu mushrik wala asitufu Nyumba ya Mungu aliye uchi, na yeyote aliye na ahadi na Mtume Muhammad sallallaahu alaihi wa sallam itaendelea mpaka muda uliowekwa.”

### **Mwaka wa kumfikia Mtume sallallaahu alaihi wa sallam Wajumbe mbali mbali**

Baada ya kutekwa Makka, na watu kuingia katika Uislamu na kufuatiwa na ushindi wa vita vya Hunain, Dhatus-Salasil na Tabuk, na yakasalimu amri makabila jirani huko kaskazini, Waislamu walipata nguvu nyingi. Ulikurubia wakati wa

Neno lake Subhaanahu wa Ta'ala:

إِذَا جَاءَ نَصْرُ اللَّهِ وَالْفَتْحُ وَرَأَيْتَ النَّاسَ يَدْخُلُونَ فِي دِينِ اللَّهِ أَفْوَاجًا.

*“Pindi itakapokuja nusra ya Mwenyezi Mungu na ushindi. Na ukawaona watu wakiingia katika Dini ya Mwenyezi Mungu makundi makundi.” (110:1)*

Jumbe mbali mbali za Waarabu zikaanza kuingia Madina kwa mfululizo mpaka zikafikia jumbe sabini. Miongoni mwa jumbe hizo ni:

### 1. Ujumbe wa Thaqif

Walikuja watu 6 katika watukufu wa kabila la Thaqif na Mtume sallallaahu alaihi wa sallam akawaweka katika hema karibu na msikiti ili wasikie Qur'ani. Watu wote hawa sita walisilimu na wakarejea kwao.

### 2. Ujumbe wa ‘Abdulqays

Ujumbe huu ulikuwa na watu 40 akiwemo Al-Jarud Ibn Bishri ambaye alikuwa Mnasara. Mtume sallallaahu alaihi wa sallam akamweleza juu ya Uislamu naye akasema: ”Ewe Muhammad, mimi niko katika dini na nitaacha dini yangu kwa ajili ya Dini yako. Utanichukulia dhamana ya dini yangu?” Mtume sallallaahu alaihi wa sallam akasema: “Ndio mimi nachukua dhamana. Amekuongoza Mwenyezi Mungu Subhaanahu wa Ta'ala katika Dini iliyo bora kuliko dini yako. Kwa hivyo ingia katika Uislamu.” Akasilimu na wakasilimu wale wote aliokuwa nao.

### 3. Ujumbe wa Bani Tamimy

Alikuja Utarid Ibn Hajib At-Tamimy na ujumbe mkubwa katika watukufu wa Bani Tamimy. Yalifanyika mashindano ya kukhutubu na mashairi baina yao na Waislamu na mwisho

walikiri utukufu wa Dini ya Kiislamu na ukweli wake. Wote walisilimu na Mtume sallallaahu alaihi wa sallam aliwapa zawadi na wakarejea kwao.

#### 4. Ujumbe wa Bani Sa'd

Bani Sa'd bin Bakr walimtuma Dhamaam bin Tha'labah kwa Mtume sallallaahu alaihi wa sallam. Alipofika Madinah, alimsimamisha mnyama wake aliyekuwa amepanda mbele ya mlango wa msikiti na akamfunga. Kisha akaingia msikitini na Mtume sallallaahu alaihi wa sallam amekaa na Masahaba zake akasema: "Ni nani katika nyinyi Ibn Abdul Muttalib?" Mtume sallallaahu alaihi wa sallam akamjibu: "Mimi ndiye Ibn Abdul Muttalib". Akasema: "Wewe ndiye Muhammad?" Mtume sallallaahu alaihi wa sallam akamjibu: "Ndio". Akasema: "Ewe Ibn Abdul Muttalib, hakika mimi nitakuuliza na nitafanya tashdidi katika kuuliza kwangu. Kwa hivyo, usione dhiki katika nafsi yako." Akasema Mtume sallallahu alaihi wa sallam "Sitaona dhiki katika nafsi yangu; sema ulitakalo." Dhamaam akasema: "Nakuuliza kwa Jina la Mola wako, Mola wa Baba zako, Mola wa waliokuweco kabla yako na wale watakao kuja baada yako. Je, kweli Allah amekutuma kwetu sisi kuwa Mtume?" Mtume sallallaahu alaihi wa sallam akasema: "Ndio". Dhamaam akamuuliza: Je Allah Subhaanahu wa Ta'ala amekuamrisha utuamrishe tumu-abudu Yeye peke yake, tusimshirikishe na chochote na tuache miungu hii iliyokuwa ikiabudiwa na mababa zetu?" Mtume sallallaahu alaihi wa sallam akamjibu: "Ndio". Akaendelea kuuliza: "Je, Allah amekuamrisha utuamrishe kuswali hizi Swala tano?" Mtume sallallaahu alaihi wa sallam akamjibu: "Ndio".

Kisha akawa anazitaja faradhi za Uislamu: Zaka, Saumu, Hijjah na Sharia zote za Kiislamu, hali katika kila faradhi

akiuliza kwa jina la Mungu, kama alivyofanya katika maswali yaliyotangulia. Alipomaliza akasema: “Nakubali kuwa hakuna Mungu apasaye kuabudiwa kwa haki illa Allah na yakuwa wewe ni Mtume wa Allah. Kadhalika nitatekeleza faradhi na nitajiepusha na yale ulionkataza nayo, kisha sizidishi wala sipunguzi”. Mtume sallallaahu alaihi wa sallam akasema:

إِنْ صَدَقَ ذُو الْعَقِيصَتَيْنِ دَخَلَ الْجَنَّةَ.

“Ikiwa amesema kweli mwenye nywele mbili zinazogawanya mabega yake ataingia Peponi.”

### 5. Ujumbe wa Najran

Ujumbe wa Manasara wa Najrani ulimjia Mtume sallallaahu alaihi wa sallam na idadi yao ikiwa ni watu sitini walipanda wanyama wakiwemo kumi na nne katika watukufu wao. Kati ya hao akiwemo Abdul-Masih kiongozi wao, Abu Harithah askofu wao na Imamu wao. Kadhalika alikuwemo katika msafara huo Al-Aiham alikuwa kiongozi wa msafara wao na Mujtamai wao pia, alikuwa akiitwa ‘*As-Sayyid*’ (Bwana).

Abu Harithah alikuwa amesoma vitabu vya Manasara. Kadhalika wafalme wa Kirumi walikuwa wamemtukuza na wamemjengea makanisa. Walipotoka Najran alisema Abu Harithah kumwambia ndugu yake Kurz: “Wallahi, yeye ndiye Mtume asiyejua kusoma wala kuandika, ambaye tulikuwa tukimsubiri.” Kurz akamwambia: ”Basi ni kipi kinachokuzuia kumfuata na wajua yote hayo?” Nduguyeye akamjibu: “Yale walionifanyia hawa watu (Manasara wa Urumi) wamenitukuza na kutupatia mali na kutukirimu na ameamua kumpinga tu. Lau nitamfuata basi watatupokonya kila unachokiona.”

Ujumbe huu ulipofika Madina, uliingia Msikiti wa Mtume baada ya swala ya Al-Asiri. Basi ulipokaribia wakati wa Swala yao, Manasara nao walisimama ili kuswali. Waislamu walitaka kuwazuia kuswali, lakini Mtume sallallaahu alaihi wa sallam alisema: “Waacheni waswali.” Manasara hao walisimama wakaelekea mashariki wakaswali swala yao.

Baadaye Mtume sallallaahu alaihi wa sallam alizungumza nao, akawauliza na wakamuuliza. Kisha akawasomea Qur'an na kuwalingania katika Uislamu, lakini hawakusilimu. Wakamuuliza: “Unasema nini kumhusu Isa bin Maryam?” Mtume sallallaahu alaihi wa sallam akanyamaza na hakuwajibu mpaka lilipoteremka Neno lake Mwenyezi Mungu Subhaanahu wa Ta’ala:

إِنَّ مَثَلَ عِيسَىٰ عِنْدَ اللَّهِ كَمَثَلِ آدَمَ، خَلَقَهُ مِنْ تُرَابٍ ثُمَّ قَالَ لَهُ كُنْ فَيَكُونُ، الْحَقُّ مِنْ رَبِّكَ فَلَا تَكُنْ مِنَ الْمُمْتَرِينَ. فَمَنْ حَاجَّكَ فِيهِ مِنْ بَعْدِ مَا جَاءَكَ مِنَ الْعِلْمِ، فَقُلْ تَعَالَوْا نَدْعُ أَبْنَاءَنَا وَ أَبْنَاءَكُمْ وَ نِسَاءَنَا وَ نِسَاءَكُمْ وَأَنْفُسَنَا وَأَنْفُسَكُمْ، ثُمَّ نَبْتَهِلْ فَنَجْعَلْ لَعْنَةَ اللَّهِ عَلَى الْكَاذِبِينَ.

*“Bila shaka hali ya ‘Isa kwa Mwenyezi Mungu ni kama Adam; Amemuumba kwa udongo kisha akamwambia kuwa basi ikawa, hii ndiyo haki itokayo kwa Mola wako basi usiwe katika wanaofanya shaka. Watakao kuhoji (Sasa) baada ya elimu (hii kuwafikilia wao) waambie: Njooi tuwaite watoto wetu na watoto wenu na wanawake wenu na wanawake wetu na sisi na nyinyi, kisha tuombe kwa unyenyekevu tutake laana ya Mwenyezi Mungu iwafikie waongo.” (3:59 – 61)*

Kisha Mtume sallallaahu alaihi wa sallam akawaacha wafikirie juu ya jambo hilo. Siku ya pili, Mtume sallallaahu alaihi wa sallam alitoka ameshikilia mikono ya Hasan na

Husein na Bi Fatima (r.a.) anawafuata nyuma yao na Ali (r.a.) baada yao (na zama hizo Mtume sallallaahu alaihi wa sallam alikuwa na wake kadha). Walipowaona Abdul Masih na Al-Ayham wakawaambia jamaa zao: ”Msifanye hivyo. Wallahi, mkilaaniana na nyuso hizi hamtofuzu milele. Wallahi! Enyi Manasara hakika mumejua yakuwa Mtume Muhammad ndiye Mtume aliyetumwa, na amewajieni kwa upambanufu katika habari za Sahibu wenu (Isa (a.s.)). Kadhalika mumejua yakuwa hawakulaaniana kaumu yeyote na Nabii yeyote katu, akabakia mkubwa wao au kukuwa mdogo wao. Hilo ndilo jambo la kuwamaliza nyinyi ikiwa mtafanya.” Abu Hayan amesema: “Katika kuogopa Manasara kuombeana laana huko, kwa kujua kwao ukweli wake, ni ushahidi mkubwa wa ukweli wa Utume wake Muhammad sallallaahu alaihi wa sallam”.<sup>11</sup>

Kisha Manasara wakasema: “Ewe Abul-Qasim! Tumeona si vyema kulaaniana nawe na tukuache na dini yako na sisi turejee kwetu tukiwa katika dini yetu. Lakini tuma pamoja nasi mtu katika sahaba zako unayemridhia kwetu atakayetuhukumu katika mambo tuliyokhitalifiana katika mali yetu. Hakika nyinyi kwetu ni wenye kuridhiwa.” Pia walikubali kulipa *jizya* (kodi) nayo ni *hullah*<sup>12</sup> elfu moja katika mwezi wa Mfungo Tano na, *hullah* elfu moja katika mwezi wa Mfungo Kumi kila mwaka. Kadhalika kila nguo iwe na wakia moja ya fedha. Kisha Mtume sallallaahu alaihi wa sallam alimwita Abu ‘Ubaidah Amir Ibn Al-Jarah na akanwambia atoke pamoja nao awahukumu katika yale waliokhitalifiana. Aliposimama Ibn Al-Jarah, Mtume sallallaahu alaihi wa sallam aliwaambia:

---

<sup>11</sup> (Al-Bahrul-Muhit. 2/480).

<sup>12</sup> **Hullah** = nguo

“Huyu ndiye mdhamini wa Umma huu.”

Kwa hivyo Abu Ubaida alienda nao ili akahukumu baina yao na pia awe akikabidhiwa *jizya* walioafikiana. Baadaye Uislamu ulienea baina yao na akasilimu Abdul-Masih na Al-Ayham waliporejea Najran.

#### 6. Kuja mjumbe kutoka kwa Farwa Ibn ‘Amru Al-Judhamy

Farwa alikuwa mtumishi wa dola ya Kirumi katika mji wa Ma’an na vitongoji vyake katika ardhi ya Sham. Mjumbe huyu alitumwa ili akampe Mtume sallallaahu alaihi wa sallam habari za kusilimu kwake (Farwa). Pia alipewa nyumbu mweupe ampelekee zawadi Mtume Muhammd sallallaahu alaihi wa sallam.

Warumi walipojua amesilimu, walimchukua wakamfunga kisha wakamkhiyarisha baina ya mauti na kuritadi (kurudi katika dini yao), naye akachagua mauti. Hapo alisulubiwa katika ‘Afraa’ Palestina.<sup>13</sup>

#### 7. Ujumbe wa Baliyy

Ujumbe wa Baliyy ulikuja kutoka katika kabila la Qudha’ah na ukashukia kwa Ruwaif’iy Ibn Thabit al-Balwy, kisha akaja nao kwa Mtume sallallaahu alaihi wa sallam akasema: “Ewe Mtume wa Allah! Hawa ni watu wangu”

Mtume sallallaahu alaihi wa sallam akasema:

مَرْحَبًا بِكَ وَبِقَوْمِكَ فَأَسْلَمُوا. وَقَالَ لَهُمْ رَسُولُ اللَّهِ صَلَّى اللَّهُ عَلَيْهِ وَسَلَّمَ:

---

<sup>13</sup> (Ibn Hisham 2/592)



الْحَمْدُ لِلَّهِ الَّذِي هَدَانَا إِلَى الْإِسْلَامِ فَكُلُّ مَنْ مَاتَ عَلَى غَيْرِ الْإِسْلَامِ  
فَهُوَ فِي النَّارِ.

“Karibu wewe na kaumu yako”. Kisha wote wakasilimu Baada ya kusilimu kwao Mtume sallallaahu alaihi wa sallam aliwaambia: “Shukrani zote za dharti ni za Allah Subhaanahu wa Ta’ala aliyewaongoza katika Uislamu. Kila anayekufa si Muislamu ataenda Motoni.”

## 8. Ujumbe wa Mjumbe wa Wafalme wa Himyar

Alimjia Mtume sallallaahu alaihi wa sallam Malik Ibn Murrak akiwa ni Mjumbe ameleta barua kutoka kwa wafalme wa Yaman yenye maelezo ya kusilimu na kuacha kwao shirk. Mtume sallallaahu alaihi wa sallam akajibu kwa maneno yafuatayo:

وَإِنَّهُ مَنْ أَسْلَمَ مِنْ يَهُودِيٍّ وَنَصْرَانِيٍّ فَإِنَّهُ مِنَ الْمُؤْمِنِينَ، لَهُ مَا لَهُمْ وَعَلَيْهِ مَا  
عَلَيْهِمْ.

“Na kwa hakika mwenye kusilimu katika Wayahudi na Manasara yeye ni katika Waumini. Anayo haki walionayo waumini na ni juu yake yale yaliyo juu ya Waumini.” (Al-Bidaayah wan-Nihaayah, vol.5)

Mfulilizo wa jumbe hizo katika mwaka wa tisa na wa kumi Hijriah waonyesha wazi vile watu walivyokubali Dini ya Kiislamu na kusalimu amri kikamilifu mbele ya Sharia yake nyepesi.

Pia Mtume sallallaahu alaihi wa sallam alipokea kila ujumbe kwa bashasha na furaha. Kadhalika aliwafanyia ya kuwaridhisha ili warejee wakiwa ni walinganiaji wa Uislamu

kwa walio nyuma yao. Hivi ndivyo uliyoenea Uislmu sehemu zote za Bara Arabu na kumakinika katika nyoyo zao. Wakawa ni ndugu wanaopendana kwa ajili ya Allah. Kukawa hakuna ubora baina ya Muarabu na asiye-Muarabu, wala mweupe juu ya mweusi ila kwa ucha-Mungu.

## Hijjatul-Wada (Hijja ya kuaga)

Alitoka Mtume sallallaahu alaihi wa sallam katika mji wa Madina siku ya Jumamosi 25/11/10A.H. pamoja na watu wengi kati ya Masahaba zake wafikao elfu tisini. Watu wengine pia walimfuata alipokuwa njiani na wakajiunga naye, khasa kutoka Yemen na Taif hadi idadi yao ikapita watu mia moja na ishirini elfu.

Katika safari hii Mtume sallallaahu alaihi wa sallam alikuwa na ngamia sitini na tatu alipofika mahali paitwapo Dhul-Hulaifah, alihirimia na akaleta *talbia* yake pale mahala aliposwalia, akiziunganisha pamoja Hijja na ‘Umrah (Qiran) hali akisema:

لَبَّيْكَ اللَّهُمَّ لَبَّيْكَ لَبَّيْكَ لَا شَرِيكَ لَكَ لَبَّيْكَ. إِنَّ الْحَمْدَ وَالنَّعْمَةَ لَكَ  
وَالْمُلْكَ لَا شَرِيكَ لَكَ.

“*Labbaika Allahuma Labbaik, Labbaika la sharika laka Labbaik In-Nal Hamda wan-Ne’mata Laka Wal Mul-ka Laa Shareeka laka* ” maana yake ni kwamba: “Tunakuitikia ewe Mola tunakuitikia, huna mshirika tunakuitikia na bila shaka sifa zote njema na neema ni Zako na pia ufalme ni Wako huna mshirika.”Anasema Jabir (r.a.): “Kisha Mtume sallallaahu alaihi wa sallam akampanda ngamia wake aitwaye Al-Qas-wa’. Niliangalia upeo wa macho yangu mbele yake kukiwa waliopanda na watembeao kwa miguu, na upande wake wa kulia vile vile, na upande wake wa kushoto vile vile, na

upande wa nyuma mfano wa hivyo”.

Mtume sallallaahu alaihi wa sallam aliwasili mji Mtukufu wa Makkah siku ya Jumapili tarehe 4/12/10 A.H. Akatufu Nyumba tukufu mara saba; mara tatu kwa mwendo wa haraka, na mara nne kwa mwendo wa kawaida. Kisha akasogelea ‘Maqaamu, Ibraheem’ akaswali rakaa’mbili. Kisha akaenda ‘Safaa’ kufanya Sa’yi. Na kutoka hapo (Safaa) akatembea mpaka ‘Marwah’, hadi akakamilisha kuzunguka mara saba. Kisha siku ya Alhamisi tarehe 8/12/10 A.H, Mtume sallallaahu alaihi wa sallam alienda hadi Minaa akaswali huko Swalah tano, na siku ya Ijumaa tarehe 9/12/10 A.H., alienda Arafah baada ya jua kuchomoza na akashukia hemani mwake. Jua lilipopinduka alipanda ngamia akaja kwenye bonde akawahutubia watu kwa kusema:

يَا أَيُّهَا النَّاسُ اسْمَعُوا قَوْلِي، لَا أَدْرِي لَعَلِّي لَا أَلْقَاكُمْ بَعْدَ عَامِي هَذَا  
بِهَذَا الْمَوْقِفِ أَبَدًا. وَقَالَ: إِنَّ دِمَاءَكُمْ وَ أَمْوَالَكُمْ حَرَامٌ عَلَيْكُمْ كَحُرْمَةِ  
يَوْمِكُمْ هَذَا فِي شَهْرِكُمْ هَذَا فِي بَلَدِكُمْ هَذَا.

“Enyi watu, sikizeni kauli yangu. Sijui huenda nisikutane nanyi milele baada ya mwaka wangu huu katika sehemu hii”. Na akasema: “Hakika damu na mali zenu ni haramu juu yenu kama ilivyotukuzwa siku yenu hii katika mwezi wenu huu katika mji wenu huu.” (Seerah Ibn Hishaam)

وَقَالَ: قَدْ تَرَكْتُ فِيكُمْ مَا لَنْ تَصْلُوهَا بَعْدَهُ إِنْ اعْتَصَمْتُمْ بِهِ: كِتَابَ اللَّهِ  
وَأَنْتُمْ تُسْأَلُونَ عَنِّي فَمَا أَنْتُمْ قَائِلُونَ؟ قَالُوا: نَشْهَدُ أَنَّكَ قَدْ بَلَغْتَ وَأَدَّيْتَ  
وَنَصَحْتَ. فَقَالَ: اللَّهُمَّ اشْهَدْ لِلَّهِمَّ اشْهَدْ لِلَّهِمَّ اشْهَدْ. (روى مسلم  
(١٢١٨) من طريق حَاتِمِ بْنِ إِسْمَاعِيلَ الْمَدَنِيِّ)

“Nimewaachia kitu ambacho hamtapotea baada yangu ikiwa mtashikamana nacho, nacho ni Kitabu cha Allah. Nanyi mtaulizwa kuhusu mimi, je, mtasema nini?”

Wakasema: “Tunashuhudia yakuwa umefikisha ujumbe, umetekeleza na umenasihi.” Hapo Mtume sallallaahu alaihi wa sallam akasema: “Ewe Mola shuhudia, Ewe Mola shuhudia, Ewe Mola Shuhudia.” Muslim

Kisha Bilal akaadhini, akakimu, wakaswali Adhuhuri; akakimu tena, wakaswali Alasiri na wala hakuwali baina ya Swala hizo mbili Swala nyengine yeyote. Baada ya hayo akampanda ngamia aitwaye Al-Qaswa mpaka akafika al-Mawqif (mahali pa kusimama), akaelekea qibla na hapo ikashuka Aya tukufu ifuatayo:

أَلْيَوْمَ أَكْمَلْتُ لَكُمْ دِينَكُمْ وَأَتَمَمْتُ عَلَيْكُمْ نِعْمَتِي وَرَضِيتُ لَكُمُ الْإِسْلَامَ  
دِينًا. (٣:٥)

*“Leo Nimewakamilishieni Dini yenu na Nimwatimizieni neema Yangu na Nimewaridhia Uislamu kuwa Dini yenu.”(5:3)*

Haya yalitukia jioni, siku ya ‘Arafah ambapo Mtume sallallaahu alaihi wa sallam alibaki katika hali ya kusimama mpaka jua likachwa.

Kisha Mtume sallallaahu alaihi wa sallam aliondoka ‘Arafah akaenda Muzdalifah, hapo akaswali Magharib na ‘Ishaa kwa kuadhini mara moja na kwa kukimu mara mbili, wala hakuwali baina ya Swala hizo mbili Swala nyengine yeyote. Kisha alilala mpaka kukapambazuka akaswali Swala ya Alfajiri kwa adhana na kukimu. Kisha alimpanda Al-Qaswa, mpaka akafika Mash’aril Haram, akaelekea Qibla akamuomba na

kumpwekesha Allah. Akamtukuza Allah kwa kuleta takbir na tahlil hadi kukacha kabisa.

Kulipopambazuka kabisa alienda kwa mwendo wa kasi mpaka akafika Al-Jamaratul Kubra (mahali pa kutupa vijiwe). Hapo ndipo lilipo Jamaratul ‘Aqabah. Akatupa vijiwe saba kisha akaondoka kuelekea machinjioni akachinja ngamia 63 kwa mkono wake mtukufu. Kisha akamruhusu Ali (r.a.) awachinje ngamia waliokuwa wamebakia nao walikuwa ni ngamia thelathini na saba. Kisha akaamrisha kukatwa nyama katika kila ngamia ikawekwa ndani ya sufuria na ikapikwa. Ilipoiva Mtume sallallaahu alaihi wa sallam alikula nyama yake akanywa supu (mchuzi) na baadaye akaita kinyozi akanyoa nywele zake.

Baada ya kunyolewa alipanda ngamia wake akaja hadi Al-Ka’bah na akatufu tawafu ya ziara, akanywa maji ya zamzam na akarejea Minaa akalala huko. Mtume sallallaahu alaihi wa sallam alikaa Minaa katika siku za Attashreek akilenga mawe katika zile Jamaratu tatu, kisha akaondoka Minaa kwenda Makkah, akatufu *twawaf al-wada* (tawafu ya kuaga) na kisha akatangaza kuregea kwake Madina.

### **Habari ya Kukaribia Ajali ya Mtume sallallaahu alaihi wa sallam**

Baada ya Mtume sallallaahu alaihi wa sallam kurejea kutoka safari yake ya *Hijjatul-Wada’*, aliendelea katika kazi yake ya kufikisha ujumbe wa Uislamu na kutekeleza amana na kunasihi umma. Ilipokamilika kazi yake ilianza kudhihiri katika maneno yake yakuwa ajali yake imeanza kukaribia. Mara moja alitoa hotuba akasema:

إِنَّ عَبْدًا خَيْرَهُ اللَّهُ بَيْنَ أَنْ يُؤْتِيَهُ مِنْ زَهْرَةِ الدُّنْيَا وَ بَيْنَ مَا عِنْدَهُ، فَاخْتَارَ

“Hakika mja mmoja amekhiyarishwa na Allah baina ya kupewa starehe za ulimwengu au yaliyo kwa Allah Subhaanahu wa Ta’ala, akachagua yale yaliyo kwa Allah Subhaanahu wa Ta’ala.” Kusikia hivyo Abu Bakr (r.a.) akalia sana akisema: “Ewe Mtume wa Mwenyezi Mungu tutakutolea fidia baba zetu na mama zetu.” Mtume sallallaahu alaihi wa sallam akasema:

إِنَّ مِنْ أَمْنِ النَّاسِ عَلَيَّ فِي صُحْبَتِهِ وَ مَالِهِ أَبُو بَكْرٍ، فَلَوْ كُنْتُ مُتَّخِذًا خَلِيلًا لَا تَخَذْتُ أَبَا بَكْرٍ خَلِيلًا، وَلَكِنْ أُحْوَةٌ الْإِسْلَامِ وَمَوَدَّتُهُ. لَا يَبْقَيْنِ فِي الْمَسْجِدِ بَابِ الْأَسَدِ إِلَّا بَابُ أَبِي بَكْرٍ. (البيهقي)

“Bila shaka katika watu wenye ihsani zaidi juu yangu katika ushuba (urafiki) wake na mali yake ni Abu Bakr. Na lau ningekuwa ni mwenye kufanya ushuba, ningemfanya Abu Bakr khalil (mwandani) wangu. Lakini ubaki udugu wa Kiislamu na mapenzi yake. Na usibaki mlango msikitini ila ufungwe isipokuwa mlango wa Abu Bakr.”<sup>14</sup>

## Kuanza Maradhi

Maradhi ya Mtume sallallaahu alaihi wa sallam yalianza baada ya kumzika Sahaba mmoja huko Al-Baqi. Hiyo ilikuwa ni siku ya mwisho ya Mfungo Tano mwaka wa 11 Hijriah. Wakati huo Mtume sallallaahu alaihi wa sallam alikuwa yuko nyumbani kwa mkewe Maimunah (r.a).

Kisha Mtume sallallaahu alaihi wa sallam aliwaomba kwa wake zake ruhusa baada ya wiki moja ya maradhi yake

<sup>14</sup> Ibn Hisham juz. III uk. 649

akaugulie nyumbani kwa Aisha (r.a.) nao wakampa ruhusa. Mtume sallallaahu alaihi wa sallam alitoka akiwa ameshikiliwa na Ali (r.a.) upande mmoja na upande wa pili ameshikiliwa na Al-Fadhl Ibn Abbas (r.a.) hadi nyumbani kwa Bi Aisha (r.a.) akaimalizia hapo wiki ya mwisho wa uhai wake. Na akawa anatoka kwenda kuswali kila wakati wa Swala tano.

Siku ya Jumatano tarehe 7/3/11 A.H. Mtume sallallaahu alaihi wa sallam alitoka nyumbani mwa Bi Aisha (r.a.) akaingia msikitini hali ya kuwa kichwa chake kimefungwa kitambaa na huku akikokota miguu yake ardhini hadi akaketi juu ya mimbar. Watu wakakimbilia kwenda msikitini na hapo Mtume sallallaahu alaihi wa sallam akahimidi Allah na akamsifu Yeye kisha akasema:

يَا أَيُّهَا النَّاسُ! بَلِّغْنِي أَنْكُمْ تَخَافُونَ مِنْ مَوْتِ نَبِيِّكُمْ، هَلْ خُلِدَ نَبِيٌّ قَبْلِي بَعَثَهُ  
 اللَّهُ فَأَخْلَدَ فِيكُمْ، أَلَا إِنِّي لَأَحِقُّ بِرَبِّي وَإِنَّكُمْ لَأَحِقُونَ بِي. (شرح الزرقاني على  
 المواهب اللدنية بالمنح المحمدية)

وَقَالَ: قَاتَلَ اللَّهُ الْيَهُودَ وَ النَّصَارَى اتَّخَذُوا قُبُورَ أَنْبِيَائِهِمْ مَسَاجِدَ.  
 (صحيح البخاري)

“Enyi watu imenifikia habari yakuwa mnakhofia kufariki kwa Mtume wenu, Je, kuna aliyeishi milele katika Manabii kabla yangu, hata mimi nibakie milele? Fahamuni ya kuwa nitakutana na Mola wangu na nyinyi pia mtakutana nami” Baada ya hapo Mtume sallallaahu alaihi wa sallam akasema tena: “Allah awalani Wayahudi na Manasara kwa kuwa walifanya makaburi ya Mitume yao kuwa misikiti.”

Siku ya Alkhamisi, 8/3/11 A.H. Swala ya Magharibi Mtume sallallaahu alaihi wa sallam aliwaswalisha Swala hiyo

ambayo ndiyo ya mwisho aliyoiswali akiwa ni Imamu katika uhai wake. Kisha maradhi yake yaliziidi asiweze kutoka kuswali Swala ya ‘Isha. Swala hiyo iliswalishwa na Abu Bakr kwa amri ya Mtume sallallaahu alaihi wa sallam na aliswalisha Swala zilizofuata siku ya Ijumaa, Jumamosi, Jumapili na Swala ya Alfajiri Jumatatu, kwa amri ya Mtume sallallaahu alaihi wa sallam.

Siku ya Ijumapili 11/3/11 A.H. Mtume sallallaahu alaihi wa sallam aliwaacha huru watumwa wake na akazitoa sadaka dinari 7 alizokuwanazo, pia alizitoa hiba silaha zake kuwapa Waislamu na wala hakubakisha chochote nyumbani kwake mpaka Bibi Aishah (r.a.) akaazima mafuta ya taa kutoka kwa majirani zake.

### **Kufariki kwa Mtume sallallaahu alaihi wa sallam**

Katika mchana wa siku ya Jumatatu 12/3/11 A.H. sawa na 8/6/633 C.E. zilianza *sakaratul maut* mpaka Mtume sallallaahu alaihi wa sallam alisema:

لَا إِلَهَ إِلَّا اللَّهُ إِنَّ لِلْمَوْتِ سَكْرَاتٍ

“Hakuna Mola apasaye kuabudiwa kwa haki illa Allah Subhaanahu wa Ta’ala. Hakika mauti yana ugumu.”

Alipoona mswaki mkononi mwa Abdur-Rahman Ibn Abu Bakr naye akautaka, Bibi Aishah (r.a.) aliuchukua akamlainishia kisha akampa naye akapiga hali ya kuwa kichwa chake kiko juu ya mapaja ya Bibi Aishah (r.a.).

Alipomaliza kupiga mswaki aliinua kidole chake cha shahada kisha macho yake yakaelekea juu kunako dari, mdomo wake ukatikisika na Bibi Aishah akatega sikio kumsikiliza akamsikia akisema:



مَعَ الَّذِينَ أَنْعَمَ اللَّهُ عَلَيْهِمْ مِنَ النَّبِيِّينَ وَالصِّدِّيقِينَ وَالشُّهَدَاءِ وَالصَّالِحِينَ، اللَّهُمَّ  
اغْفِرْ لِي وَارْحَمْنِي وَأَلْحِقْنِي بِالرَّفِيقِ الْأَعْلَى، اللَّهُمَّ الرَّفِيقَ الْأَعْلَى اللَّهُمَّ  
الرَّفِيقَ الْأَعْلَى.

“Pamoja na wale aliowaneemesha Allah Subhaanahu wa Ta’ala katika Manabii, wakweli, mashahidi na watu wema. Ewe Allah! Nisamehe, unirehemu na unikutanisha na Rafiki Mtukufu, “Ewe Allah; Rafiki Mtukufu, Ewe Allah, Rafiki Mtukufu”.

Alilikariri mara tatu. Baada ya kusema hayo ukakunjika mkono wake na akakutana na Rafiki yake Mtukufu. Rehema na amani zake Allah zimfikie Mtume sallallaahu alaihi wa sallam Na sisi sote ni wa Allah na Kwake tutarejea.

Bi Aisha (r.a.) anasema: “Kisha nikaweka kichwa chake juu ya mto nikaanza kulia pamoja na wanawake wenzangu. Kisha Mtume sallallaahu alaihi wa sallam akafunikwa kwa shuka.”

Khabari za kifo chake Mtume sallallaahu alaihi wa sallam zilienea katika mji mtukufu wa Madina na vitongoji vyake kama umeme. Akaja Abu Bakr (r.a.) akaingia chumbani akafunua uso wa Mtume sallallaahu alaihi wa sallam na akambusu akalia, kisha akaufunika uso mtukufu wa Mtume sallallaahu alaihi wa sallam na akatoka hadi msikitini. Huko msikitini alipanda juu ya mimbari na watu wakaja mbele yake kumsikiza naye akasema baada ya kumhimidi Allah: “Yeyote aliyekuwa akimuabudu Muhammad sallallaahu alaihi wa sallam basi Muhammad sallallaahu alaihi wa sallam ameshakufa. Na yeyote aliyekuwa akimuabudu Allah, bila shaka Allah Subhaanahu wa Ta’ala Yuko hai wala hafi.” Kisha akasoma Aya ifuatayo:

وَمَا مُحَمَّدٌ إِلَّا رَسُولٌ، قَدْ خَلَتْ مِنْ قَبْلِهِ الرُّسُلُ، أَفَإِنْ مَاتَ أَوْ قُتِلَ انْقَلَبْتُمْ عَلَى أَعْقَابِكُمْ، وَ مِمَّنْ يَنْقَلِبُ عَلَى عَقْبَيْهِ، فَلَنْ يَضُرَّ اللَّهَ شَيْئًا، وَ سَيَجْزِي اللَّهُ الشَّاكِرِينَ. (آل عمران : ١٤٤)

*“Na hakuwa Muhammad ila Mtume tu, hakika wamepita kabla yake (Mitume wengi kabisa). Je, akifa au akiuawa ndio mtarudi nyuma (Kwa visigino vyenu) muwe makafiri kama zamani? Na atakayerudi nyuma kwa visingino vyake hatamduru Mwenyezi Mungu chochote, na Mwenyezi Mungu atawalipa wanaomshukuru.” (3:144)*

Baada ya tangazo hili ikathibitika kwa wote kwamba Mtume sallallaahu alaihi wa sallam ameshakufa. Kisha watu wakakusanyika katika Saqifah (ukumbi) wa Bani Sa'idah. Baada ya majibizano na majadiliano kati ya wakubwa wa Masahaba wa Kiansari na Muhajirin, watu wote waliafiki kuwa Abu Bakr (r.a.) awe Khalifa wa Mtume sallallaahu alaihi wa sallam

Siku ya Jumanne, tarehe 13/3/11 A.H. Mtume sallallaahu alaihi wa sallam alioshwa kisha watu wakaanza kumswalia Swala ya jeneza mpaka jua likachwa, kisha wakamzika baada ya Swala ya 'Isha usiku wa kuamkia Jumatano. Rehema na Amani zimfikie Mtume sallallaahu alaihi wa sallam na Masahaba zake na waliomfuata kwa wema hadi Siku ya Malipo.

## **Watoto wake Mtume sallallaahu alaihi wa sallam**

Watoto wake Mtume sallallaahu alaihi wa sallam ni kwa utaratibu ufuatao:

Al-Qasim, Zainab, Ruqayyah, Ummu Kulthum, Fatima na ‘Abdullah.

Hawa wote aliwazaa Bibi Khadijah (r.a.); Qasim na ‘Abdullaah walikufa wakiwa wadogo. Ama binti zake walikuwa, wakaolewa na wakahamia Madina. Watatu wa mwanzo walikufa wakati wa uhai wa Mtume sallallaahu alaihi wa sallam na Fatima (r.a.) alikufa miezi sita baada ya kufa kwake Mtume sallallaahu alaihi wa sallam.

Mtoto mwengine wa Mtume sallallaahu alaihi wa sallam ni Ibrahim aliyemzaa na suria wake Mariah Al-Qibtiyyah. Yeye alizaliwa Madina na akafariki hapo hapo Madina kabla hajafikia miaka miwili katika umri wake. Rehema na amani za Mwenyezi Mungu zimshukie Mtume sallallaahu alaihi wa sallam pamoja na jamaa zake. Amin.

### **Wake zake Mtume sallallaahu alaihi wa sallam**

Idadi ya wake zake Mtume sallallaahu alaihi wa sallam ni kumi na moja na ni kama ifuatavyo:

Khadija binti Khuwalid, Sauda bint Zam’ah, Aisha bint Abu Bakr, Hafsa bint Umar Al-Farouq, Zainab bint Khuzaimah, Ummu Salamah, Hind bint Abu Umayyah, Zainab binti Jahsh, Juwairiyyah bint Al-Harith, Ummu Habiba; Ramla bint Abu Sufyan, Safiyyah bint Huyayi na Maimunah Bint Al-Harith, radhi za Mwenyezi Mungu ziwe juu yao wote.

Khadija (r.a.) alifariki Makka na Zainab bint Khuzaima

alifariki Madina katika uhai wake Mtume sallallaahu alaihi wa sallam. Wake zake tisa waliobaki walifariki baada ya kufa Mtume sallallaahu alaihi wa sallam katika miaka tofauti. Wa mwisho wao kufariki ni Ummu Salamah katika mwaka wa sitini na mbili A.H.

### **Ami zake Mtume sallallaahu alaihi wa sallam**

Idadi yao ni kumi na moja. Majina yao ni kama yafuatavyo:

Abu Talib, Az-Zubair, Hamza, Al-Muqawwam, Al-Abbas, Dhirar, Al-Harith, Mus'ab, Abu Lahab, Al-Ghaidaaq na Al-Mughirah, na hawakusilimu isipokuwa Hamzah na Al-Abbas (r.a.).

### **Shangazi zake Mtume sallallaahu alaihi wa sallam**

Idadi yao ni sita na majina yao ni kama yafuatavyo:

Swafiyyah, 'Aatikah, Al-Baidha, Barraah, Umaimah na Arwaa, na hawakusilimu kati yao isipokuwa Swafiyyah na Arwaa, radhi za Allah ziwe juu yao.

### **Uzuri wa umbo na ukamilifu wa tabia**

Hakika wamepambanuka Manabii (Rehema na amani ziwe juu yao) katika sifa zao za kimaumbile na tabia, kati ya hao Mitume kuna ambao ni wateule zaidi nao ni *Ulul-'Azam*. Wao ni Muhammad, Ibrahim, Musa, Nuh na 'Isa (a.s.)

Yule ambaye ni bora zaidi kati ya hao wote ni Mtume Muhammad sallallaahu alaihi wa sallam, yeye ni bora wa viumbe na bwana wa wanadamu. Pengine kunapatikana sifa fulani kwa baadhi ya Mtume fulani inayompambanua na wengine. Lakini Mwenyezi Mungu Subhaanahu wa Ta'ala amekusanya utukufu na sifa njema zote kwa Mtume Muhammad sallallaahu alaihi wa sallam.

Mitume wote walikuwa wakitumwa kwa kaumu zao tu, ila Muhammad sallallaahu alaihi wa sallam, yeye alitumwa kwa watu wote na akafanywa awe Mtume wa mwisho. Sharia aliyotumwa nayo ni ya watu wote na zama zote hadi wakati ambao mwenyewe Mwenyezi Mungu Subhaanahu wa Ta'ala atakapoirithi ardhi na vyote vilivyomo juu yake.

Yafuatayo ni maelezo mafupi juu ya sifa za Mtume sallallaahu alaihi wa sallam za kimaumbile na kitabia pamoja na kukiri kushindwa kwetu kuzitaja kwa ukamilifu.

### **Sifa zake za Kimaumbile**

Mtume sallallaahu alaihi wa sallam alikuwa nadhifu wa mwili na mwenye harufu nzuri amesema Ummu Salamah (r.a.): “Ilikuwa jasho lake Mtume sallallaahu alaihi wa sallam ni lenye harufu nzuri kuliko manukato ya aina yote.”<sup>15</sup>

Mtume sallallaahu alaihi wa sallam daima alikuwa akijipaka manukato na kujitaharisha na kutimiza Sunnah za fitrah. Amesema Anas (r.a.): “Sijawahi kunusa ambari wala miski wala chochote chenye harufu nzuri kama harufu ya Mtume sallallaahu alaihi wa sallam na sijagusa kitu chochote iwe dibaji au hariri kilicho laini kuliko ulaini wa Mtume sallallaahu alaihi wa sallam.”<sup>16</sup>

Mtume Muhammad sallallaahu alaihi wa sallam alikuwa ni mweupe, mwenye weupe uliyochanganyikana na wekundu, hakuwa mrefu wala mfupi. Uso wake ulikuwa ni wa mviringo, macho makubwa yaliyo mazuri na nyusi nyembamba. Alikuwa na paji pana na nywele ambazo

---

<sup>15</sup> Muslim juz. II, uk. 256.

<sup>16</sup> Bukhari juz. 1,503

hazikusokotana wala si laini sana. Kichwa chake kilikuwa kikubwa na alikuwa akipasua ujia wa nywele kati ya kichwa chake. Nywele zake zilikuwa ndefu kadri ya kufikia ndewe za masikio yake na alikuwa hana mvi ila chache za kuhisabika. Anas (r.a.) anasema: “Mtume sallallaahu alaihi wa sallam alifariki na hakuna kichwani mwake wala ndevuni mwake zaidi ya mvi ishirini.”<sup>17</sup> Nywele zake zilizotokeza kifuani hadi kitovuni zilikuwa nyembamba hakuwa na nywele juu ya tumbo wala kifua chake. Tumbo na kifua chake vililingamana. Viganja na nyayo zake za miguu zilikuwa pana. Alikuwa mzuri wa watu kwa shingo. Ulikuwa mwili wake umeshikana na wala si mlegevu. Katikati ya mabega yake kulikuwa na muhuri wa Utume kama yai la njiwa. Alama hiyo ilikuwa juu ya mfupa wa bega lake la kushoto.

### **Sifa zake za Kitabia**

Amesema Allah Subhaanahu wa Ta’ala katika Qur'an:

وَإِنَّكَ لَعَلَىٰ خُلُقٍ عَظِيمٍ.

“*Na bila shaka una tabia njema.*” (68:4)

Mtume sallallaahu alaihi wa sallam amesema: “Nimetumwa ili kukamilisha tabia njema.” Kadhalika Bibi ‘Aishah (r.a.) amesema: “Ilikuwa tabia ya Mtume sallallaahu alaihi wa sallam ni Qur'an.” Amesema Ali (r.a.), juu ya Mtume sallallaahu alaihi wa sallam yakuwa; “Mwenye kumuona kwa ghafla humcha, na mwenye kuchanganyika naye kwa kumjua humpenda”. Mmoja wa watu ambao walimjua Mtume sallallaahu alaihi wa sallam alisema: “Sijawahi kuona mfano wake kabla yake wala baada

---

<sup>17</sup> Bukhari, juz. 1, uk. 502.

yake.”<sup>18</sup> Sallallahu alaihi wa sallam.

Wakati alipofurahi uso wake uling’ara kama kipande cha mwezi. Hakuwa mwenye kughadhibika ila kwa ajili ya Allah. Alipoghadhibika uso wake ulibadilika na kuwa mwekundu kama kwamba mashavu yake yametonewa na mbegu za komamanga. Mtume sallallaahu alaihi wa sallam hakuwa akicheka ila kwa tabasamu, na alipoongea aliongea maneno yaliyo wazi. Mtume sallallaahu alaihi wa sallam alikuwa fasihi kuliko Waarabu wote. Alipogeuka aligeuka mwili mzima. Mtume sallallaahu alaihi wa sallam alikuwa mpole mwenye huruma kwa Waislamu. Alimjali aliyehudhuria na alimuulizia aliyekuwa hayuko. Alikuwa na tabia ya kuanza kutoa salamu kila akutanapo na watu, akimuomba anayechemua na akiwasaidia mafukara na wanyonge. Alikuwa akisindikiza jeneza, akiwahangaikia wajane na mayatima, akiwakirimu wageni na akawakhudumia, hukaa pamoja na masikini na watumwa, na akiwarambisha watoto wachanga asali na tende na akicheza nao pamoja na kuwaomba baraka.

Alipoingia nyumbani mwake, Mtume sallallaahu alaihi wa sallam alikuwa akijishughulisha na kazi za wake zake kwa kuwasaidia na pia kuwasaidia watumishi wake. Kadhalika alikuwa akikamua maziwa ya mbuzi wake, akitia viraka nguo zake, akishona viatu vyake na akienda sokoni kununua mahitaji ya wake zake.

Pia Mtume sallallaahu alaihi wa sallam alikuwa mtekelazaji na mchungaji wa ahadi kuliko mtu yeyote. Alikuwa muunganishaji mno wa udugu na mvumilivu wa maudhi. Alikuwa mkarimu sana kwa mali na aliyejitenga sana na

---

<sup>18</sup> Sirat Ibn Hisham, juz. 1, uk. 401.

anasa za kidunia. Alikuwa Mtume sallallaahu alaihi wa sallam mwingi wa haya na mwingi wa unyenyekevu, aliye mbali na kibri, dhulma; na mwingi wa uadilifu katika kutoa hukumu. Kadhalika alikuwa ni mfano mwema wa kuigwa katika uaminifu, ukweli na ukarimu.

Daima Mtume sallallaahu alaihi wa sallam alikuwa akimtaja Allah Subhaanahu wa Ta'ala, akimuomba na kumtaka msamaha. Burudiko la moyo na macho yake lilikuwa ni Swala. Tunaomba Rehema na amani zimshukie yeye, jamaa zake, Masahaba zake, matabi'ina (waliowafuatia Masahaba), na juu yetu na Waislamu wote hadi Siku ya Malipo.

## **Utukufu wa Maswahaba katika Uislamu**

**Ni nani Swahaba?**

Ni kila aliyekutana na Mtume sallallaahu alaihi wa sallam hali ya kuwa amemuamini, na akafa juu ya imani, ndiye swahaba. Hakika Allah Subhaanahu wa Ta'ala aliwasifu maswahaba katika Qur'an Akasema:

وَالسَّابِقُونَ الْأَوْلُونَ مِنَ الْمُهَاجِرِينَ وَالْأَنْصَارِ وَالَّذِينَ اتَّبَعُوهُمْ بِإِحْسَانٍ رَضِيَ اللَّهُ عَنْهُمْ وَرَضُوا عَنْهُ. (١٠٠:٩)

*“Na wale waliotangulia wakawa wa kwanza katika Uislamu miongoni mwa Muhajirina (watu wa Makka) na Maansari (watu wa Madina) na wale waliowafuata kwa mwendo mzuri. Mwenyezi Mungu atawapa radhi, na wao wamridhie Mwenyezi Mungu kwa hayo mazuri atakayowapa.” (9:100)*

Na amesema Mwenyezi Mungu Subhaanahu wa Ta'ala



katika Qur'an:

لَقَدْ رَضِيَ اللَّهُ عَنِ الْمُؤْمِنِينَ إِذْ يُبَايِعُونَكَ تَحْتَ الشَّجَرَةِ فَعَلِمَ مَا فِي قُلُوبِهِمْ فَأَنْزَلَ السَّكِينَةَ عَلَيْهِمْ وَأَثَابَهُمْ فَتْحًا قَرِيبًا.

*“Hakika Mwenyezi Mungu Subhaanahu wa Ta’ala amewapa radhi Waislamu walipofungamana nawe chini ya mti na alijua yaliyomo nyoyoni mwao, basi akateremsha utulivu kwao na akawapa ushindi kwa zama za karibu.” (Al- Fat-h : 18)*

مُحَمَّدٌ رَسُولُ اللَّهِ وَالَّذِينَ مَعَهُ أَشِدَّاءُ عَلَى الْكُفَّارِ رُحَمَاءَ بَيْنَهُمْ تَبَرَأَهُمْ رِكَعًا سَجَدًا يَبْتَغُونَ فَضْلًا مِنَ اللَّهِ وَرِضْوَانًا سِيمَاهُمْ فِي وُجُوهِهِمْ مِنْ أَثَرِ السُّجُودِ.

*“Muhammad ni Mtume wa Mwenyezi Mungu na walio pamoja naye ni wenye nyoyo thabiti mbele ya makafiri na wenye kuhurumiana, utawaona wakiinama kwa kurukuu na kusujudu (pamoja) wakitafuta fadhila za Mwenyezi Mungu na radhi zake. Alama zao zi katika nyuso zao kwa taathira (athari) ya kusujudu.” (Al Fat-h: 29)*

Na amesema Mwenyezi Mungu Subhaanahu wa Ta’ala:

كُنْتُمْ خَيْرَ أُمَّةٍ أُخْرِجَتْ لِلنَّاسِ.

*“Nyinyi ndio uma bora kuliko uma zote zilizo dhihirishwa kwa watu.” (Aali Imran: 110)*

Na Mtume sallallaahu alaihi wa sallam pia aliwasifu Maswahaba:

عَنْ عَبْدِ اللَّهِ بْنِ مَسْعُودٍ رَضِيَ اللَّهُ عَنْهُ أَنَّ النَّبِيَّ صَلَّى اللَّهُ عَلَيْهِ وَسَلَّمَ قَالَ:

خَيْرُ أُمَّتِي قَرْنِي ثُمَّ الَّذِينَ يُلُونَهُمْ، ثُمَّ الَّذِينَ يُلُونَهُمْ. (متفق عليه)

Amepokea Abdullah Ibn Masoud (r.a.) kuwa amesema Mtume sallallaahu alaihi wa sallam: “Bora katika umati wangu ni karne yangu, kisha wale waliowafuata kisha wale waliowafuata.”

وَعَنْ أَبِي سَعِيدِ الْخُدْرِيِّ رَضِيَ اللَّهُ عَنْهُ قَالَ: قَالَ رَسُولُ اللَّهِ صَلَّى اللَّهُ عَلَيْهِ وَسَلَّمَ: لَا تَسُبُّوا أَصْحَابِي فَوَ الَّذِي نَفْسِي بِيَدِهِ لَوْ أَنْفَقَ أَحَدُكُمْ مِثْلَ أَحَدٍ ذَهَبًا مَا بَلَغَ مُدَّ أَحَدِهِمْ وَ لَا نَصِيفَهُ. (متفق عليه)

Na imepokewa kutoka kwa Abu Said El-Khudriy (r.a.) kuwa amesema Mtume sallallaahu alaihi wa sallam: “Musiwatukane Maswahaba wangu, naapa kwa Yule Ambaye nafsi yangu iko mikononi Mwake, kuwa lau angelitoa mmoja wenu dhahabu (ukubwa wake) kama jabali Uhudi asingefikia (thawabu) zake kibaba cha mmoja wao hata nusu yake.”

Makusudio ya Mtume sallallaahu alaihi wa sallam aliposema: ‘Mmoja wenu’ katika hadith iliyotangulia ni wale walosilimu baada ya mapatano ya Hudaibiyah. Waislamu wanawajibika kuwapenda Maswahaba wote wa Mtume sallallaahu alaihi wa sallam, na waamini kuwa kuwapenda Maswahaba (r.a.) ni katika imani ya dini na kuwachukia ni ukafiri na unafiki, na ni kukengeuka sheria ya dini.

Mbora zaidi katika Maswahaba ni Abubakar As-Siddiq, akifuatiwa na Umar Al-Farooq, halafu Uthman Ibn Affan, kisha Ali Ibn Abu Talib (r.a.). Hao ndio Makhalfu wanne walio waongofu. Wakifuatiwa na wale waliobashiriwa Pepo nao ni hao makhalfu wanne waliotangulia, Twalha Ibn Ubeidillah,

Zubeir Ibn ‘Awam, Sa’d Ibn Abu Waqaas, Said Ibn Zaid, Abdur-Rahman Ibn Auf na Abu Ubeida Ibn Al-Jarrah.

Maswahaba wa Mtume sallallaahu alaihi wa sallam wote ni waadilifu, waaminifu, wenye imani, walio wema na wala si maasum (walio hifadhiwa na kufanya madhambi), lakini wako mbali na maovu ya aina yoyote na wako karibu katika kuregea kwa Mwenyezi Mungu Subhaanahu wa Ta’ala. Basi yule atakayewataja kwa wema wao na wake zao pamoja na binti zao, huyo hakika ataepushwa mbali na unafiki.

Waislamu hawafai kujishughulisha na kutilia maanani habari zozote zile zinazoeleza maovu ya Maswahaba, bali inayotakiwa ni kuzingatia habari hizo kuwa ni uwongo na vitimbi vya Kiyahudi na Majusi (wasiokuwa na dini) pamoja na wafuasi wao kama vile wanafiki na wajinga.

Hakika walikuwa Maswahaba (r.a.) ni mwanga uliokuwa ukiangaza zama hizo kwa nuru iliong’aa katika kumbukumbu za kitarekhe ya Kiislamu, na jambo hili ndilo lililowafanya Maswahaba kuheshimika na kupendwa na umma wote wa Kiislamu.

Ama khitilafu na vita vilivyotokea kati ya Maswahaba ilikuwa ni ijthadi zilizotokana nao kwa lengo la kutafuta radhi za Mola wao. Wako katika wao aliyeafikiwa usawa, naye atapata malipo mara mbili na kuna aliyekosea, basi atapata ujira mmoja. Na hapana shaka kuwa vifo vya Makhalfi hawa watatu Umar, Uthman na Ali (r.a.), ni kutokana na mipango na vitimbi vya maadui wa Uislamu: Mayahudi na Wamajusi (mapagani), na wanafiki ambao Uislamu ulibatilisha njama zao na ukafiri wao; hakika waliwaua hali ya kuwa wamekufa mashahidi.

Nakariri mwisho wa mazungumzo kuwa; Maswahaba radhi

za Mwenyezi Mungu ziwe juu yao wote walikuwa waadilifu na waaminifu, wenye imani kamili, walio wema kama alivyopokea Imam Ahmad kutoka kwa Swahaba Abdulla Ibn Masoud (r.a.) kuwa amesema: “Yeyote yule anayetaka kielelezo chema, afuate Maswahaba (r.a.) wa Mtume sallallaahu alaihi wa sallam. Kwani hakika wao nyoyo zao ni zenye uchaji zaidi katika Umma huu na zenye elimu zaidi na wachache wa kujikalifu (mambo wasiyoyaweza). Walikuwa waongofu zaidi na wenye hali bora zaidi kidini. Ni watu ambao Mwenyezi Mungu aliwachagua kuwa pamoja na Mtume Wake sallallaahu alaihi wa sallam kwa ajili ya kusimamisha Dini Yake. Basi wapeni heshima zao namufuate nyayo zao, hakika wao walikuwa kwenye uwongofu kamili”. Vile vile amepokea Imam Al-Tirmidhy hadith iliyopokewa na Abdullah Ibn Mughaffal (r.a.) kuwa amesema Mtume sallallaahu alaihi wa sallam:-

“Nakuusieni juu ya Maswahaba wangu; musiwafanye kuwa kisingizio baada yangu mimi. Basi yule atakae wapenda kutokana na mapenzi yangu nami nitampenda, na mwenye kuwabughudhi (kuwachukia) amenichukia, na mwenye kuwaudhi basi huyo ameniudhi mimi, na mwenye kuniudhi huwa amemuudhi Allah Subhaanahu wa Ta’ala, basi Allah Subhaanahu wa Ta’ala atampatiliza kwa adhabu.”

Amesema Imam Ahmad katika kitabu chake akinakili riwaya ya Alistakhry maneno yafuatayo: “Haifai kwa yeyote kutaja lolote katika maovu ya Maswahaba wala kumtaja yeyote katika wao kwa kumuaibisha. Wala kumtia dosari na atakayefanya hayo inampasa kutiwa adabu (kwa kuwakosea Maswahaba wa Mtume sallallaahu alaihi wa sallam)”.

Mbali na hayo, amesema Al-Maimuny kuwa alimsikia Imam

Ahmad akisema: “Wana nini hawa watu na kumtaja Muawiya kwa ubaya”. Kisha akasema kuniambia: “Ewe babake Hasan, utakapomuona yeyote akiwataja Maswahaba wa Mtume wa Mwenyezi Mungu sallallaahu alaihi wa sallam kwa ubaya, basi tia shaka juu ya Uislamu wake.”

Kwa ufupi, haifai kuwaita mafasiki au wapotevu waliompiga vita Ali (r.a.). Amesema Qadhi Iyadh katika kitabu chake kiitwacho (Alshifa) kuwa amesema Imam Malik (r.a.): “Yeyote atakayemtukana mmoja katika Maswahaba wa Mtume sallallaahu alaihi wa sallam, ikiwa ni Abu Bakr au Umar au Uthman au Muawiya au Amru Ibn Al-Aas, radhi za Mwenyezi Mungu ziwe juu yao, kwa kusema kuwa walikuwa wapotevu au makafiri, basi mtu huyo hukumu yake ni kuuwawa”.

“Na ikiwa atawatukana kwa mambo mengine yasiyokuwa kufu au upotevu kama yale maovu wanayoyaeneza kwa baadhi ya Maswahaba, ataadhibiwa adhabu kali”. Kwa hivyo, tumeshafahamu kuwa wale waliompiga Ali (r.a.) hawawezi kuitwa makafiri kama walivyodai wapotevu wa kundi la Kishia (Rawafidh) wala hawawi mafasiki kama walivyodai baadhi ya watu.

# **Zama za Makhalifa Wanne Waongofu (r.a.)**

Hakika wakati wa ukhalifa wa makhalifa wanne waongofu ni kuendeleza zama za Utume kama ifuatavyo:

**1. Abu Bakr As-Siddiq (r.a.)**

Ukhalifa wake Abu Bakr ni kuanzia 12/3/11 H. mpaka 22/6/13 H.

**2. Umar Al-Farouq (r.a.)**

Ukhalifa wake Umar ni kuanzia 22/6/13 H. mpaka 27/12/23 H.

**3. Uthman Ibn Affan (r.a.)**

Ukhalifa wa Uthman ni kuanzia 1/1/24 H. mpaka 18/12/35 H.

**4. Ali Ibn Abu Talib (r.a.)**

Ukhalifa wake Ali ni kuanzia 24/12/35 H. mpaka 17/9/40 H.

Hakika zilitimia ndani ya muda huo bishara zilizotajwa katika Qur'ani Tukufu na sunna za Mtume sallallaahu alaihi wa sallam kama neno Lake Mwenyezi Mungu Subhaanahu wa Ta'ala:

وَعَيْدَ اللَّهِ الَّذِينَ آمَنُوا مِنكُمْ وَعَمِلُوا الصَّالِحَاتِ لَيَسْتَخْلِفَنَّهُمْ فِي  
الْأَرْضِ كَمَا اسْتَخْلَفَ الَّذِينَ مِنْ قَبْلِهِمْ وَ لِيُمَكِّنَنَّ لَهُمْ دِينَهُمُ الَّذِي  
ارْتَضَى لَهُمْ وَ لِيُبَدِّلَنَّهُمْ مِّنْ بَعْدِ خَوْفِهِمْ أَمْنًا يَعْبُدُونَنِي لَا يُشْرِكُونَ بِي

شَيْئًا وَ مَنْ كَفَرَ بَعْدَ ذَلِكَ فَأُولَئِكَ هُمُ الْفَاسِقُونَ.

*“Mwenyezi Mungu amewaahidi wale walioamini miongoni mwenu na kufanya vitendo vizuri, kuwa Atawafanya makhalifa katika ardhi kama Alivyowafanya makhalifa wale waliokuwako kabla yao, na kwa yakini Atawasimamishia Dini yao Aliyowapendelea, na Atawabadilishia amani baada ya khofu yao wawe wananiabudu hawanishirikishi na chochote. Na watakaokufuru baada ya hayo; basi hao ndio wavunjao amri zetu.” (An-Nur:55)*

Na anasema Mwenyezi Mungu:

وَنُرِيدُ أَنْ نَمُنَّ عَلَى الَّذِينَ اسْتُضِعُوا فِي الْأَرْضِ وَنَجْعَلَهُمْ أَئِمَّةً وَنَجْعَلَهُمُ الْوَارِثِينَ.

*“Na tunataka kuwafanyia ihsani wale walodhoofishwa katika ardhi hiyo na kuwafanya viongozi, na kuwafanya warithi (wa neema hizo).” (Al-Qasas : 5)*

وَاللَّهُ لَيَتَمَنَّ اللَّهُ هَذَا الْأَمْرَ حَتَّى يَسِيرَ الرَّكْبُ مِنْ صَنْعَاءَ إِلَى حَضْرَمَوْتِ مَا يَخَافُ إِلَّا اللَّهَ. (رواه البخاري : فتح الباري ٨/١٩٠ و أخرجه أحمد في مسنده ج٥ / ١١٠)

Na alikuwa Mtume sallallaahu alaihi wa sallam akiwabashiria Masahaba wake akisema: “Wallaahi, Mwenyezi Mungu Subhaanahu wa Ta’ala atalitimiza jambo hili mpaka aende mwenye kupanda kutoka Sana’a hadi Hadhramaut, hachelei chochote isipokuwa Mwenyezi Mungu Subhaanahu wa Ta’ala.”

Pia ni kama alivyosema Mtume sallallaahu alaihi wa sallam:

وكما قال صَلَّى اللهُ عَلَيْهِ وَسَلَّمَ لَتَفْتَحَنَّ أَرْضَ كِسْرَى عِصَابَةً مِنَ  
الْمُسْلِمِينَ. (مسند أحمد، ج ٤ / ٨٩).

“Kitaitfahi ardhi ya Kisra kikundi cha Waislamu.”<sup>19</sup>

وَقَدْ أَخْبَرَ صَلَّى اللهُ عَلَيْهِ وَسَلَّمَ سُرَاقَةَ بِنِ مَالِكِ أَنَّهُ سَيَلْبَسُ سِوَارِي  
كِسْرَى. (الإصابة، ج ٢ / ١٩)

Na hakika Mtume sallallaahu alaihi wa sallam alimpa khabari Suraaqah Ibn Malik (r.a.) yakuwa atazivaa siwari mbili (bangili) za Kisra.<sup>20</sup>

Na wakati wa kuchimba Khandaq kabla ya vita vya Ahzaab uliwatokea baadhi ya Masahaba (r.a.) mwamba, akasimama Mtume ili kuuvunja, na alipoupiga mtarimbo ulitoa mng’ao, hapo akapiga *takbira* nao Waislamu wakapiga *takbira* pamoja naye, kisha akaupiga mara ya pili, ukatoa mng’ao, kisha Mtume sallallaahu alaihi wa sallam akaupiga mara ya tatu, akapiga *takbira* na Waislamu wakapiga *takbira* pamoja na Mtume sallallaahu alaihi wa sallam.

Na hakika alisema baada ya pigo la kwanza: “*Allahu Akbar*, nimepewa funguo za Sham, Wallahi mimi naona nyumba zake nyekundu hivi sasa,” na alipolipiga mara ya pili alisema: “*Allahu Akbar*, nimepewa funguo za Faris, Wallahi mimi naona nyumba nyeupe ya Madaain,” na alipolipiga mara ya tatu alisema: “*Allah Akbar*, nimepewa funguo za Yaman na

---

<sup>19</sup> Musnad ya Ahmad, Juz.4, Uk.89.

<sup>20</sup> Al-Isabah, Juz.2, Uk.19.

<sup>22</sup> Alfuruhul Islamiyyahm Abral lusur. Uk 21 Imenakiliwa kutoka kwa Musnad ya Imam Ahmad Juz 4 Uk 303



ninaiona milango ya Sana'a hapa nilipo hivi sasa.»<sup>21</sup>

Mwenyezi Mungu Subhaanahu wa Ta'ala aliwatawalisha Masahaba (r.a.) katika ardhi na amewamakinishia Dini yao na aliwajaalia kuwa viongozi na warithi, waliingia Yaman na Sham na Ufursi wakiwa washindi

wenye kunusuriwa. Na hakika lilikamilika jambo hili hadi akasafiri mwenye kupanda mnyama tokea Sana'a hadi Hadhramaut hali yakuwa ni mwenye utulivu na amani.

**MAJINA YA BAADHI YA MASAHABAH {R.A}  
MAKHALIFA WAONGOFU**

ABU BAKR	أبو بكر
UMAR	عمر
UTHMAN	عثمان
ALIY	علي

**KUMI WALIO BASHIRIWA PEPO العشرة امبشرون بالجنة**

ABU BAKR	أبو بكر
UMAR	عمر
UTHMAN	عثمان
ALIY	علي
TALHAH	طلحة
ZUBAIR	زبير
ABU UBAIDAH	أبو عبيدة
ABDURRAHAMAN BIN AUF	عبدالرحمن بن عوف
SAD	سعد
SAID	سعيد

## BAADHI YA MASAHABAH بغض الصحابة

SUHEIL	سهيل	ABU AYYUB AL ANSARI	أبو أيوب الأنصاري
ABU HUDHAIFAH	أبو حذيفة	SUHAIB	صهيب
ABDULLAH	عبدالله	ABU DUJAANAH	أبو دجاجة
IKRIMAH	عكرمة	ABU SAIDI L KHUDRY	أبو سعيد الخدري
AMMAAR	عمار	ABU SUFIYAAN	أبوسفيان
ABU SALAMAH	أبو سلمة	AMR	عمرو
MUSAB	مصعب	ABU QATADAH	أبو قتادة
KHUBAIB	خبيب	ABU HURAIRAH KHUBAIB	أبو هريرة
DIHYAH	دحية	UBAYY BIN KAAB	أبي بن كعب
ZEID	زيد	BILAL BIN RABAH	بلال بن رباح
SALMAN	سلمان	JAFAR	جعفر
MUADH	معاذ	HUDHAIFAH	حذيفة
KHALID	خالد	HASAN	حسن
KHABBAB	خباب	HUSEIN HAMZAH	حسين حمزة

ULAMA WA TARIKH	المؤرخون	ULAMA WA TAFSIR	المفسرون
IBN HISHAM	ابن هشام	IBN KATHIR	ابن كثير
AZUHR	الزهري	IBN JARIR	ابن جرير
IBN HAJAR	ابن حجر	RAZI	الرازي
IBN SAAD	ابن سعد		

**MAIMAU MASHHURI الأئمة المشهورون**

BUKHARI	البخاري	ABU HANIFA	أبو حنيفة
MUSLIM	مسلم	MALIK	مالك بن أنس
ABU DAUD	أبو داود	ASH SHAFI	الشافعي
AT TIRMIDHI	الترمذي	AHMAD	أحمد بن حنبل
AN NASAI	النسائي	AL AUZA	الأوزاعي
IBN MAJAH	ابن ماجه	WALIYULLAH	ولي الله الدهلوي

ع=ع̣    T=ط    D'H=ظ    DH=ض    Ş=ص  
 ء = ء    DH=ذ    KH = خ    H = ح

*Alama za kuvuta: Ā/ ū /ī mfano;- ŞALĀHUD DĪN (SALAAHUD DIIN) / HĀRŪN - HAARUUN*

**BAADHI YA MASAHABAH {WANAWAKE}**

BUTHAINAH	بثينة	ARWA	أروى
BARRAH	برة	ASMA	أسماء
BARA KAH	بركة	UMMU AIMAN	أم أيمن
BARIRAH	بريرة	UMMUL KHEIR	أم الخير
BUSRAH	بسرة	UMMUL FADHL	أم الفضل
BASHIRAH	بشيرة	UMMU JAMIL	أم جميل
THUWAIBAH	ثوية	UMMU HABIBAH	أم حبيبة
HABIBAH	حبيبة	UMMU HARAAM	أم حرام
HASSAANAH	حسانة	UMMUSALAMAH	أم سلمة
HAFŞAH	حفصة	UMMU SHURAIK	أم شريك
HAKIMAH	حكيمه	UMMUKULTHŪM	أم كلثوم
HALIMAH	حليمة	UMAMAH	أما مة

HAMIDAH	حميدة	AMINAH	أمنة
HAWĀ'	حواء	AMINAH	أمينة
ĀISHAH	عائشة	KHADIJAH	خديجة
ĀTIKAH	عاتكة	KHANSA	خنساء
FĀTIMAH	فاطمة	KHAULAH	خولة
LAILA	ليلى	RUQAYYAH	رقية
MARJĀNAH	مرجانة	RAMLAH	رملة
MARYAM	مريم	ZAINAB	زينب
MAIMUNAH	ميمونة	SALMA	سلمى
NUSAIBAH	نسيبة	SUMAYYAH	سمية
HAALAH	هالة	SAUDAH	سودة
HIND	هند	ŞAFIYYAH	صفية

وَصَلَّى اللهُ عَلَى نَبِيِّنَا سَيِّدِنَا مُحَمَّدٍ وَعَلَى آلِهِ وَصَحْبِهِ وَسَلَّمَ  
وَالْحَمْدُ لِلَّهِ رَبِّ الْعَالَمِينَ.

# الإسلام

مقررات التربية للمهتدين الجدد  
باللغة السواحلية

TAFSIIRI YA  
BA'DHI  
SURAH ZA  
QUR'AAN

## TAFSIIRI YA BA'DHI SURAH ZA QUR'AAN

### سورة الفاتحة

#### SURATUL FATIHAH

- 1 Kwa jina la Mwenyezi Mungu Mwingi wa rehema Mwenye kurehemu ﴿بِسْمِ اللَّهِ الرَّحْمَنِ الرَّحِيمِ﴾ ١
- 2 Sifa njema zote ni za Mwenyezi Mungu, Mola Mlezi wa viumbe vyote. ﴿الْحَمْدُ لِلَّهِ رَبِّ الْعَالَمِينَ﴾ ٢
- 3 Mwingi wa Rehema Mwenye Kurehemu. ﴿الرَّحْمَنِ الرَّحِيمِ﴾ ٣
- 4 Mwenye kumiliki siku ya Malipo. ﴿مَالِكِ يَوْمِ الدِّينِ﴾ ٤
- 5 Wewe tu tunakuabudu, na Wewe tu tunakuomba msaada. ﴿إِيَّاكَ نَعْبُدُ وَإِيَّاكَ نَسْتَعِينُ﴾ ٥
- 6 Tuongoe njia iliyo nyooka ﴿اهْدِنَا الصِّرَاطَ الْمُسْتَقِيمَ﴾ ٦
- 7 Njia ya ulio waneemesha siyo ya walio kasirikiwa wala walio potea. ﴿صِرَاطَ الَّذِينَ أَنْعَمْتَ عَلَيْهِمْ غَيْرِ الْمَغْضُوبِ عَلَيْهِمْ وَلَا الضَّالِّينَ﴾ ٧

#### UTANGULIZI

*Kipindi cha Uteremsho* Imeteremka Sura hii mwanzo wa kuja utume.

Na hii ndiyo Sura ya awali kuteremka kamili. Kabla yake ziliteremka aya aya tu zilizomo katika Sura ya Iqraa na Suratul Muddath-thir na Suratul Muzzammil.

*Yaliyo Ndani Yake:* Hii ni dua Mwenyezi Mungu anamwamrisha kuomba kila anayeanza kujifundisha kukijua kitabu chake; ikiwa kweli anataka kupata faida ndani yake.

Na ni tabia ya binaadamu kuwa haombi ila kile kinachotakiwa na moyo wake; wala hamwombi ila yule ambaye ana hakika kuwa kitu hicho kiko mikononi mwake. Imekuwa hapa Mwenyezi Mungu anamfundisha mwanadamu - kwa dua hii anayoisoma mwanzo wa Kitabu chake - kuwa akikisoma kitabu hiki akisoma kwa nia ya kutaka

aongozwe njia iliyo nyooka, aongolewe vizuri aongoke. Na ajue kuwa msingi wa kujulia atakayoyajua ni Mwenyezi Mungu. Basi aanze kusoma kitabu hiki kwa kumwomba Mwenyezi Mungu uongofu na hidaya.

Ukifahamu haya utaona kuwa hii Suratul Fatihah si utangulizi hasa wala dibaji ya Qur’ani, kama zile dibaji za vitabu vingine. Lakini baina yake hii Al-fatihah na Qur’ani yote nzima ni kama dua na jawabu. Hii Al-Fatihah ni dua inayotokana na mja kumwomba Mola wake, na Qur’ani nzima ni jawabu ya Mola kumjibu mja wake. Yeye kamwambia Mwenyezi Mungu: “Niongowe”; na Mwenyezi Mungu kamwambia “Huu uwongofu wako ufuata.” Basi natufuate kila kilichomo ndani ya hii Qur’ani ili tuwe tumekwisha kuongoka kama tulivyoomba tuongolewe.

Katika kuanza kila jambo inatakiwa katika dini ya Kiislamu kulianza kwa kupiga Bismillahi. Kwa hivyo kila Sura imeanzwa kwa Bismillahi ila Suratul Tawba; kwakuwa Maswahaba wengine walisema kuwa hiyo na Suratul Anfal ni Sura moja - hiyo Anfal ni kipande cha kwanza na at-Tawba nikipande cha pili. Tamko hili “kwa” tumefasiri herufi “Ba” iliyoanzia Bismillahi. Herufi hii kwa kiarabu itakapoingia katika jina la mtu au kitu huonyesha kutaka msaada kwa mtu yule au kitu kile katika kitendo unachofanya. Hapa maana yake yatakuwa haya: “Ninasoma pamoja nakutaka msaada kwa jina la Mwenyezi Mungu.”

Tamko Allah halitumiki ila kuwa ni jina la Mwenye kuumba kama vile linavyotumika tamko “Mwenyezi Mungu” kwa Kiswahili. Kwa hivyo “Mwenyezi Mungu” ndiyo tafsiri ya sawa ya Allah. Nimakosa kufasiri Allah kwa “Mungu”, sababu tamko hili wakati mwengine linatumikiwa kwa asiye kuwa Mungu wa haki Mwenye kuumba. Na pia tamko “Mungu” una jam’u (*plural*) husemwa “miungu”. Tamko “Mwenyezi Mungu” halina (*plural*) vile vile kama tamko Allah.

Aya hii inaonyesha kuwa wakushukuriwa kweli kweli ni Mwenyezi Mungu, kwani Yeye ndiye aliyetuumba sisi na kila kiumbe. Na kila neema tulio nayo kubwa na ndongo imetufika kwa kutaka Yeye. Lau



kuwa Hataki zisingetufikia. Na hao ambao zimetufikia neema hizo kwa sababu zao, hao ni sababu tu alizojaalia Mwenyezi Mungu zitufikie neema hizo kwa sababu zao. Lakini mtowaji hakika ni yeye Mwenyewe. Lakini juu ya hivyo hao walio sababu inataka nao washukuriwe. Akisema Mtume sallaallahu alaihi wa sallam kuwa “Asiyewashukuru viumbe {nao}, basi hatakuwa kamshukuru Mwenyezi Mungu,”Basi daima tuzikumbuke na tuzishukuru ihsani tulizofanyiwa natuwashukuru hao waliotufanyia.

Tamko hili Rabbi hufasiriwa “Mola” au “Bwana”na yote ni maana moja, kwani tamko “Mola” asili yake ni tamko la kiarabu Mawla ambalo maana yake ni “Bwana” Lakini tamko Rabb ina maana ya ulezi ndani yake. Yaani baada yakuwa yeye ni bwana wa viumbe vile vile ndiye mwenye kuwalea kwa kuwafundisha na kuwatendea kila litakalowafaa katika dunia na Akhera yao. Hapana Bwana mwegine anayeweza kufanya kama hayo. Na hili latufundisha Tawhiid, yani ni kumuabudu Mwenyezi Mungu mmoja peke yake, ambalo ndilo jambo kubwa katika dini na sababu kubwa ya kuletwa Mitume na kuteremshwa vitabu.

Hapa pana masomo mawili *Maaliki* {Mwenye Kumiliki}, na*Maliki* {Mfalme}. Kwa zote njia mbili, aya hii inatufundisha kuwa kuna siku ya malipo ambayo mtu atalipwa aliyoyafanya hapa ulimwenguni ikiwa mazuri au mabaya.

Na makusudio ya kupewa habari hii nikutakikana tuache mabaya na tufanye yalio mazuri.

Aya hii inaonyesha kuwa hapana ruhusa kuabudiwa ila Mwenyezi Mungu, wala hapana ruhusa kuombwa msaada kwa walio kufa wala mizimu wala mengineo. Wala kuwawekea manadhiri. Haramu kabisa mambo hayo. Wakuombwa na kuwekewa manadhiri ni mwenyewe tu Mwenyezi Mungu peke yake. Hata wazee na wanawake wa zamani kabla ya mambo kuharibiwa wakiimba:

*‘Mwambie mama aombe: na miye niombe muombwa ni yeye Rabbana’.*

Aya hii inaonyesha kuwa waliopotea wanagawanyika sehemu mbili - ima wamepotea kwa kuwa hawajui: *Adhdhaallyn*, au wanajua lakini hawafuati: *Al Maghdhubi Alayhim*. Na hawa ndio wabaya zaidi:

Sehemu zote mbili zina hisabika kuwa zimepotea. Wala ujinga hauwi udhuru, kwani ni wajibu wa kila mtu kujifundisha kiasi cha kujua kuwa hili linafaa na hili halifai ili ajiepushe na lisilofaa na afanye linalofaa.

Na maadamu pana neno la Mwenyezi Mungu au Mtume wake, basi halifuatwi neno la mtu mwengine. Ikiwa si hivyo, mtu huyo atakuwa kapotea upotevu ulio dhahiri, kamaalivyo sema Mwenyezi Mungu.

### سورة الناس

#### AN-NAAS

Kwa jina la Mwenyezi Mungu  
Mwingi wa rehema Mwenye  
kurehemu

بِسْمِ اللَّهِ الرَّحْمَنِ الرَّحِيمِ

1 Sema: Najikinga kwa  
MolaMlezi wa wanadamu,

قُلْ أَعُوذُ بِرَبِّ النَّاسِ ﴿١﴾

2 Mfalme wa wanadamu,

مَلِكِ النَّاسِ ﴿٢﴾

3 Mungu wa Wanadamu,

إِلَهِ النَّاسِ ﴿٣﴾

4 Na shari ya wasiwasi wa  
shetani, Khannas,

مِن شَرِّ الْوَسْوَاسِ الْخَنَّاسِ ﴿٤﴾

5 Anaye tia wasiwasi katika vifua  
vya watu,

الَّذِي يُوسِّسُ فِي صُدُورِ النَّاسِ ﴿٥﴾

6 Kutokana na Majini na  
Wanadamu.

مِنَ الْجِنَّةِ وَالنَّاسِ ﴿٦﴾

### سورة الفلق

#### AL FALAQ

Kwa jina la Mwenyezi Mungu  
Mwingi wa rehema Mwenye  
kurehemu

بِسْمِ اللَّهِ الرَّحْمَنِ الرَّحِيمِ

- 1 Sema: Najikinga na Mola  
Mlezi wa mapambazuko,
- 2 Na shari ya alivyo viumba,
- 3 Na shari ya giza la usiku  
liingiapo,
- 4 Na shari ya wanao pulizia  
mafundoni,
- 5 Na shari ya hasidi anapo  
husudu.

قُلْ أَعُوذُ بِرَبِّ الْفَلَقِ ﴿١﴾

مِنْ شَرِّ مَا خَلَقَ ﴿٢﴾

وَمِنْ شَرِّ غَاسِقٍ إِذَا وَقَبَ ﴿٣﴾

وَمِنْ شَرِّ النَّفَّاثَاتِ فِي الْعُقَدِ ﴿٤﴾

وَمِنْ شَرِّ حَاسِدٍ إِذَا حَسَدَ ﴿٥﴾

#### UTANGULIZI

*Somo na Mafundisho:* Mazingira ambamo kwamo Sura mbili hizi ziliteremshwa huko Makka, yalikuwa kwamba pale lilipolia baragumu la mwito wa Uislamu, ilikuwa inadhaniwa kuwa Mtume sallallaahu alaihi wa sallam ameweka mkono wake katika kiota cha bungu (yaani amekihatarisha).

Kadri mwito huo ulivyo zidi kusambaa uadui wa Makafiri wa Kikuraishi uliendelea kuzidi, ila maadam walikuwa na matumaini kuwa labda kwa kufanya mawafikiano na Mtume sallallaahu alaihi wa sallam, au kwa kumbembeleza na kumrairai huenda wakafaulu kwa kumuachisha kazi yake ya kulingania Uislamu, uadui wao ulibaki katika kiwango cha chini, lakini pale Mtume sallallaahu alaihi wa sallam alipowakatisha tamaa kabisa ya kuafikiana nao katika jambo la dini, nao wakaambiwa dhahiri shahiri katika Sura tul – Kafirun kuwa katu Mtume sallallaahu alaihi wa sallam hataviabudu wanavyoviabudu, nao hawatamuabudu yule anae muabudu yeye, na ndio maana na sababu kuwa dini yake ilikuwa tofauti kabisa na dini yao, hapo uadui wa Makafiri ulizidi sana na kufika kilele chake.

Haswa zile jamii ambazo watu wake (wanaume, wanawake au watoto) walisilimu, dumu daima jamii hizo zilikuwa dhidi ya Mtumesallallaahu alaihi wa sallam alikuwa akitukanwa. Mikutano ya siri ikafanyika ili kutayarisha njama ya kumuua Mtume sallallaahu alaihi wa sallam ili kwamba bani hashim, ambao ni ukoo wake Mtume

sallallaahu alaihi wa sallam usimjue muuwaji na hivyo ushindwe kufanya kisasi. Uchawi ulitumika dhidi yake ili kumuua au kumfanya awe mgonjwa sana au kichaa. Mashetani ya kijini na kibinadamu yalisambaa kueneza wasiwasi, urongo na mashaka dhidi ya Mtume sallallaahu alaihi wa sallam, dini yenyewe ya Kiislamu, pamoja na Qur'an katika nyoyo za watu ili wamuepoke Mtume sallallaahu alaihi wa sallam baada ya kuwa dhidi yake. Nyoyo za watu wengi ziliunguzwa na moto wa hasadi kwani wasingeweza kuvumilia kutukuka kwa yeyote mwenyewe isipokuwa tu wao wenyewe au watu wamakabila yao. Mfano: sababu iliyomfanya Abu Jahl apindukie mipaka ya uadui dhidi ya Mtume sallallaahu alaihi wa sallam imeelezwa naye mwenyewe: ilikuwa mashindano kati yetu na Abdul Manaf, yaani ukoo wa Mtume sallallaahu alaihi wa sallam. Waliwafanyia watu karamu na kuwashibisha nasi tukafanya. Waliwapatia watu wanyama kuwapanda nasi tukafanya. Walitoa zawadi nasi tukatoa zaidi kiasi ambacho tulipokuwa sawa nao kwa hadhi na heshima sasa wanadai kuwa miongoni mwao wana Mtume ambaye atateremshiwa wahyi toka mbinguni. Angalieni, vipi tutaweza kushindana nao katika jambo hili? Wallahi, kamwe hatutamwamini wala kushuhudia ukweli wake. *“(Ibn hisham juzu 1, kur 337-338).*

Katika mazingira hayo, Mtumesallallaahu alaihi wa sallam aliambiwa waambie watu hao kuwa yeye anajilinda kwa Mola wa Mapambazuko naye ndiye Mola ulimwengu wote, kutokana na shari ya vyote alivyumba, shari ya giza ya usiku, shari ya wachawi na watu waliozidiwa na hasadi na wivu, na kwamba alikuwa anajilinda kwa Mola wa watu, Mfalme wa watu, Mungu wa watu kutokana na shari ya wenyewe kutia wasiwasi wenye kuregea nyuma, awe miongoni mwa majini au binadamu. Usemi huu(du'a) ni sawa na vile alivyosema sayyidina Musa(a.s) pale Fir'auni, mbele ya mawaziri wake alipodhihirisha dhamira yake ya kumuua musa (a.s): “mimi najikinga kwa Mola wangu na Mola wenu anilinde na kila mwenye jeuri, asiyeamini siku ya hesabu.” (40:27). “nami najikinga kwaMola wangu na (ndiye) Mola wenu pia ili musinipige mawe” (44:20).

Katika matukio yote mawili ya mapambano ya hawa Mitume

watukufu wa Allah, nao wakiwa na nguvu dhaifu kabisa kulingana na uoni wa watu. Mapambano yao yalikuwa dhidi ya watu wenye uwezo mkubwa wa kimali na kijeshi. Katika matukio yote mawili, Mitume hao walisimama imara dhidi ya maadui zao wenye nguvu kubwa. Japo wao hawakuwa na uwezo wa kimada (vitu vya kiulimwengu) wa kupigana nao; na katika matukio, njama hatari na uadui mkuu wawapinzani wao kwa kusema kuwa walijilinda kwa Mola wa ulimwengu dhidi yao. Ni dhahiri juu ya uthabiti na uimara ambao unaweza tu kuonyeshwa na yule mtu ambaye kwa yakini anaamini kuwa nguvu za Allah Jalla Jalaluh Mola wake kubwa kuliko zote. Hizo za viumbe si lolote si chochote. Hakuna awezaye kumdhuru alindwaye na Allah. Hivyo, ni mtu aliyejilinda kwa Allah tu ndiye awezaye kusema kuwa hajali chochote duniani kitakachotaribu kumzuia asilinganie juu ya haki.

**سورة الإخلاص**  
**AL-IKHLAAS**

Kwa jina la Mwenyenzi Mungu  
Mwingi wa rehema Mwenye  
kurehemu

بِسْمِ اللَّهِ الرَّحْمَنِ الرَّحِيمِ

- 1 Sema: Yeye Mwenyezi  
Mungu ni wapekee.
- 2 Mwenyezi Mungu  
Mkusudiwa.
- 3 Hakuzaa wala hakuzaliwa.
- 4 Wala hana anaye fanana naye  
hata mmoja.

قُلْ هُوَ اللَّهُ أَحَدٌ ﴿١﴾

اللَّهُ الصَّمَدُ ﴿٢﴾

لَمْ يَلِدْ وَلَمْ يُولَدْ ﴿٣﴾

وَلَمْ يَكُنْ لَهُ كُفُوًا أَحَدٌ ﴿٤﴾

UTANGULIZI

*Somo na Mafundisho.* Waabudu masanamu walikuwa wakiayabudu masanamu ya mbao, mawe, dhahabu, fedha, n.k. Masanamu hayo yalikuwa na sura na miili. Miungu ya kiume na ya kike ilikua na ukoo na nasaba. Hamna Mungu jike asiyekuwa na dume na hamna Mungu dume asiyekuwa na jike. Miungu hiyo ilihitaji chakula, na waabudu walipanga na kushughulikia jambo la kuilisha. Wengi wa waabudu masanamu waliamini kuwa Mungu alijitokeza katika jambo la

binaadamu, na kwamba baadhi ya watu ni Miungu katika umbo la binaadamu. Japokuwa Wakristo walidai kumwamini Mungu mmoja, hata hivyo, Mungu wao alikuwa na angalau na mtoto mmoja, na walipokuwa Baba na Mwana, Roho mtakatifu naye pia alishiriki katika uungu, mno kiasi ambacho Mungu wao alikuwa hata na mama na mama-mkwe. Wayahudi nao walidai kumwamini Mungu Mmoja lakini nao mungu wao hakunusurika na sifa za kimada. Kimwili na za kibinadamu. Mungu wao alizoea kuzurura alijitokeze katika umbo la binadamu alizoea kupigana miera na baadhi ya waja wake, naye alikuwa na mtoto mmoja ('Uzair). Zaidi yamakundi hayo ya kidini, kulikuwa na wamajusi (Zoroastrians) ambao ni waabudu moto, na sabiina (Wasabai) au (sabaeans) waabudu nyota. Katika hali kama hizo, watu walipolinganiwa kumwamini Allah peke yake, bila mshirika yeyote, ilikuwa lazima maswali kama hayo yajitokeze katika fikra zao. Ni ajabu na muujiza wa Qur'an kuwa baada ya kuyajibu maswali hayo yote kwa maneno machache tu ya sura hii fupi imewadhihirishia itikadi sahihi ya kuwepo Allah, ambayo inazibomoa itikadi zote za kishirikina na hapo hapo katu hairuhusu uwezekano wa kuichafua Dhati ya Allah kwa sifa yoyote ya viumbe vyake.

*Ubora wa Sura hii*, Hiyo ndiyo sababu kwamba kwa Mtume sallallaahu alaihi wa sallam Sura hii ilikuwa ni ya kuwadhimishwa sana. Alikuwa akihimiza sana umuhimu wake kwa Waislamu kwa njia tofauti ili waisome mara kwa mara, wautangaze ujumbe uliomo ndani yake kwa watu, kwa sababu Sura hii inaeleza msingi wa kwanza wa Uislamu (Tawhidi) katika sentensi nne fupi ambazo ni rahisi kuzihifadhi na kuzikumbuka kwa moyo na pia kuzisoma. Katika hadithi za Mtume sallallaahu alaihi wa sallam, kadhia nyingi zimesimuliwa jinsi Mtume sallallaahu alaihi wa sallam alivyowaambia watu kwa njia tofauti kuwa Sura hii ni sawa na thuluthi moja ya Qur'an. Katika (*Bukhari, Muslimu, Abu Dudi, Nasai, Tirmidhi, Ibn majah, Musnad Ahmad, Tabarani n.k.*) hadithi nyingi kuhusu jambo hili limesimuliwa na Abu Sa'id, Al Khudri, Abu Huraira, Abu Ayub Ansari, Abud-Darda, Mu'adh bin Jabal, Jabir bin 'Abdullah, Ubayy bin Ka'b, Ummu Kulthum bint 'Uqbah bin Abi Mu'ait, ibn 'Umar, Abdullah bin Mas'ud, Qatadah, Anas bin Malik na ibn Mas'ud (r.a.). Wafasiri wametoa maelezo mengi kuhusu usemi na msisitizo huu wa

Mtume sallallaahu alaihi wa sallam, lakini kwetu sisi maelezo yaliyo wazi zaidi ni kwamba njia ya maisha (Dini) iliyofundishwa na Qur'an imeasisiwa juu ya misingi mitatu ya imani: Kwanza, Tawhidi (Umoja au upweke wa Allah); pili, risalah (Utume) na tatu, Akhera (maisha baada ya kufa). Kwa vile Sura hii inafafanua Tawhidi halisi, hiyo, ndio maana Mtume sallallaahu alaihi wa sallam amesema kuwa Sura hii tu peke yake ni sawa na thuluthi ya Qur'an yote.

Hadithi ifuatayo ya Bi Aisha (r.a.) imenakiliwa katika Bukhari, Muslim na vitabu vyengine vya Hadithi: Mtume sallallaahu alaihi wa sallam alimtuma mtu mmoja kuongoza katika safari ya vita. Katika safari yake yote ilikuwa ni tabia yake mfululizo kumalizia kusoma sehemu yoyote ya Qur'an kwa kuisoma Sura hii katika salah. Waliporudi. Wenzake wakamwambia Mtume sallallaahu alaihi wa sallam kuhusu jambo hilo. Mtume sallallaahu alaihi wa sallam aliwambia wamuulize kwa nini alifanya hivyo? Alipoulizwa alijibu kuwa sifa za Rahman (Allah) zimefafanuliwa katika Sura hiyo, ndio maana alipenda kuisoma sana. Mtume sallallaahu alaihi wa sallam aliposikia jibu hilo aliwambia watu waliokuwepo hapo: Mpeni bishara njema kuwa Allah anampenda yeye.

Tukio kama hilo limesimuliwa na Anas bin Malik (r.a.) na kunakiliwa katika Bukhari. Asema: Miongoni mwa Ansar mtu mmoja alikuwa akisalisha katika msikiti wa Quba. Desturi yake ilikuwa kwamba katika kila rakaa (baada ya Al\_Fatihah) kwanza alisoma Suratul Ikhlas kisha Sura yoyote ya Qur'an. Watu walipinga hilo na kumwambi: 'Unafanya nini? Baada ya kusoma Qul-Huwallahu Ahad unafikiri haitoshi ndio unaichanganyisha na sura nyingine? Sivyo hivyo. Ama uisome Sura hii tu au uiache hii usome sura zengine'. Ajibu kuwa hawezi kuiacha, na kwamba ikiwa hawamtaki asalische yeye, basi angeacha uimamu. Hata hivyo watu hawakutaka kumchagua yeyote mwengine badala yake kama Imamu. Mwishowe, jambo hilo lilifikishwa kwa Mtume sallallaahu alaihi wa sallam ambaye alimuuliza kuwa nini kilichomzuia kukubali watakavyo wenzake, na nini kilichomfanya aisome Sura hii katika kila rakaa. Alijibu kuwa aliipenda sana Sura hii. Mtume sallallaahu alaihi wa sallam

akamwambia: kuipenda kwako Sura hii kumekuingiza Peponi.

## سورة المسد/الهب

### AL-LAHABI

Kwa jina la Mwenyezi Mungu  
Mwingi wa rehema Mwenye  
kurehemu

بِسْمِ اللَّهِ الرَّحْمَنِ الرَّحِيمِ

- 1 Imeamgamia mikono ya Abu Lahab, na yeye pia ameamgamia.
- 2 Hayatamfaa mali yake, wala alivyo vichuma.
- 3 Atauingia Moto wenye mwako.
- 4 Na mkewe, mchukuzi wa kuni,
- 5 Shingoni mwake iko kamba iliyo sokotwa.

تَبَّتْ يَدَا أَبِي لَهَبٍ وَتَبَّ ﴿١﴾

مَا أَغْنَىٰ عَنْهُ مَالُهُ وَمَا كَسَبَ ﴿٢﴾

سَيَصْلَىٰ نَارًا ذَاتَ لَهَبٍ ﴿٣﴾

وَأَمْرَأَتُهُ حَمَّالَةَ الْحَطَبِ ﴿٤﴾

فِي جِيدِهَا حَبْلٌ مِّن مَّسَدٍ ﴿٥﴾

### UTANGULIZI

*Jina* – Sura hii imepata jina kutokana na neno Lahab lililomo katika Aya ya kwanza.

*Kipindi cha kuteremshwa* Wafasiri wote wa Qura’ni wanaichukulia Sura hii kuwa iliteremshwa Makka, lakini ni vigumu kujua kipindi cha kutertemka kwake huko Makka. Hata hivyo, kwa kuzingatia tabia ya uadui ya Abu Lahab dhidi ya Mtume sallallaahu alaihi wa sallam na ujumbe wake; inaweza kuchukuliwa kuwa ilitereshwa pale uadui na upinzani wa Abu Lahab dhidi ya Mtume sallallaahu alaihi wa sallam ulipo tupa mipaka na mwenendo wake ulikuwa kikwazo kikubwa dhidi ya Uislamu. Si mbali na ukweli kusema kuwa Sura hii iliteremshwa pale Mtume sallallaahu alaihi wa sallam na watu wa ukoo wake walipofanyiwa mgomo na kuzingirwa katika Shi`b Abi Talib (bonde) na alikuwa Abu Lahab tu ndiye ambaye alishirikiana na maadui dhidi ya jamaa zake yeye mwenyewe. Msingi wa rai yangu hii ni kuwa Abu Lahab alikuwa ami yake Mtume sallallaahu alaihi wa sallam, na laana ya wazi dhidi ya ami kutoka mdomoni mwa mtoto wa



ndugu haikuwa sawa hadi pale ufedhuli na uadui wa ami huyo ulipopindukia mipaka na kujulikana na kila mmoja. Kama Sura hii ingeteremshwa kabla ya hapo, watu wangelichukulia kuwa si tabia njema kabisa kwa Mtume sallallaahu alaihi wa sallam kumlaani ami yake.

*Mnasaba wa Kihistoria* Ndio pahala pekee katika Qura'ni ambapo mtu miongoni mwa maadui wa Uislamu amelaaniwa moja kwa moja kwa kutajwa jina lake, japo kuwa huko Makka na baada ya Hijra huko Madina pia kulikuwa na watu wengi ambao hawakuwa nyuma kwa uadui dhidi ya Uislamu na Muhammad sallallaahu alaihi wa sallam kuliko Abu Lahab. Swali linajitokeza: Kulikuwa na nini khasa makhsusi katika tabia ya mtu huyu hadi alaaniwe wazi wazi kwa kutajwa jina lake? Ili kulielewa hilo, ni lazima kuelewa jamii ya Kiarabu ya wakati huo na taabia ya Abu Lahab katika jamii hiyo.

Katika zama za kale huko Arabuni kila pahala kulikuwa na vurugu, ghasia, dhulma, kuuwana na kunyang'anyana kwa makarne hali ya nchi ilikuwa hakuna dhamana wala usalama wa maisha, mali wala heshima isipokuwa kwa msaada wa familia na wale wenye uhusiano wa kidamu. Kwa hivyo, miongoni mwa maadili mema ya jamii ya kiarabu, kuwatunza na kuwafanyia wema jamaa kulipewa umuhimu mkubwa, na kuvunja uhusiano wa kiukoo na familia kulichukuliwa kuwa ni hatia kubwa. Athari ya desituri hizi ya Kiarabu ilikuwa kwamba pale Mtume sallallaahu alaihi wa sallam alipo simama kulingania Uislamu, koo zingine za Kikuraishi zilimpinga vikali sana Mtume sallallaahu alaihi wa sallam. Lakini Bani Hashim na Bani Muttalib, sio tu walijizuia na kumfanyia upinzani, bali pia walimuunga mukono na kumsaidia wazi wazi, japokuwa wengi miongoni mwao hawakumkubali Utume wake. Koo zingine za Kikureishi pia zilionelea msaada huo toka kwa jamaa na watu wa ukoo wake kuwa ni haki kabisa na unakwenda sawa na dasturi za Kiarabu.

Kwa sababu hiyo hawakuwalaumu akina Bani Hashim, na Bani Muttalib kwamba wameritadi toka dini ya wahenga wao kwa kumsaidia mtu anayetangaza itikadi mpya. Walijua na kulikubali jambo hilo kuwa mtu wa ukoo wenu hamuwezi kumwachia adhuriwe

na maadui, na kumsaidia mwenye uhusiano nawe wa kidamu ni jambo la kawida kwa Makureishi na watu wa Arabuni.

Kanuni hii ya kimaadili ambayo ilichukuliwa kama ni wajibu na Waarabu wote hata katika enzi za jahilia, ilivunjwa na mtu mmoja tu kwa sababu ya uadui wake wa kibubusa dhidi ya Uislamu, naye alikuwa Abu Lahab, mtoto wa Abdul Muttalib na ni ami ya Mtume sallallaahu alaihi wa sallam. Yeye na baba yake Mtume sallallaahu alaihi wa sallam walikuwa niwatoto wa baba mmoja. Arabuni, ami alipewa hadhi sawa na baba mzazi.

Katika jamii ya kiarabu, ilitegemewa toka kwa ami kumwanguka na kumsaidia mtoto wa ndugu yake kama awafanyiavyo watoto wake yeye mwenyewe, hasa pale huyo mtoto wa ndugu yake awapo yatima bila baba, lakini Abu Lahab alivunja desturi zote hizo kwa sababu ya uadui wake dhidi ya Uislamu na kuipenda kwake kufuru, akastahiki kupata laana ya Mwenyezi Mungu.

Wanavyuoni wa hadithi za Mtume sallallaahu alaihi wa sallam wananakili hadithi hii toka kwa Ibn'Abbas (ra) kwa Isnadi nyingi: Mtume sallallaahu alaihi wa sallam alipoamriswa kulingania Uislamu kwa watu wote kwa jumla, na ile amri ya kuwaonya kwanza jamaa zake wa karibu dhidi ya adhabu ya Allah ilipotemka, alipanda juu ya kilima cha Safwa mapema asubuhi na akanadi: “Ee balaa ya asubuhi!(*Ya Sabaahaa!*)” Arabuni ukulele huu ulipigwa na mtu ambaye ameona jeshi la maadui likitaka kushambulia kabila lake Alfajiri. Walipousikia ukulele wa Mtume sallallaahu alaihi wa sallam, watu waliuliza nani alikuwa akipiga ukulele huo. Waliambiwa kuwa alikuwa Muhammad sallallaahu alaihi wa sallam. Hapo, watu wa koo zote za Kureshi walikimbilia alikokuwa Mtume sallallaahu alaihi wa sallam. Yeyote asiyeweza kwenda alituma mtu kwa kumwakilisha,

Wote walipokusanyika karibu yake, Mtumesallallaahu alaihi wa sallam aliuita kila ukoo wa Kureish, mmoja baada ya mwengine kwa jina “Ee Bani Hashim, “Ee Bani Abdul Muttalib, “Ee Bani Fihri, Ee Bani fulani, Fulani ningewambieni kuwa nyuma yamlima huu kuna

jeshi tayari kuwashambulieni, je mngeniadini?” Watu wakajibu kwa sauti moja, “Naam, katu hatujakusikia kusema uongo.” Mtume sallallaahu alaihi wa sallam kisha akaendele: “Basi nawaonyeni kuwa adhabu kali inawakurubieni.” Hapo, kabla ya yeyote kuweza kusema ami wa Mtume sallallaahu alaihi wa sallam mwenyewe alipayuka: “Mwana kulaanika! Hivi hayo ndio uliotuitia?” Katika hadithi moja kuna ziada kuwa aliokota jiwe kumtupia Mtume sallallaahu alaihi wa sallam. (*Musanad Ahmed, Bukhari, Muslim. Titmidhi, Ibn Jarir*).

Amesimulia Ibn Jarir toka kwa Ibn Zaid: Siku moja Abu Lahab alimuuliza Mtume sallallaahu alaihi wa sallam: “Nikikubali dini yako nitapata nini?” Mtume sallallaahu alaihi wa sallam alijibu: “Vyote ambavyo Waislamu watapata.” Akaendelea kuuliza: “Hamna neema mahasusi kwa ajili yangu?” Mtume sallallaahu alaihi wa sallam akamuuliza: “Nini kingini ukitakacho?” Hapo akayoyoma: “Ilaaniwe dini ambayo ndani yake mimi nitasawazishwa na watu hawa.”

Kabla ya Utume Mabinti wawili wa Mtume sallallaahu alaihi wa sallam waliolewa na watoto wawili wa kiume wa Abu Lahab nao ‘Utbah na Utaibah. Baada ya kupewa Utume Sayyidinaa Muhammadi sallallaahu alaihi wa sallam kuanza kwa kulingania watu katika Uislamu, Abu Lahab aliwaambia watoto wake kuwa ni mwiko kwake yeye kushirikiana nao au kuishi nao hadi pale wakati watakapowaacha mabinti wa Muhammad sallallaahu alaihi wa sallam. Na huyu Utaibah alizama mno katika ujinga na uadui wake dhidi ya Mtume sallallaahu alaihi wa sallam kiasi ambacho siku moja baada yakumfanyia ufedhuli Mtume sallallaahu alaihi wa sallam alipayuka kuwa yeye anakanusha *Wannajmi idhaa hawaa* (Naapa kwa nyota inapo kuchwa), na *Thumma danaa fatadallaa* (kisha akakaribia na akateremka). Baada yakusema hayo akamtemea mate Mtume sallallaahu alaihi wa sallam lakini mate hayo hayakumfikia. Hapo Mtume sallallaahu alaihi wa sallam alimuwapiza: “Ewe Allah, msalitie mmoja kati ya umbwa wako.” Baadaye Utaibah alikwenda Syria na baba yake. Safarini. Msafara wao ulipiga kambi pahala fulani ambapo wenyeji waliwaambia kuwa hapa palikuwa na wanyama wakali usiku. Abu Lahab aliwaomba Makreishi wenzake wafanye mpango wakumlinda

mwanawe kwa vile aliigopa ile laana ya Mtume sallallaahu alaihi wa sallam. Ndipo hao wasafiri wakawafunganisha ngamia wao kwa kamba ya vigingi kumzungukia ‘Utaibah nao wakaenda kulala. Usiku, alikuja simba na baada ya kuruka ule mzunguko wa ngamia, alimvamia ‘Utaibah na kumla. (*Al-Istii‘aab, Al-Isabah, Dalail-un-Nubuww-Wah*).

Hadithi zinatofoutianakwa vile Muhaddithina wengine wanalielezea tukio la kuwachwa mabinti hao wa Mtume sallallaahu alaihi wa sallam kuwa lilitokea baada ya Mtume sallallaahu alaihi wa sallam kuutangaza Utume wake, na wengine wanasema kuwa lilitokea baada ya kuteremshwa Tabbat yadaa Abilahab. Pia wanatofautiana kama mtoto huyo wa Abu Lahab alikuwa ‘Utibah au Utaibah, lakini nihakika ilihibitishwa kuwa baada ya Mtume sallallaahu alaihi wa sallam kuiteka Makka, Utibah alisilimu na kula kiapo cha utii kwa kupeana mkono na Mtume sallallaahu alaihi wa sallam. Kwa hivyo ni sahihi kuwa aliye liwa na simba ni Utaibah. Ukhathibi wa Abu Lahab ulifikia hadi kuwa alipo fariki Abdullah, mtoto wapili wa kiume wa Mtume sallallaahu alaihi wa sallam, baada ya kufariki mtoto wa kwanza Qasimu, Abu Lahab badala ya kushiriki katika huzuni ya Mtume sallallaahu alaihi wa sallam ambaye ni mtoto wa ndugu yake, yeye kwa furaha kubwa alikimbilia kwa machifu wa Kikuraishi na kuwaarifu kuwa siku hiyo Muhammad sallallaahu alaihi wa sallam amekuwa bila mrithi wala ukumbusho wa kuwacha nyuma yake.

Popote alikokwenda Mtume sallallaahu alaihi wa sallam kuwalingania watu juu ya Uislamu, Abu Lahab alimfuata na kuwazuia watu wasimsikilize. Rabi’ah Bin Abbad AdDiilii asema: “Nilipo kuwa kijana mdogo, nilikwenda na baba yangu katika soko la Dhul Majaaz. Huko nilimkuta Mtume sallallaahu alaihi wa sallam akisema: “Enye watu! Semeni: Hamna apasaye kuabudiwa kwa haki isipokuwa Allah, hivyo mtapata uongofu”. Nyuma yake kulikuwa na mtu akipiga kelele: “Huyu ni miongoni. mwaaliyeitupa dini ya wazee wake”. Niliwauliza watu, “Ni nani alikuwa mtu huyo?” Wakanijibu kuwa alikuwa ni ami yake, Abu Lahab”. (*Musnada Ahamed, Baihaqi*)

Hadithi nyingine imesimuliwa na huyo huyo Sayyidina Rabi'ah: “Nilimuona Mtume sallallaahu alaihi wa sallam akienda katika makazi ya kila kabila na kusema: “Enyi Bani Fulani na Fulani! Mimi ni Mtume wa Allah kwenu, ninawafundisha na kuwasihi mumuwabudu Allah peke yake wala musimshirikishe na yeyote. Nikubalini na shuhudieni kuwa Mimi ni Mtume kwenu na nisaidieni ili niweze kuikamilisha kazi ambayo kwayo Allah amenituma”. Baada yake alikuja mtu mwengine na kupiga kelele: “Enyi Bani Fulani na Fulani! Huyu anataka muwaache Lattana Uzza na kuwapoteza katika dini ya uzushi aliyoleta. Msiyaamini anayo yasema na msifuate”. Nilimuuliza baba yangu, “Mtu huyo alikuwa nani?” Akaniyambia kuwa huyo alikuwa ni ami yake Mtume sallallaahu alaihi wa sallam, Abu Lahab.” (*Musanada Ahamed. Tabarani*)

Hadithi ya Sayidina Tariq bin Abdullah Al Muharibi ni sawa na hiyo ya juu. Asema: “Nilimuona Mtume sallallaahu alaihi wa sallam katika soko la Dhul Majaaz akilingania: “Enyi watu! Msiabudu chochote isipokuwa Allah. Hapo ndipo mtakapofanikiwa.” Nyuma yake kulikuwa na mtu aliyekuwa akimtupia mawe mpaka miguu yake ikawa mekundu kwa damu. Mtu huyo alikuwa akipiga kelele: “Hakika huyo ni muongo. msimwamini.” Nikawauliza watu, “Mtu huyo alikuwa nani?” Wakajibu kuwa alikuwa niami yake Mtume sallallaahu alaihi wa sallam, Abu Lahab. (*Musnad Ahmad*).

Katika mwaka wa saba wa Utume, pale koo zote za Kikuraish zilipowagomea Bani Hashim na Bani Muttalib mgomo kamili, hizo koo mbili zikazingirwa katika Shi'b Abi Talib zikawa thabiti na imara katika kumuunga mkono Mtume sallallaahu alaihi wa sallam, alikuwa ni huyo Abu Lahab tu aliyeungana na Makafiri wa Kikureish badala yakuunga mkono ukoo wake. Mgomo huo ulichukua muda wa miaka mitatu. Wakati wa mgomo huo, Bani Hashim na Bani Al-Mttalib walipatwa na shida ya njaa isiosemekana lakini tabia ya kikatili ya Abu Lahabilikuwa kwamba kila ulipokuja msafara wa biashara huko Makka, na mtu kutoka kwa hayo makabila yaliyo zingirwa katika Shi'b Abi Talib kwenda kujaribu kununua chakula toka msafara huo, Abu Lahab alikuwa akiwataka watu wa msafara huo kupandisha mno

bei kiasi ambacho walizingirwa washindwe kununua, nae akawaahidi kufidia hasara zao. Hivyo wafanya biashara walipandisha mno bei , kiasi ambacho huyo mnunuzi masikini alilazimika kurudi kwa watu wake mikono mitupu huku analia kwa njaa. Kisha Abu Lahab akazinunua bidhaa hizo hizo toka kwa wafanya biashara hao hao kwa bei za kawaida. (*Ibn sa'd, Ibn Hisham*)

Hayo ndio matendo machafu ya mtu ambaye ameapizwa na kulaaniwa katika Sura hii wazi wazi kwa kutajwa jina lake. Ilikuwa lazima khasa, kwa sababu pale Waarabu walipokuja kuhiji toka nje ya Makka au walipo kusanyika masokoni sehemu tofauti, walimwona ami yake mwenyewe Mtume sallallaahu alaihi wa sallam akimpinga vikali, walionelea kuwa hivyo sivyo kwa mujibu wa desturi maarufu za Waarabu kuwa ami yeyote bila ya sababu ya kutosha amkaripia, ampige mawe na amtuhumu kwa uongo mtoto wa ndugu yake. Kwa sababu ya hayo baada ya kushawishiwa na tuhuma za Abu Lahab dhidi ya Mtume sallallaahu alaihi wa sallam wakapatwa na shaka kuhusu wito wa Mtume sallallaahu alaihi wa sallam; lakini ilpoteremshwa Sura hii na Abu Lahabakaanza kutukana kwa hasira, watu wakazona shutuma zake dhidi ya Mtume sallallaahu alaihi wa sallam kuwa si za kuaminika, kwa sababu amekuwa mwehu katika uwadui wake dhidi ya mtoto wa nduguye.

Zaidi ya hayo, pale ami yake Mtume sallallaahu alaihi wa sallam alipolaaniwa wazi wazi kwa jina lake, mategemeo ya watu yaliondolewa kuwa Mtume sallallaahu alaihi wa sallamatamsifu mtu asiyesitahili, atambembeleza, au kumpendelea yeyote katika mambo ya dini. Ilpokuwa ami yake Mtume sallallaahu alaihi wa sallam mwenyewe ameapizwa, watu walielewa wazi wazi kuwa katu hapana nafasi ya upendeleo. Mtu ajnabi anaingia katika undugu wa Kiisalam mradi tu aamini; na jamaa wa damu anakuwa ajnabi kama akiukanusha Uislam. Katika jambo hili Fulani au Fulani wa ukoo gani au daraja gani hana uzito wowote. Uzito upo katika imani sahihi na amali njema tu.

## سورة النصر AN-NASR

Kwa jina la Mwenyezi Mungu  
Mwingi wa rehema Mwenye  
kurehemu

بِسْمِ اللَّهِ الرَّحْمَنِ الرَّحِيمِ

1 Itakapo kuja nusura ya  
Mwenyezi Mungu na  
ushindi,

إِذَا جَاءَ نَصْرُ اللَّهِ وَالْفَتْحُ ﴿١﴾

2 Na ukaona watu wanaingia  
katika Dini ya Mwenyezi  
Mungu kwa makundi

وَرَأَيْتِ النَّاسَ يَدْخُلُونَ فِي دِينِ اللَّهِ

أَفْوَاجًا ﴿٢﴾

3 Zitakase sifa za Mola wako  
Mlezi, na umwombe  
msamaha; hakika Yeye ndiye  
anaye pokea toba.

فَسَبِّحْ بِحَمْدِ رَبِّكَ وَاسْتَغْفِرْهُ ۗ إِنَّهُ كَانَ

تَوَّابًا ﴿٣﴾

### UTANGULIZI

*Jina:-* Sura hii imepata jina lake kutokana na neno Nasir lililomo katika Aya ya kwanza, na si jina tu, bali pia ndio kichwa cha habari ya Sura hii.

*Kipindi cha Uteremsho:* Ibn ‘Abbas (r.a) anasema kuwa hii ndio Sura ya mwisho ya Qur’an kuteremshwa, yaani baada ya Sura hii hakuna sura kamili iliyoteremshwa kwa Mtume sallallaahu alaihi wa sallam, (*Muslim, Nasil, Tabarani, Ibn Abi Shaibah, Ibn Marduyah*). ‘Abdullah bin ‘Umar (r.a) asema kuwa Sura hii iliteremshwa katika siku ya kati ya Siku za Tashriq katika tukio la Hijjatul-Wida’ huko Mina, baada ya hapo Mtume sallallaahu alaihi wa sallam akatoa hutuba yake maarufu juu ya mgongo wa ngamia. (*Tirmidhi, Bazzar, Baihaqi, Ibn Abi Shaibah, Abd bin Humaid, Abu Ya ‘ala, Ibn Marduyah*). Katika kitambul-Hajj, Baihaqi ameinakili hutuba ya Mtume sallallaahu alaihi wa sallam kama ilivyosimuliwa na Bi Sarra’a bint Nabhan, ambaye asema: “Katika Hijjatul-Wida’, nilimsikia Mtume sallallaahu alaihi wa sallam akisema: “Enyi watu! Mnajua leo ni siku gani?” Watu wakajibu: “Allah na Mtume wake ndio wajuwao.” Kisha akawaambia: “Hii ni Siku ya kati Siku za Tashriq.” Kisha Mtume sallallaahu alaihi

wa sallam akawauliza: “Je, mnajua hapa ni pahala gani?” Watu wakajibu; “Allah na Mtume wake ndio wajuwao.” Akasema: “Hapa ni Mash’ar al-Haram.” Akaendelea: “Sijui kama nitakutana tena nanyi au la. Fahamuni vyema kuwa damu zenu na heshima zenu ni takatifu (kati) yenu kama ilivyo Siku hii na pahali hapa patakatifu hadi pale mutakapohudhurishwa mbele ya Mola wenu Naye atawafanyia hisabu ya mali yenu.

“Sikilizeni, aliye karibu miongoni mwenu ampashe aliye mbali, Sikilizeni, je, nimewafikishia ujumbe?” Baada ya hapo, hazikupita siku nyingi tulipo rudi Madina, na Mtume sallallaahu alaihi wa sallam akafariki dunia.”

Kwa kuzizingatia hadithi hizo mbili, tumefahamu kuwa kulikuwa na kipindi cha miezi mitatu na siku chache kati ya kuteremshwa Sura hii na kufariki kwa Mtume sallallaahu alaihi wa sallam kwa sababu, kwa mujibu wa rikodi za historia, kulipita kipindi hicho baina ya Hijjatul Wida’ na kufariki kwa Mtume sallallaahu alaihi wa sallam.

Ibn Abbas (r.a) asema kuwa Sura hii ilipoteremshwa, Mtume sallallaahu alaihi wa sallam alisema kuwa kufariki kwake kumbashiriwa na kwamba wakati wake umewadiya. (*Ahmad, Ibn Marduyah*). Hadithi zengine toka kwa Ibn ‘Abbas zinasema kuwa kwa kuteremshwa Sura hii, Mtume sallallaahu alaihi wa sallam alielewa kuwa amebashiriwa kufariki kwake dunia. (*Masnad Ahmad, Ibn Jarir, Tabarani, Nasai, Ibn Abi Hatim, Ibn Murduyah*),

Bi Ummu Habibah (r.a) asema: “Sura hii ilipoteremshwa, Mtume sallallaahu alaihi wa sallam alisema: “Mwaka huu nitafariki.” Baada ya kuyasikia hayo, Bi Fatimah bint Muhammad (r.a) alianza kulia ndipo Mtume sallallaahu alaihi wa sallam akamwambia: “Miongoni mwa watu wa familia yangu, wewe utakuwa wa kwanza kujiunga nami (huko Akhera).” Alipoyasikia hayo alicheka.” Hadithi yenye maana hii hii imenakiliwa na Baihaqi toka Ibn ‘Abbas (r.a).

Ibn ‘Abbas (r.a) asema: “Sayyidinah ‘Umar (r.a) alikuwa ananialika katika mikutano yake pamoja na wazee maarufu walioshiriki katika



vita vya Badr. Baadhi yao hawakulipenda hilo na wakisema kuwa kwa vile watoto wao walikuwa ni vijana kama mimi kwa nini mimi nishiriki katika mikutano hiyo. (Bukhari na Ibn Jarir wanasema kuwa hayo yalisemwa na Sayyidina Abdu Rahman bin ‘Auf (r.a.) Sayyidina ‘Umar (r.a) alijibu kuwa daraja yangu ya juu ni kwa sababu ya elimu yangu, nao waliifahamu vyema. Kisha siku moja akanialika tena. Hapo hapo nikaelewa kuwa niliitwa ili kuwaonyesha kwa nini nilifanywa nishiriki katika mikutano hiyo. Katika majadiliano, Sayyidina ‘Umar (r.a) aliwauliza wazee wa Badri, “Mnasema nini kuhusu Idhajaa’a nasrullahi wal fathu (Itakapofika nusra ya Allah na ushindi)?” Baadhi yao wakasema kuwa katika Sura hiyo walitakiwa kwamba pale itakapofika nusura ya Allah na ushindi, wantakase Allah na kumwomba msamaha. Wengine walisema kuwa Sura hiyo ilibashiri kutekwa miji na ngome. Wengine walinyamaza kimya. Baada ya hapo Sayyidina ‘Umar (r.a) alisema: “Ibn ‘Abbas, nawe pia unasema hivyo hivyo?” Nikasema: “La.” Akauliza “Wewe basi unasemaje?” Nikasema kuwa ilimaanisha kufariki kwa Mtume sallallaahu alaihi wa sallam, na kwamba nusura ya Allah na ushindi ulipopatikana ilikuwa nidalili ya kukaribia’ mwisho wa uhai wa Mtume sallallaahu alaihi wa sallam, na kwamba hapo yeye Mtume sallallaahu alaihi wa sallam alitakiwa amtakase Allah na kumwomba msamaha. Hapo Sayyidina ‘Umar (r.a) alisema, “Mimi silitambui lengine isipokuwa ulilolisema wewe.” Katika hadithi nyengine, kuna ziada kuwa Sayyidina ‘Umar (r.a) aliwaambia wale wazee: “Sasa nyinyi watu, mnanipinga vipi wakati nyinyi wenyewe mnaiona sababu ya kumwalika kijana huyu kushiriki katika vikao hivi?”

### سورة الكافرون

#### AL – KAAFIRUUN

Kwa jina la Mwenyenzi  
MunguMwingi wa rehema  
Mwenye kurehemu

بِسْمِ اللَّهِ الرَّحْمَنِ الرَّحِيمِ

1 Sema: Enyi makafiri!

قُلْ يَا أَيُّهَا الْكَافِرُونَ ﴿١﴾

2 Siabudu mnacho kiabudu;

لَا أَعْبُدُ مَا تَعْبُدُونَ ﴿٢﴾

- 3 Wala nyinyi hamuabudu ninaye muabudu.
- 4 Wala sitaabudu mnacho abudu.
- 5 Wala nyinyi hamuabudu ninaye muabudu.
- 6 Nyinyi mna dini yenu, nami nina Dini yangu.

﴿٣﴾ وَلَا أَنْتُمْ عَابِدُونَ مَا أَعْبُدُ

﴿٤﴾ وَلَا أَنَا عَابِدٌ مَّا عَبَدْتُمْ

﴿٥﴾ وَلَا أَنْتُمْ عَابِدُونَ مَا أَعْبُدُ

﴿٦﴾ لَكُمْ دِينُكُمْ وَلِيَ دِينِ

### UTANGULIZI

*Somo na mafundisho:* Tunajifunza kuwa Sura hii haikuteremshwa kuja kufundisha kuzivumilia dini zingine kama wadhaniavyo baadhi ya watu leo, bali iliteremshwa kutangaza wazi wazi kutopatana na kutohusika na dini ya makafiri, aina zao za ibada pamoja na miungu yao, na Dini ya Kiislamu ni tofauti kabisa, na katu hakuna uwezekano wa kuziunganisha. Japokuwa hapo mwanzoni haya yalielekezwa kwa makafiri wa Kikureishi kama jibu kwa mashauri yao ya suluhu, hata hivyo, hayawahusu wao peke yao, bali kwa kuweka hayo katika Qur'ani, Waislamu wote wanaamrisha hadi siku ya Kiyama kuwa popote, zama zozote na katika hali ya aina yoyote iwayo wasikubali dini ya kufuru ya kuukanusha Uislamu katika ulimwengu, hawana budi kujitenga na kujiepusha nayo kwa maneno na vitendo, na wasema wazi wazi kuwa katika jambo la Dini wao hawawezi kabisa kuibadili wala kuiunganisha na dini yoyote nyengine. Ndiyo maana Sura hii iliendelea na itaendelea milele kusomwa, japokuwa wale watu hasa ambao kwa ajili yao iliteremshwa kama jibu, tayari walikuwa wameshakufa, na baada ya kusilimu wale watu ambao walikuwa makafiri ilipoteremshwa, nao pia waliendelea kuisoma, kwani ni hitajio muhimu la Uislamu kudhihirisha upinzani na kutokubaliana kwake na dini za kukufuru na matendo yake.

Umuhimu wa Sura hii kwa Mtume sallallaahu alaihi wa sallam unaweza kujulikana kutokana na hadithi hii: ‘Abdullah bin ‘Umar (r.a) anasimulia kuwa mara nyingi alimsikia Mtume sallallaahu alaihi wa sallam akisoma *Qul yaa ayyhal-kaafirun* na *Qul Huwallaahu Ahad* katika rakaa mbili za Sunna kabla ya Swala ya Alfajiri na katika rakaa mbili za Sunna baada ya Swala ya Magharibi. (Hadithi nyingi kama

hiyo zikiwa tofauti kidogo kwa maneno zimenakiliwa na Tirmidhi, Ahmad, Nasai, Ibn Majah, Ibn Hibban Ibn Marduyah toka kwa Ibn ‘Umar, radhiyallaahu ‘anhumaa.)

Amesimulia Khabbab (r.a), “Mtume sallallaahu alaihi wa sallam amemuusia kusoma Qul yaa ayyuhal kaafirun wakati wa kulala,” na ilikuwa tabiya ya Mtume sallallaahu alaihi wa sallam kuisoma Sura hii wakati wa kulala. (*Bazzar, Tabarani, Ibn Marduyah*).

Ibn ‘Abbas (r.a) asema kuwa Mtume sallallaahu alaihi wa sallam aliwaambia watu: “Je, niwafundisheni jambo ambalo litawalinda kutokana na shirki? Jambo hilo ni kusoma Qul yaa ayyuhal kaafirun wakati wa kulala.” (*Abu Ya ‘la, Tabarani*).

Annas bin Malik (r.a) amesimulia kuwa Mtume sallallaahu alaihi wa sallam alimuusia Mu’adh bin Jabal (r.a) kusoma Qul yaa ayyuhal-kaafirun wakati wa kulala, kwani hili ni tangazo dhidi ya shirki. (*Baihaqi*)

Farwah bin Naufal na ‘Abdur Rahman bin Naufal wamesimulia kuwa baba yao Naufal bin Mu’awiyah Al-Ashja’i alimwomba Mtume sallallaahu alaihi wa sallam: “Nifundishe kitu ambacho nitakisoma wakati wakulala.” Mtume sallallaahu alaihi wa sallam alimuusia: “Soma Qul yaa ayyuhal-kaafirun hadi mwisho wake kabla ya kulala kwa sababu ni tangazo la kuikanusha kikamilifu shirki.” (*Musnad Ahmad, Abu Daud, Tirmidhi, Nasai, Ibn Abi Shaibah, Hakim, Ibn Marduyah, Baihaqi*). Ombi kama hilo pia lilifanywa na Jabalah bin Harithah, ndugu yake Zaid bin Harithah, naye alipewa jibu hilo hilo. (*Musnad Ahmad, Tabarani*).

### سورة الكوثر

### AL-KAUTHAR

Kwa jina la Mwenyezi Mungu  
Mwingi wa rehema Mwenye  
kurehemu.

بِسْمِ اللَّهِ الرَّحْمَنِ الرَّحِيمِ

- 1 Hakika tumekupa kheri nyingi.
- 2 Basi Sali na uchinje kwa ajili ya Mola wako Mlezi.
- 3 Hakika anaye kuchukia ndiye aliye mpungufu.

إِنَّا أَعْطَيْنَاكَ الْكَوْثَرَ ﴿١﴾  
فَصَلِّ لِرَبِّكَ وَأَنْحَرْ ﴿٢﴾  
إِنَّ شَانِئَكَ هُوَ الْأَبْتَرُ ﴿٣﴾

### UTANGULIZI

Makureishi walikuwa dhidi yake kwa vile alimwabudu Allah peke yake, na wazi wazi alikataa shirki yao ya kumshirikisha Allah na viumbe Vyake. Kwa sababu hiyo, ile hishima aliyokuwa nayo miongoni mwa watu wa taifa lake alipokonywa, kama vile alitengwa na kubaidishwa mbali peke yake. Masahaba wake pia walibaki bila marafiki wala wasaidizi nao walikuwa wanateswa vibaya sana. Zaidi ya hayo, kufariki kwa watoto wake mmoja baada ya mwengine, kulimhuzunisha sana. Katika matokeo hayo ya huzuni, jamaa zake na watu wa kabila lake na jamii yake walikuwa wakisherehekea misiba iliyompata badala ya kumliwaza na kumhurumia. Walikuwa wakisema maneno machafu ya kuvunja moyo kwa mtu mpole na mtukufu kama huyu ambaye daima alikuwa akiwafanyia ukarimu sio marafiki na jamaa zake tu, bali pia wote wengine, hata maadui zake. Hapo Allah akamfariji kwa sentensi moja ya Sura hii fupi kabisa kuliko zote. Kwa kumpa bishara njema ambayo ni bora kuliko zote walizowahi kupewa binaadamu, na pamoja na bishara hiyo, uwamuzi wa Allah pia ulitangazwa kuwa ni mizizi ya maadui tu ndiyo itakayokatwa.

### سورة الماعون

### MAA-'UUN

Kwa jina laMwenyenzi Mungu  
Mwingi wa rehema Mwenye  
Kurehemu

بِسْمِ اللَّهِ الرَّحْمَنِ الرَّحِيمِ

- 1 Je! umemwona anaye kadhibisha Malipo,
- 2 Huyo ndiye anaye msukuma yatima,
- 3 Wala hahimizi kumlisha masikini.

أَرَأَيْتَ الَّذِي يُكَذِّبُ بِالْإِيمَانِ ﴿١﴾  
فَذَلِكَ الَّذِي يَدْعُ الْيَتِيمَ ﴿٢﴾  
وَلَا يُخِضُّ عَلَى طَعَامِ الْمَسْكِينِ ﴿٣﴾

- 4 Basi, ole wao wanao sali, ﴿٤﴾ فَوَيْلٌ لِّلْمُصَلِّينَ
- 5 Ambao wanapuuza Sala zao; ﴿٥﴾ الَّذِينَ هُمْ عَن صَلَاتِهِمْ سَاهُونَ
- 6 Ambao wanajionyesha, ﴿٦﴾ الَّذِينَ هُمْ يُرَاءُونَ
- 7 Nao huku wanazuia msaada. ﴿٧﴾ وَيَمْنَعُونَ الْمَاعُونَ

### UTANGULIZI

*Somo na Mafundisho:* Somo linatuambia kwamba mtu huwa na aina gani ya tabia akikanusha Akhera, na katika aya zake nne za mwisho pametolewa sifa za wale wanafiki ambao hudanganya kuwa wao ni Waislamu, lakini nyoyoni mwao hawana imani na Akhera na malipo ya mema na mabaya. Kwa kifupi, lengo la kuzieleza tabia za watu waaina hizi mbili, ni kudhihirisha ukweli kwamba tabia nzuri, thabiti na uchaji Mungu hawezi kuzipata binadamu bila kuiamini Akhera.

### سورة قريش

### QURAYSH

Kwa jina la Mwenyenzi Mungu  
Mwingi wa rehema Mwenye  
kurehemu

بِسْمِ اللَّهِ الرَّحْمَنِ الرَّحِيمِ

- 1 Kwa walivyo zoea Maqureishi, ﴿١﴾ لِإِيلَافِ قُرَيْشٍ
- 2 Kuzoea safari za siku za baridi  
na siku za joto. ﴿٢﴾ إِيْلَافِهِمْ رِحْلَةَ الشِّتَاءِ وَالصَّيْفِ
- 3 Basi nawamuabudu Mola  
Mlezi wa Nyumba hii ﴿٣﴾ فَلْيَعْبُدُوا رَبَّ هَذَا الْبَيْتِ
- 4 Ambaye anawalisha wasipate  
njaa, na anawalinda na khofu. ﴿٤﴾ الَّذِي أَطْعَمَهُمْ مِّنْ جُوعٍ وَآمَنَهُمْ مِّنْ خَوْفٍ

### UTANGULIZI

*Somo na mafundisho:* Kwa vile hayo yote yalijulikana vyema na kila mtu pale Muhammad sallallaahu alaihi wa sallam alipoteuliwa kuwa Mtume, hakuwa na haja ya kuyasimulia. Ndiyo maana katika aya fupi nne za Sura hii, Maqureishi wametakiwa wazingatie: “Inapokuwa

nyinyi wenyewe mnaitambua Nyumba hii (Al-Ka`ba) kuwa ni Nyumba ya Allah, na sio ya masanamu, namnapojua fika kuwa ni Allah peke yake Ndiye Aliyewapeni amani kwasababu ya Nyumba hii, Akafanya isitawi biashara yenu na hivyo Akawaokoweni na umasikini, Akawaneemesheni kwa utajiri, basi ni budi juu yenu kumwabudu na kumtumikia Yeye tu peke yake.”

### سورة الفيل

#### AL-FYL

Kwa jina la Mwenyezi Mungu Mwingi wa rehema Mwenye kurehemu

بِسْمِ اللَّهِ الرَّحْمَنِ الرَّحِيمِ

- 1 Kwani hukuona jinsi Mola wako Mlezi alivyo watenda wale wenye tembo?
- 2 Kwani hakujaalia vitimbi vyao kuharibika?
- 3 Na akawapelekea ndege makundi kwa makundi,
- 4 Wakiwatupia mawe ya udongo wa Motoni,
- 5 Akawafanya kama majani yalio liwa!

أَمْ تَرَىٰ كَيْفَ فَعَلَ رَبُّكَ بِأَصْحَابِ

الْفِيلِ ﴿١﴾

أَمْ يَجْعَلُ كَيْدَهُمْ فِي تَضْلِيلٍ ﴿٢﴾

وَأَرْسَلَ عَلَيْهِمْ طَيْرًا أَبَابِيلَ ﴿٣﴾

تَرْمِيهِمْ بِحِجَارَةٍ مِّن سِجِّيلٍ ﴿٤﴾

فَجَعَلَهُمْ كَعَصْفٍ مَّأْكُولٍ ﴿٥﴾

#### UTANGULIZI

*Somo na mafundisho:* Kama Suratul-Fyl itasomwa kwa kuzingatiwa huo mnasaba wa kihistoria, mtu aweza kuelewa vyema kwa nini katika Sura hii tu, tena kwa kifupi sana kumeeleza kule kuteremshiwa adhabu watu wa ndovu na Allah. Lilikuwa ni jambo lililotokea hivi karibuni, nakila mmoja huko Makkah na Madina alikuwa analijua vyema. Waarabu waliamini kuwa Al-Ka`ba ililindwa katika shambulio hilosi na mungu yeyote wa kiume au wa kike, bali ni Allah (s.w.) Mwenyewe. Kisha, ni Allah peke yake Ndiye aliyeombwa na machifu wa Makureishi Alete nusura Yake, na kwa miaka kadhaa Makureishi wakiwa wamevutiwa na kupendezwa sana na tukio hili, hawakumwabudu yeyote isipokuwa Allah. Kwa hivyo, hakuwa na haja

ya kutoa maelezo marefu katika Suratul-Fyl, bali kuliashiria tu jambo hilo kulitoshia, ili Makureishi khususan, na watu wa Bara Arabu yote Mtume Muhammad sallallaahu alaihi wa sallam. Kwani Ujumbe alio lingania ni huu tu - kwamba wamwabudu na kumtumikia Allah tu peke yake. Kisha ni budi pia juu yao kuzingatia kuwa kama wakitumia nguvu kuugandamiza Ujumbe huo wa kweli na haki, kwa kufanya kwao hivyo, wanaikaribisha ghadhabu ya Allah Ambaye aliwaangamiza watu wa ndovu.

### سورة الهمة

#### AL-HUMAZAH

Kwa jina la Mwenyezi Mungu Mwingi wa rehema Mwenye kurehemu.

بِسْمِ اللَّهِ الرَّحْمَنِ الرَّحِيمِ

- 1 Ole wake kila safihi, msengenyaji!
- 2 Aliye kusanya mali na kuyahesabu.
- 3 Anadhani ya kuwa mali yake yatambakisha milele!
- 4 Hasha! Atavurumishwa katika Hutamah?
- 5 Na nani atakujavya ni nini Hutwamah?
- 6 Moto wa MwenyeziMungu ulio washwa.
- 7 Ambao unapanda nyoyoni.
- 8 Hakika huo utafungiwa nao.
- 9 Kwenye nguzo zilio nyooshwa.

وَيَلْ لَّكُلِّ هَمَزَةٍ لُّمَّةٍ ﴿١﴾

الَّذِي جَمَعَ مَالًا وَعَدَّدَهُ ﴿٢﴾

يَحْسَبُ أَنَّ مَالَهُ أَخْلَدَهُ ﴿٣﴾

كَلَّا ۗ لَيُنَبَذَنَّ فِي الْحُطَمَةِ ﴿٤﴾

وَمَا أَدْرَاكَ مَا الْحُطَمَةُ ﴿٥﴾

نَارُ اللَّهِ الْمَوْقَدَةُ ﴿٦﴾

الَّتِي تَطَّلِعُ عَلَى الْأَفْئِدَةِ ﴿٧﴾

إِنَّهَا عَلَيْهِمْ مُّوَصَّدَةٌ ﴿٨﴾

فِي عَمَدٍ مُّمَدَّدَةٍ ﴿٩﴾

#### UTANGULIZI

*Somo na mafundisho:* Ndani yake yale maovu yaliyoenea miongoni mwa warundika mali katika zama za jahilia yamelaaniwa. Kila Mwarabu aliyachukulia mambo hayo kuwa ni maovu na hamna

aliyedhani kuwa hayo ni mema. Baada ya kuwatanabahisha watu dhidi ya maovu hayo, ule mwisho mbaya wa watu wenye kufanya maovu hayo umebainishwa. Vyote viwili, maovu na natija yake vimefafanuliwa katika njia ambayo inamfanya msikilizaji moja kwa moja afikie uamuzi kuwa tabia mbovu kama hiyo inastahili kukumbana na mwisho mbaya kama huo. Na kwa vile hapa duniani watu wenye tabia kama hiyo hawapati adhabu yoyote, bali kwa dhahiri ya mambo wanafanikiwa, basi kuja kwa Kiyama na Akhera ni jambo la lazima.

Kama mtu akiisoma Sura hii katika mfululizo wa zile Sura zingine tokea Suratul-Zilzal, ataelewa kikamilifu jinsi misingi ya Imani ya Kiislamu na mafundisho yake ya kimaadili yalivyo fafanuliwa na kukokotezwa katika fikra za watu mnamo kipindi cha mwanzo kabisa cha Utume huko Makka. Katika Suratul-Zilzal, pamesemwa kuwa huko Akhera rikodi kamili ya matendo ya binadamu itawekwa mbele yake na kila tendo lake, zuri au baya, hata liwe la udogo wa uzito wa mdudu chungu (au atomi moja), litakuwepo katika rikodi hiyo. Katika Suratul-‘Aadiyat pametanabahishwa dhidi ya kupora na kunyang’anya, kuua na uharibifu, mambo ambayo yalienea Bara Arabu kabla ya kuja Mtume sallallaahu alaihi wa sallam; kisha ikawatambulisha watu kuwa jinsi walivyovitumia vipawa vilivyotolewa na Allah lilikuwa ni dhihirisho la kutokuwa na shukrani kwa Allah; waliambiwa kuwa mambo hayaishii hapa duniani bali katika maisha ya pili baada ya kufa, na sio matendo yao tu, bali hata dhamiri zao pia zitachunguzwa, na Mola wao Anamjua vyema yupi anastahili malipo yapi au adhabu ipi. Katika Suratul-Qaari’ah baada ya kukifafanua Kiyama watu wametahadharishwa kuwa huko Akhera mustakbali mzuri au mbaya wa mtu utategemea juu ya uzito wa mema au mabaya yake - kama mema yatazidi mabaya, basi mustakbali utakuwa mzuri, la sivyo ni kinyume chake. Katika Suratul-Takaathur, watu wamelaumiwa kwa kuwa na mawazo ya kimadai, jambo lililowapelekea kushughulikia kujirundikia mali, kujitafutia starehe, anasa, ‘ulwa, umaarufu na madaraka, na kushindana baina yao hadi mauti yakawakamata kwa ghafla. Kisha, wakitahadharishwa namustakbali mbaya wa hayo, wameambiwa kuwa ulimwengu sio



meza iliyo wazi kwa ajili ya kuchagua wakipendacho, bali kwa kila neema wanayoifaidi hapa duniani, watawajibika kujieleza kwa Mola na Mruzuku wao kwamba waliichuma vipi na waliitumia vipi. Katika Suratul-Asr pamesemwa wazi wazi kila mtu, kila kundi, kila umma, hata wanadamu wote wamo katika hasara ya dhahiri kama watu hao ni watupu wa Imani na matendo mema na hawausiani haki na subira. Mara tu baada ya hayo inakuja Suratul-Humazah, ambayo ndani yake baada ya kuifanua sampuli ya uchafu wa zama za Jahilia, watu wametakiwa kujiuliza: ‘Tabia kama hiyo inastahili malipo gani kama si khasara na Jahanamu?’

### سورة العصر

#### AL-‘ASR

Kwa jina la Mwenyezi Mungu  
Mwingi wa rehema Mwenye  
kurehemu

بِسْمِ اللَّهِ الرَّحْمَنِ الرَّحِيمِ

1 Naapa kwa Zama!

وَالْعَصْرِ ﴿١﴾

2 Hakika binaadamu bila ya  
shaka yumo katika khasara.

إِنَّ الْإِنْسَانَ لَفِي خُسْرٍ ﴿٢﴾

3 Ila wale walio amini, na  
wakatenda mema, na  
wakausiana kwa haki, na  
wakausiana kusubiri

إِلَّا الَّذِينَ آمَنُوا وَعَمِلُوا الصَّالِحَاتِ

وَتَوَاصَوْا بِالْحَقِّ وَتَوَاصَوْا بِالصَّبْرِ ﴿٣﴾

#### UTANGULIZI

*Somo na Mafundisho:* Sura hii ni ya pekee katika ufupi wake na ukubwa wa maana yake. Maana ya kujaa dunia nzima imefupishwa katika meneno yake mafupi mafupi na machache, maana ambayo ni makubwa mno kufafanuliwa katika lijitabu zima. Katika Sura hii, kwa uwazi pameelezwa ni ipi njia ya mafanikio ya kweli ya binaadamu, na ni ipi njia ya maangamizi kwake. Imamu Shafi’i amesema kweli kuwa kama watu wangeizingatia kwa makini Sura hii peke yake ingewatosha kama Mwongozo. Jinsi Sura hii ilivyokuwa muhimu kwa Masahaba, inaweza kujulikana kutokana na hadithi iliyonakiliwa toka kwa Sayyidina ‘Abdullah bin Hisn Ad-Darimi, Abu Madinah, kwa mujibu wa hadithi hiyo, kila Masahaba wawili walipokutana

hawakufarikiana bila ya kuisoma Suratul-Asr {*Tabarani*}.

## سورة التكاثر

### AT –TAKAATHUR

Kwa jina la Mwenyenzi Mungu  
Mwingi wa rehema Mwenye  
kurehemu

بِسْمِ اللَّهِ الرَّحْمَنِ الرَّحِيمِ

1 Kumekushughulisheni kutafuta  
wingi,

﴿١﴾ أَهْلَاكُمُ التَّكَاثُرُ

2 Mpaka mje makaburini!

﴿٢﴾ حَتَّىٰ زُرْتُمُ الْمَقَابِرَ

3 Sivyo hivyo! Mtakuja jua!

﴿٣﴾ كَلَّا سَوْفَ تَعْلَمُونَ

4 Tena sivyo hivyo! Mtakuja jua!

﴿٤﴾ ثُمَّ كَلَّا سَوْفَ تَعْلَمُونَ

5 Sivyo hivyo! Lau mngeli jua  
kwa ujuzi wa yakini.

﴿٥﴾ كَلَّا لَوْ تَعْلَمُونَ عِلْمَ الْيَقِينِ

6 Basi bila ya shaka mtaiona  
Jahannamu!

﴿٦﴾ لَتَرَوُنَّ الْجَحِيمَ

7 Tena, bila ya shaka, mtaiona  
kwa jicho la yakini.

﴿٧﴾ ثُمَّ لَتَرَوُنَّهَا عَيْنَ الْيَقِينِ

8 Tena bila ya shaka mtaulizwa  
siku hiyo juu ya neema

﴿٨﴾ ثُمَّ لَتَسْأَلَنَّ يَوْمَئِذٍ عَنِ النَّعِيمِ

### UTANGULIZI

*Somo na Mafundisho:* Ndani yake watu wametahadharishwa na natija mbaya ya kuiabudu dunia na hivyo kutumia maisha yao ili kujichumia zaidi na zaidi mali ya dunia, starehe na anasa, ulwa (ukubwa) na umaarufu pamoja na madaraka hadi umauti, si hivyo tu, bali wanatumia wakati wao katika kushindana, kujisifu na kujivuna kwa yale waliyoyapata. Mambo haya yamewashughulisha mno kiasi ambacho hawana tena wakati wala fursa ya kuyashughulikia mambo yaliyo muhimu. Baada ya kuwatahadharisha na matokeo mabaya ya kuabudu dunia, wameambiwa: “Neema hizi mnazozikusanya na kuzifaidi bila ya kufikiri wala kushukuru, sio neema tu za kuchezewa, bali ni mtihani pia. Kwani kwa kila moja kati ya neema na starehe hizo, mtawajibika kujieleza huko Akhera.

سورة القارعة  
AL-QAARI'AH

Kwa jina la Mwenyenzi Mungu  
Mwingi wa rehema Mwenye  
kurehemu

بِسْمِ اللَّهِ الرَّحْمَنِ الرَّحِيمِ

- |    |  |  |
|----|--|--|
| 1  | Inayo gonga!   | ﴿١﴾ الْقَارِعَةُ   |
| 2  | Nini Inayo gonga   | ﴿٢﴾ مَا الْقَارِعَةُ                                     |
| 3  | Na nini kitakacho kujulisha<br>nini Inayo gonga?           | ﴿٣﴾ وَمَا أَذْرَاكَ مَا الْقَارِعَةُ                     |
| 4  | Siku ambayo watu<br>watakuwakama nondo walio<br>tawanyika; | يَوْمَ يَكُونُ النَّاسُ كَالْفَرَاشِ<br>﴿٤﴾ الْمَبْتُوثِ |
| 5  | Na milima itakuwa kama sufi<br>zilizo chambuliwa!          | ﴿٥﴾ وَتَكُونُ الْجِبَالُ كَالْعِهْنِ الْمَنْفُوشِ        |
| 6  | Basi yule ambaye mizani yake<br>itakuwa nzito,             | ﴿٦﴾ فَأَمَّا مَنْ ثَقُلَتْ مَوَازِينُهُ                  |
| 7  | Huyo atakuwa katika maisha<br>yakupendeza.                 | ﴿٧﴾ فَفَهُوَ فِي عِيشَةٍ رَاضِيَةٍ                       |
| 8  | Na yule ambaye mizani yake<br>itakuwa khafifu,             | ﴿٨﴾ وَأَمَّا مَنْ خَفَّتْ مَوَازِينُهُ                   |
| 9  | Huyo maskani yake yatakuwa<br>Moto wa Hawiya!              | ﴿٩﴾ فَأُمُّهُ هَاوِيَةٌ                                  |
| 10 | Na nini kitakacho kujulisha<br>nini hiyo?                  | ﴿١٠﴾ وَمَا أَذْرَاكَ مَا هِيَ                            |
| 11 | Ni Moto mkali!   | ﴿١١﴾ نَارٌ حَامِيَةٌ                                     |

UTANGULIZI

*Somo na Mafundisho.* Somo lake ni Kiyama na Akhera. Hapo mwanzoni mwa Sura, watu wameshtushwa na kutishwa kwa kuambiwa: “Msiba ugongao nyoyo: Ni upi huo msiba ugongao nyoyo? Na ni jambo gani litakalokujulisha ni upi huo (Msiba) ugongao nyoyo?” Hivyo, baada ya kuwatayarisha wasikilizajikusikiliza

habariza huo Msiba mkubwa, Kiyama kimefafanuliwa mbele yao kwa sentensi mbili, zikisema kuwa Siku hiyo watu watakuwa wakikimbia hovyoy kwa khofu na tahayuri kama watoto wa nziye walio tawanyika, na milima itang'olewa na kupeperushwa kama sufi iliyochambuliwa. Kisha, pamesemwa kuwa pale Mahakama ya Allah itakapoandaliwa huko Akhera na watu kuitwa kujieleza kwa matendo yao, msingi wa hukumu utakua uzito wa matendo mema. Wale watu ambao matendo yao mema yatakuwa mazito kuliko maovu yao, wataneemeshwa kwa starehe na furaha, na wale ambao mema yao yatakuwa mepesi kuliko maovu yao watatumbukizwa katika shimo lenye Moto uwakao barabara.

### سورة العاديات

#### AL-AADIYAAT

Kwa jina la Mwenyenzi Mungu  
Mwingi wa rehema Mwenye  
kurehemu

- 1 Naapa kwa farasi wendao mbio wakipumua,
- 2 Na wakitoa moto kwa kupiga kwato zao chini,
- 3 Wakishambulia wakati wa asubuhi,
- 4 Huku wakitimua vumbi,
- 5 Na wakijitoma katikati ya kundi,
- 6 Hakika mwanadamu ni mtovuwa fadhila kwa Mola wake Mlezi!
- 7 Na hakika yeye mwenyewe bila ya shaka ni shahidi wa hayo!
- 8 Naye hakika bila ya shaka ana nguvu za kupenda mali!
- 9 Kwani hajui watakapo fufuliwawaliomo makaburini?

بِسْمِ اللَّهِ الرَّحْمَنِ الرَّحِيمِ

وَالْعَادِيَاتِ ضَبْحًا ﴿١﴾

فَالْمُورِيَاتِ قَدْحًا ﴿٢﴾

فَالْمُغِيرَاتِ صُبْحًا ﴿٣﴾

فَأَثَرُنَّ بِهِ نَقْعًا ﴿٤﴾

فَوَسَطْنَ بِهِ جَمْعًا ﴿٥﴾

إِنَّ الْإِنْسَانَ لِرَبِّهِ لَكَنُودٌ ﴿٦﴾

وَإِنَّهُ عَلَىٰ ذَلِكِ لَشَهِيدٌ ﴿٧﴾

وَإِنَّهُ لِحُبِّ الْخَيْرِ لَشَدِيدٌ ﴿٨﴾

أَفَلَا يَعْلَمُ إِذَا بُعْثِرَ مَا فِي الْقُبُورِ

10 Na yakakusanywa yaliyomo vifuani?

﴿ ١٠ ﴾ وَحُصِّلَ مَا فِي الصُّدُورِ

11 Kuwa hakika Mola wao Mlezi siku hiyo bila ya shaka atakuwa na khabari zao wote!

﴿ ١١ ﴾ إِنَّ رَبَّهُمْ بِهِمْ يَوْمَئِذٍ خَبِيرٌ

### UTANGULIZI

*Somo na Mafundisho:* Somo lake ni kuwafanya watu watambue kuwa binadamu anakuwa mtupu wa uongofu kiasi gani anapoikanusha Akhera au asipoijali, na pia kuwaonya kuwa huko Akhera sio tu matendo yao ya dhahiri, bali hata siri na dhamiri zilizofichwa nyoyoni mwao pia zitadhihirishwa na kuchunguzwa.

Kwa lengo hilo, vurumai na kuchanganyikiwa kwa kijumla kulikokuwepo Bara Arabu, mambo ambayo nchi hiyo ilichoka nayo, yametolewa hapa kama hoja. Umwagaji damu, unyanga'nyi na ujambazi ulienea kila mahali. Makabila yaliyavamia makabila mengine, na hamna aliyeweza kulala kwa amani usiku kwa hofu ya kushambuliwa na kabila la maadui. Kila Mwarabu aliitambua vyema hali hio na hatari yake. Japokuwa aliyenyang'anywa alilia na kuhuzunika kwa udhaifu wake, na mnyang'anyi alifurahia nguvu na dhulma yake; hata huyo mnyang'anyi mwenyewe naye alinyang'anywa naye pia alitambua jinsi gani hali ya taifa ilivyokuwa mbaya. Kwa kuashiria hali hiyo pamesemwa: Akiwa hana habari na maisha baada ya kufa na mas'ulia yake mbele ya Allah huko Akhera, binaadamu amekuwa hana shukrani kwa Mola na Mruzuku wake. Anatomia nguvu na vipaji alivyopewa na Allah katika kuendeleza dhulma na unyang'anyi; amepofushwa na pendo la mali ya hii dunia, ajaribu kuipata kwa njia yoyote, iwe ya halali au ya haramu, na hali yake hiyo ya kutumia vibaya uwezo aliopeva na Allah inadhihirisha kuwa hana shukrani kwa Mola na Mruzuku wake. Katu asingekuwa natabia hiyo kama angeujua ule wakati ambao wafu wote watafufuliwa toka makaburini, na pale dhamiri ambazo kwazo alifanya aina zote za matendo duniani, zitakapodhihirishwa hadharani mbele ya kila mmoja. Wakati huo Mola na Mruzuku wa wanadamu

atakuwa Amefahamu vyema vyote alivyovitenda mtu nani thawabu au adhabu gani anastahili.

## سورة الزلزلة AL-ZILZAAL

Kwa jina la Mwenyenzi Mungu  
Mwingi wa rehema Mwenye  
kurehemu

بِسْمِ اللَّهِ الرَّحْمَنِ الرَّحِيمِ

1 Itakapo tetemeshwa ardhi kwa  
mtetemekowake!

﴿١﴾ إِذَا زُلْزِلَتِ الْأَرْضُ زُلْزَالَهَا

2 Na itakapo toa ardhi mizigo  
yake!

﴿٢﴾ وَأَخْرَجَتِ الْأَرْضُ أَثْقَالَهَا

3 Na mtu akasema: Ina nini?

﴿٣﴾ وَقَالَ الْإِنْسَانُ مَا لَهَا

4 Siku hiyo itahadithia khabari  
zake.

﴿٤﴾ يَوْمَئِذٍ تُحَدِّثُ أَخْبَارَهَا

5 Kwa sababu Mola wako Mlezi  
ameifunulia!

﴿٥﴾ بَأَنَّ رَبَّكَ أَوْحَىٰ لَهَا

6 Siku hiyo watu watatoka kwa  
mfarakano wakaonyeshwe  
vitendo vyao!

﴿٦﴾ يَوْمَئِذٍ يَصُدُّرُ النَّاسَ أَشْتَاتًا لِّيُرَوَّا أَعْمَاهُمْ

﴿٦﴾

7 Basi anayetenda chembe ya  
wemaatauona!

﴿٧﴾ فَمَنْ يَعْمَلْ مِثْقَالَ ذَرَّةٍ خَيْرًا يَرَهُ

8 Na anayetenda chembe ya  
uovu atauona!

﴿٨﴾ وَمَنْ يَعْمَلْ مِثْقَالَ ذَرَّةٍ شَرًّا يَرَهُ

## UTANGULIZI

*Somo na Mafundisho.* Somo lake ni Maisha baada ya kufa na kupewa kila mtu rikodi kamili ya matendo yake yote aliyoyafanya hapa duniani. Katika sentensi tatu za mwanzo, pameelezwa kwa ufupi jinsi maisha baada ya kufa yatakavyoanza na kiwango gani yatawafazaisha wanadamu. Katika sentensi mbili baada ya zile tatu za mwanzo, pamesemwa kuwa ardhi hii hii ambayo juu yake binaadamu aliishi na akatenda aina zote za matendo bila busara wala kufikiri, na katu hakudhania kuwa hii ardhi isiyo na uhai siku moja huko mbele itatoa ushahidi kwa yote aliyoyatenda, kwa hakika itazungumza siku hiyo

kwa Amri ya Allah kuhusu kila mtu nayale yote aliyoyatenda, ikitaja mahali na wakati alipotenda kila tendo lake.

## سورة البينة AL-BAYYINAH

Kwa jina la Mwenyezi Mungu Mwingi wa rehema Mwenye kurehemu

1 Hawakuwa walio kufuru miongoni mwa Watu wa Kitabu na Washirikina waache walio nayo mpaka iwajie bayana,

2 Yaani Mtume aliye toka kwa Mwenyezi Mungu anaye wasomea kurasa zilizo takasika,

3 Ndani yake mna maandiko yaliyo nyooka.

4 Wala hawakufarikiana walio pewa kitabu ila baada ya kuwajia hiyo bayana.

5 Nao hawakuamrisha kitu ila wamuabudu Mwenyezi Mungu kwa kumtakasia Dini, wawe waongofu, na washike Sala, na watoe Zaka. Na hiyo ndiyo Dini madhubuti.

6 Hakika waliokufuru miongoni mwa Watu wa Kitabu na Washirikina wataingia katika Moto wa Jahanamu wadumu milele humo. Hao ndio viumbe waovu kabisa.

بِسْمِ اللَّهِ الرَّحْمَنِ الرَّحِيمِ

لَمْ يَكُنِ الَّذِينَ كَفَرُوا مِنْ أَهْلِ الْكِتَابِ  
وَالْمُشْرِكِينَ مُنْفَكِينَ حَتَّىٰ تَأْتِيَهُمُ الْبَيِّنَةُ  
﴿١﴾

رَسُولٌ مِّنَ اللَّهِ يَتْلُو صُحُفًا مُّطَهَّرَةً  
﴿٢﴾

فِيهَا كُتِبَ الْقِيَمَةُ ﴿٣﴾

وَمَا تَفَرَّقَ الَّذِينَ أُوتُوا الْكِتَابَ إِلَّا مِنْ  
بَعْدِ مَا جَاءَتْهُمْ الْبَيِّنَةُ ﴿٤﴾

وَمَا أُمِرُوا إِلَّا لِيَعْبُدُوا اللَّهَ مُخْلِصِينَ لَهُ  
الدِّينَ حُنَفَاءَ وَيُقِيمُوا الصَّلَاةَ وَيُؤْتُوا  
الرِّكَاتَ ۚ وَذَلِكَ دِينُ الْقِيَمَةِ ﴿٥﴾

إِنَّ الَّذِينَ كَفَرُوا مِنْ أَهْلِ الْكِتَابِ  
وَالْمُشْرِكِينَ فِي نَارِ جَهَنَّمَ خَالِدِينَ فِيهَا  
ۚ أُولَٰئِكَ هُمْ شَرُّ الْبَرِيَّةِ ﴿٦﴾

7 Hakika walio amini na wakatenda mema, hao ndio viumbe wema kabisa.

إِنَّ الَّذِينَ آمَنُوا وَعَمِلُوا الصَّالِحَاتِ  
أُولَئِكَ هُمْ خَيْرُ الْبَرِيَّةِ ﴿٧﴾

8 Malipo yao kwa Mola wao Mlezi ni Bustani za daima, zipitazo mito kati yake. Wakae humo milele. Mwenyezi Mungu yu radhi nao, na wao waradhi naye. Hayo ni kwa anayemwogopa Mola wake Mlezi.

جَزَاءُ لَهُمْ عِنْدَ رَبِّهِمْ جَنَّاتٌ عَدْنٍ تَجْرِي  
مِن تَحْتِهَا الْأَنْهَارُ خَالِدِينَ فِيهَا أَبَدًا ۖ  
رَضِيَ اللَّهُ عَنْهُمْ وَرَضُوا عَنْهُ ۗ ذَٰلِكَ  
لِمَنْ حَشِيَ رَبَّهُ ﴿٨﴾

#### UTANGULIZI

*Somo na Mafundisho:* Kule kuwekwa baada tu ya Suratul ‘Alaq na Suratul al Qadr kwa mpango wa Msahafu kuna maana makubwa. Suratul ‘Alaq ina Wahyi wa mwanzo kabisa, ambapo Suratul-Qadr inaonyesha lini huo Wahyi wa mwanzo kabisa uliteremshwa; na katika Sura hii pameelezwa kwa nini ilikuwa lazima kumpeleka Mtume pamoja na kitabu hiki kitukufu.

Kwanza kabisa, hitajio la kupeleka Mtume limeelezwa hivi: watu wa ulimwengu, wawe miongoni mwa wafuasi wa Vitabu vya zamani au miongoni mwa washirikina, katu isingewezekana kuwakomboza kutokana na hali ya kufuru, hadi pale Mtume amepolekwa kwao, ambaye kujitokeza kwake kwenyewe ni uthibitisho dhahiri wa Utume wake, naye aje na Kitabu cha Allah kwa watu katika usafi na usahihi wake na kiepukane na kila aina ya kuchanganyikana na batili na upotofu ulioharibu Vitabu vya Allah vya zamani, na ambacho kiwe na mafundisho sahihi na ya haki tupu.

Kisha, kuhusu makosa ya wafuasi wa Vitabu vya zamani pamesemwa kuwa sababu ya kupotea kwao katika imani na dini mbali mbali haikuwa kwamba Allah hakuwatumia mwongozo, bali walipotoka tu baada ya kudhihirishiwa wazi wazi ni ipi dini ya kweli. Kutokana na hayo, moja kwa mojinafuatia kuwa wao wenyewe walikuwa na jukumu kwa kupotoka (kupotea) kwao. Na sasa, hata kama baada ya kudhihirishiwa ukweli kupitia kwa Mtume huyu wataendelea tu kupotoka basi majukumu yao yataongezeka.



Kuhusiana na hayo pamesemwa kuwa wale Mitume waliotumwa na Allah, na vile Vitabu alivyoviteremsha Allah, havikufundisha na kuamrisha chochote isipokuwa kwamba Dini ya kweli ya kumtumikia Allah ifuatwe kinyume na njia zote za maisha, si ibada kwa yoyote kumtumikia yeyote wala kumtii yeyote, Abadan kusichanganyishwe na kumwabudu Allah, kusali kuwe kwa ajili ya Allah na Zakah ilipwe kwa ajili Yake. Hii ndiyo dini ya haki toka mwanzoni na hadi milele. Kutokana na hayo, inafuata moja kwa moja kuwa wafuasi wa Vitabu vya zamani kwa kupotoka kwao toka Dini hii ya Haki, wameongeza mambo mageni katika Dini ya Allah, mambo ambayo ni batili, na huyu Mtume wa Allah, Muhammad sallallaahu alaihi wa sallam ameletwa kuwalinganieni mrudi katika Dini ya asili na haki.

Kwa kumaliza, pamebainishwa wazi kuwa wafuasi wa Vitabu vya zamani na washirikina ambao wanamkanusha Mtume huyu, hao ndio viumbe waovu mno kabisa: adhabu yao ni Moto wa milele; na watu watakaomwamini na kutenda mema na kuishi maisha yao yote katika khofu ya Allah, hao ndio bora wa viumbe: malipo yao ni Pepo ya milele ambako wataishi dumu daima. Allah amewaridhia kabisa, nao wataridhika kabisa na Allah.

### سورة القدر

### AL – QADR

Kwa jina la Mwenyezi Mungu  
Mwingi wa rehema Mwenye  
kurehemu

بِسْمِ اللَّهِ الرَّحْمَنِ الرَّحِيمِ

- 1 Hakika Sisi tumeiteremsha Qurani katika Laylatul Qadri, Usiku wa cheo kitukufu.
- 2 Na nini kitakachokujulisha nini Laylatul Qadri?
- 3 Laylatul Qadri ni bora kuliko miezi elfu.
- 4 Huteremka Malaika na Roho katika usiku huo kwa idhini ya Mola wao Mlezi kwa kila jambo.

إِنَّا أَنْزَلْنَاهُ فِي لَيْلَةِ الْقَدْرِ ﴿١﴾

وَمَا أَدْرَاكَ مَا لَيْلَةُ الْقَدْرِ ﴿٢﴾

لَيْلَةُ الْقَدْرِ خَيْرٌ مِّنْ أَلْفِ شَهْرٍ ﴿٣﴾

تَنْزِيلُ الْمَلَائِكَةِ وَالرُّوحِ فِيهَا بِإِذْنِ رَبِّهِمْ

مِّنْ كُلِّ أَمْرٍ ﴿٤﴾

5 Amani usikuhuompaka  
mapambazuko ya Alifajiri

سَلَامٌ هِيَ حَتَّىٰ مَطْلَعِ الْفَجْرِ ﴿٥﴾

### UTANGULIZI

*Somo na mafundisho:* Somo lake ni kumjulisha binadamu, umuhimu, umaana na thamani ya Qurani. Kule kuwekwa Sura hii mara tu baada ya Suratul-Alaq kwa mpango wa Msahafu, kwenyewe kunaeleza kuwa kuteremshwa kwa kitabu hiki kitukufu ambako kulianza na zile Aya tano za Suratul-Alaq, kulianza katika huo usiku mtukufu wa laylatul-Qadri. Nacho ni kitabu kitukufu na kuteremshwa kwake ni rehema na neema kubwa kwa wanadamu.

Mwanzoni tu, Allah (s.w) asema: “Tumeteremsha.” Yaani, si utunzi wa Muhammad sallallaahu alaihi wa sallam mwenye, bali Sisi Wenyewe Tuliteremsha.

Kisha, pamesemwa kuwa: “Tumeiteremsha katika laylatul-Qadri”. Lailatul-Qadri ina maana mbili, na zote zimetumika hapa. Kwanza, ni Usiku ambao ndani yake Allah (S.W) hukadiri mambo ya ulimwengu mzima pamoja na wanadamu; au kwa maneno mengine, si Usiku wakawaida kama nyusiku zingine, bali huu ni Usiku ambamo ndani yake mambo ya ulimwengu mzima hukadirwa na mengine huharibiwa moja kwa moja. Kuteremshwa kwa kitabu hiki katika Usiku huu si kuteremshwa tu kwa kitabu, bali ni tukio ambalo litabadilisha mustakbali sio tu wa Maqureishi, au Bara Arabu pekee, bali ulimwengu mzima. Jambo hilo hilo limesemwa katika Suratul-Dukhan. Kwa marejeo, msomaji aweza kuyakuta hayo katika utangulizi wa Sura hiyo. Maana nyengine ni hii: Huu ni Usiku wa heshima ya pekee, utukufu na thamani kuu, mno kiasi ambacho, Usiku huu ni bora kuliko miezi elfu moja. Hivyo, makafiri wa Makka wameonywa, kama vile kuwaambia: “Nyinyi kwa sababu ya ufedhuli na kiburi chenu mnakichukulia kitabu hiki ambacho Muhammad sallallaahu alaihi wa sallam anawasomea kama balaa kwenu, na mnalalamika kuwa naqma (maafa) yamewaangukia, amabapo usiku ambao ndani yake kiliteremshwa Kitabu hiki ni Usiku mtukufu mno, na kwamba ndani yake pameamuliwa kheri kwa wanadamu wote, jambo ambalo katu halikufanyika hata mnamo miezi elfu moja ya historia ya binaadamu. Hili pia limesemwa katika Suratul-Dukhan kwa njia nyengine, na hayo yamo katika utangulizi wa Sura hiyo.

Kwa kumalizia, pamesemwa kuwa katika Usiku huu malaika na Jibril alaihis salam huteremka na kila amri na maagizo kwa idhni ya Mola wao, na ni amani tupu usiku kucha hadi mapambazuko ya Al-Fajiri, na hamna kujiingiza kwa uovu, kwani maagizo na amri zote za Allah zimemaanishwa kukuza kheri sio shari – mno kiasi ambacho hata kama uamuzi wa kuangamiza Umma wowote ukichukuliwa kwa ajili ya kheri basi hiyo sio shari.

## سورة العلق AL-ALAQ

Kwa jina la Mwenyenzi Mungu  
Mwingi wa rehema Mwenye  
kurehemu

بِسْمِ اللَّهِ الرَّحْمَنِ الرَّحِيمِ

- 1 Soma kwa jina la Mola wako  
Mlezi aliye umba,
- 2 Amemuumba binaadamu  
kwatone la damu,
- 3 Soma! Na Mola wako Mlezi ni  
karimu kushinda wote!
- 4 Ambaye amemfundisha kwa  
kalamu.
- 5 Kamfundisha mtu aliyo kuwa  
hayajui.
- 6 Kwani! Hakika mtu bila ya  
shaka huwa jeuri.
- 7 Akijiona katajirika.
- 8 Hakika kwa Mola wako Mlezi  
ndio marejeo.
- 9 Unemwona yule anaye  
mkataza
- 10 Mja anapo Sali?
- 11 Umeona kama yeye yuko juu  
ya uwongofu?

اقْرَأْ بِاسْمِ رَبِّكَ الَّذِي خَلَقَ ﴿١﴾

خَلَقَ الْإِنْسَانَ مِنْ عَلَقٍ ﴿٢﴾

اقْرَأْ وَرَبُّكَ الْأَكْرَمُ ﴿٣﴾

الَّذِي عَلَّمَ بِالْقَلَمِ ﴿٤﴾

عَلَّمَ الْإِنْسَانَ مَا لَمْ يَعْلَمْ ﴿٥﴾

كَلَّا إِنَّ الْإِنْسَانَ لَيْطَغَىٰ ﴿٦﴾

أَنْ رَّاهُ اسْتَعَىٰ ﴿٧﴾

إِنَّ إِلَىٰ رَبِّكَ الرُّجْعَىٰ ﴿٨﴾

أَرَأَيْتَ الَّذِي يَنْهَىٰ ﴿٩﴾

عَبْدًا إِذَا صَلَّىٰ ﴿١٠﴾

أَرَأَيْتَ إِنْ كَانَ عَلَىٰ الْهُدَىٰ ﴿١١﴾

- 12 Au anaamrisha ucha-Mungu? ﴿١٢﴾ أَوْ أَمَرَ بِالتَّقْوَىٰ
- 13 Umeona kama yeye akikanusha na anarudi nyuma? ﴿١٣﴾ أَرَأَيْتَ إِنْ كَذَّبَ وَتَوَلَّىٰ
- 14 Hajui ya kwamba Mwenyezi Mungu anaona? ﴿١٤﴾ أَمْ يَعْلَمُ بِإِنَّ اللَّهَ يَرَىٰ
- 15 Kwani! Kama haachi, tutamkokota kwa shungi la nywele! ﴿١٥﴾ كَلَّا لَئِن لَّمْ يَنْتَه لَنَسْفَعًا بِالنَّاصِيَةِ
- 16 Shungi la uwongo, lenye makosa! ﴿١٦﴾ نَاصِيَةٍ كَاذِبَةٍ خَاطِئَةٍ
- 17 Basi na awaite wenzake! ﴿١٧﴾ فَلْيَدْعُ نَادِيَهُ
- 18 Nasitutawaita Mazabania! ﴿١٨﴾ سَنَدْعُ الزَّبَانِيَةَ
- 19 Hasha! Usimtii! Nawe sujudu na ujongee! ﴿١٩﴾ كَلَّا لَا تُطَعُّهُ وَاسْجُدْ وَاقْتَرِبْ

#### UTANGULIZI

Jina, -Sura hii imepata jina lake kutokana na neno 'Alaq iliyomo katika aya ya pili.

Kipindi cha uteremsho- Sura hii ina sehemu mbili: ya kwanza ni kutoka Aya ya 1-5, na ya pili toka Aya ya 6-19. Kuhusu sehemu ya kwanza, wanazuoni wengi wanakubaliana kuwa hii ndio sehemu ya kwanza ya Qurani kuteremshwa kwa Mtume (sallallaahu alayhi wa sallam). Kuhusu jambo hilo, ile hadithi ya Bi 'Aisha (r.a) iliyomo katika Bukhari, Muslim, Musnad Ahmad, n.k., ni moja kati ya hadithi nyingi sahihi ambazo ni thibitisho kwa jambo hilo. Katika hadithi hiyo, Bi 'Aisha (r.a) amesimulia kisa kamili cha kuanza kwa kuteremshwa Qur'ani kama yeye mwenyewe alivyosikia toka kwa Mtume (sallallaahu alayhi wa sallam). Ziada ya hayo, Ibn 'Abbas, Abu Musa Al-Ash'ari na kundi la Maswahaba pia wamesema kuwa hizi ndizo zilizokuwa Aya za mwanzo za Qur'ani kuteremshwa kwa Mtume (sallallaahu alayhi wa sallam).

Sehemu ya pili ilitaremshwa baadaye pale Mtume (sallallaahu alayhi wa sallam) alipoanza kusali sala zake huko Al-Ka'aba na Abu Jahl alijaribu kumzuia kwa vitisho.

Mwanzo wa kuteremshwa Wahyi.- Muhaddithina wamesimulia kwa isnadi yenye nguvu toka kwa Imamu Az-zuhri kisa cha kuanza kuteremshwa Wahyi alichokipata kwa Sayyidina Urwah bin Zubeir (r.a) aliyekipata toka kwa Bi 'Aisha (r.a) ambaye ni shangazi yake. Asema Bi ' Aisha (r.a) kuwa Wahyi kwa Mtume (sallallaahu alayhi wa sallam) ulianza katika hali ya ndoto za kweli (na kwa mujibu wa baadhi ya hadithi zengine, ndoto nzuri). Kila ndoto aliyोजना ilikuwa kama hakika aliyोजना mchana katika mwanga wa jua kali. Baadaye alipendelea sana kujitenga na kukaa pekee, naye alikuwa akienda katika pango la Hira'a kushughulika na ibada kwa siku kadhaa usiku na mchana (Bi 'Aisha ametumia neno tahannuth, ambalo Imamu Zuhri amelieleza kama ta'abbud ibada za kujitolea). Hii ilikuwa aina Fulani ya ibada aliyokuwa akiifanya, kwani hadi wakati huo alikuwa bado hajafundishwa njia ya kuabudu na Allah (Subhaanahu Wata'ala). Alikuwa akijichukulia masurufu na kukaa huko siku kadhaa, kisha akirudi kwa Bi Khadija ambaye akimpa tena masurufu ya siku zingine. Siku moja, alipokuwa humo pangoni, Wahyi ukamteremkia bila ya kutarajia, na Malaika Jibril (a.s) akamwambia: "Iqra': Soma". Baada ya hapo, Bi 'Aisha (r.a) ananakili maneno ya mwenyewe Mtume (sallallaahu alayhi wa sallam) kama ifuatavyo: "Nikasema: 'Mimi si msomaji'. Hapo huyo Malaika akanishika na kunibana hadi sikuweza tena kuvumilia. Kisha akaniachia na kusema: 'Soma.'" "Nikasema: 'Mimi si msomaji'. Akanibana tena mara ya pili hadi sikuweza tena kuvumilia. Kisha akaniachia na kusema: 'Soma.'" "Nikasema tena: 'Mimi si msomaji.' Akanibana tena mara ya tatu hadi sikuweza tena kuvumilia. Kisha akaniachia na kusema: 'Iqra' bismi Rabbika-Ladhy Khalaq: (Soma kwa jina la Mola wako Aliyeumba)' hadi akafika ma lam ya' lam (yale asiyojajua)". Bi 'Aisha (r.a) asema: "Kisha Mtume (sallallaahu alayhi wa sallam) akarudi nyumbani kwa Bi Khadija (r.a) akitetemeka kwa khofu, naye akamwambia: 'Nifunike, nifunike,' naye akafunikwa. Khofu ilipomwondoka alisema: 'Ewe Khadija, kimenitokea nini?' Kisha, yeye mwenyewe akasimulia kilichomtokea, na akasema: 'Nayahofia

maisha yangu.’ Bi Khadija akasema: ‘La hasha! Kuwa na furaha. Wallahi, Allah katu Hatakdhalilisha: wewe unawafanyia wema jamaa, unasema ukweli (hadithi moja inaongeza: unahifadhi na kuvirudisha vile vinavyotunzwa kwako kama amana), unawasaidia maskini na mafakiri, unawakirimu wegeni na unashiriki katika mambo mema.’ Kisha Bi Khadija (r.a) akampeleka Mtume (sallallaahu alayhi wa sallam) kwa Waraqah bin Naufal ambaye alikuwa binamu yake. Waraqah aliingia katika Ukristo katika zama za kijahili, akawahi kuandika Injili katika Kiarabu na Kiebrania na alikuwa mzee sana na kipofu. Bi Khadija akasema: ‘Ndugu yangu, hebu msikilize mtoto wa ndugu yako.’ Waraqah akamwambia Mtume (sallallaahu alayhi wa sallam): ‘Umeona nini ewe mpwa wangu?’ Mtume (sallallaahu alayhi wa sallam) akayaeleza aliyoyaona. Waraqah akasema: ‘Huyu ni Namus (malaika mpeleka Wahyi) ambaye Allah alimtuma kwa Musa (a.s). Laiti ninge kuwa kijana katika zama za Utume wako. Laiti ningekuwa kijana hapo watu wa kabila lako watakapokufukuza toka mji wako wa asili.’ Mtume (sallallaahu alayhi wa sallam) akasema: ‘Kweli watanifukuza?!’ Waraqah akasema: ‘Naam, katu haijatokea kwamba mtu alete hicho ulicholeta na asichukuliwe kama adui. Kama ningeishi hadi wakati huo ningekusaidia kwa uwezo wangu wote.’ Lakini si muda mrefu toka hapo, Waraqah alifariki.”

Kisa hiki kinadhihirisha ukweli kuwa hata nukta moja tu kabla ya kuja kwa Malaika Jibril (a.s) Muhammad (sallallaahu alayhi wa sallam) hakujuwa kabisa kuwa atateuliwa kuwa Mtume. Acha ya kutaka au kutarajia kuwa Mtume, hakutaka hata yampate hayo yaliyompata huko Pangoni. Kushukiwa na Wahyi na kumtokea Jibril (a.s) ana kwa ana lilikuwa jambo asilolitarajia na athari yake juu ya Muhammad (sallallaahu alayhi wa sallam) ilikuwa sawa sawa kama jambo kubwa kama hilo lingemtokea mtu yeyote mwengine bila ya matayarisho. Ndio maana alipoanza kulingania Uislamu, watu wa Makka wakaleta kila aina ya upinzani dhidi yake, lakini hamna aliyesema kuwa eti watu walitarajia kwamba ataleta dai kama hilo, kwani eti alikuwa akifanya matayarisho toka kitambo awe Mtume.

Kutokana na kisa hiki jambo lengine amablo pia linadhihirika ni jinsi tabia na maisha ya Mtume (sallallaahu alayhi wa sallam) yalivyokuwa matahirifu na nadhifu kabla ya Utume. Bi Khadija hakuwa mama

kijana: alikuwa naumri wa miaka 55 lilipotokea jambo hilo na alikuwa mshirika wa maisha ya Mtume (sallallaahu alayhi wa sallam) toka miaka 15 iliyopita. Hamna udhaifu wa mume awezao kuuficha kwa mkewe. Bi Khadija kwa kipindi hicho kirefu cha maisha aligundu kuwa Muhammad (sallallaahu alayhi wa sallam) alikuwa mtu mwenye ukarimu na tabia njema mno kiasi ambacho, pale Mtume (sallallaahu alayhi wa sallam) alipomsimulia yaliyomtokea katika Pango la Hira, yeye bila kusita alisema kuwa huyo kwa hakika alikuwa ni Malaika wa Allah (s.w) ambaye alimletea Wahyi. Pia Waraqah bin Naufal alikuwa ni mkazi wajadi wa Makka, ambaye alimjua Mtume (sallallaahu alayhi wa sallam) toka utoto wake. khususan, kwa miaka kumi na tano iliyopita kwa sababu ya ule uhusiano wa karibu alikuwa akiyajua vyema maisha yake, shughuli na harakati zake. Pia, aliposikia yaliyomtokea Mtume (sallallaahu alayhi wa sallam) huko Pangoni, hakuyachukulia hayo kuwani mambo mabaya, bali hapo hapo alisema kuwa alikuwa yule yule Namus aliyemteremkia Nabii Musa (a.s). Hii ilimaanisha kuwa alikuwa ni mtu bora sana na mtukufu mno kiasi kwamba haikushangaza kuteuliwa kwake kuwa Mtume.

Mnasaba wa Kuteremshwa Aya 6-19- Sehemu ya pili ya Sura iliteremshwa pale Mtume (sallallaahu alayhi wa sallam) alipoanza kusali kwa njia ya Kiislamu huko Al-Ka'aba na Abu Jahl akamtishia na akajaribu hasa kumzuia. Inaonyesha kuwa baada ya kuteuliwa kwake kuwa Mtume hata kabla ya kuweza kulingania Uislamu hadharani, alianza kusali huko Al-Ka'aba kwa namna ile aliyomfundisha Allah; na kutokana na jambo hilo, Makureshi kwa mara ya kwanza walihisi kuwa anafuata dini mpya. Watu wengine walikuwa wakimwanganalia kwa uchunguzi na udadisi, lakini Abu Jahl kwa kiburi na uadui wake akamtisha Mtume (sallallaahu alayhi wa sallam) nakumpiga marufuku kusali namna hiyo hapo Al-Ka'aba. Kwa mujibu wa hayo, hadithi nyingi zimesimuliwa toka kwa Sayyidina 'Abdullah bin 'Abbas na Abu Huraira (r.a) zinazoelezea hiyo tabia mbovu ya Abu Jahl.

Abu Huraira (radhiyallahu anhu) asema kuwa Abu Jahl aliwauliza Maquireishi: “Je, Muhammad alisujudu mbele yenu?”Walipokubali, alisema: “Naapa kwa Lat na 'Uzza, kama ningemkuta katika tendo hilo la ibada, ningemkanyaga shingoni kwa mguu na kuusugua uso wake

mavumbini.” Kisha ikatokea kuwa alimwona Mtume (sallallaahu alayhi wa sallam) amesujudu, naye akaja kutaka kumkanyaga shingoni, lakini ghafla akageuka na kurudi nyuma huku amejawa na khofu, na alipoulizwa nini kilimpata, akasema kulikuwa na shimo la moto na mandhari ya kutisha kati yake na alipo Mtume (sallallaahu alayhi wa sallam), pia kulikuwa na mbawa. Mtume (sallallaahu alayhi wa sallam) alipoyasikia hayo, alisema: “Kama angenikaribia, Malaika wangempiga sana na kumchana vipande vipande.” (Ahmad, Muslim, Nasai, Ibn Jabir, Ibn Hatim, Ibn Al-Mundhir, ibn Marduyah, Abu Nuaim, Isafahani, Baihaqi).

Kwa mujibu wa Ibn 'Abbas, Abu Jahl alisema: “Kama ningemkuta Muhammad (sallallaahu alayhi wa sallam) anaswali Sala yake Al-Ka'aba, ningeikanyaga shingo yake kwa mguu wangu.” Mtume (sallallaahu alayhi wa sallam) alipoyasikia hayo alisema: “Kama angefanya hayo Malaika wangemshika hapo hapo.” (Bukhari Tirmidhi, Nasai, Ibn Jarir, Abdur-Razzaq, Abd bin Humaid, Ibn Al-Mundhir, Ibn Marduyah).

Kwa mujibu wa Hadithi nyengine toka kwa Ibn 'Abbas (r.a), Mtume (sallallaahu alayhi wa sallam) alikuwa akisali Maqam Ibrahim. Abu Jahl akapita hapo na akasema: “Ewe Muhammad, mimi sikuzuia kusali hivyo hapa?” Kisha akaanza kumtisha. Kwa kumjibu, Mtume (sallallaahu alayhi wa sallam) akamkemea sana. Hapo akasema: “Ewe, Muhammad, kwa nguvu gani ulonazo, hata unanikemea hivyo? Wallahi, wafuasi wangu katika bonde hili wanawaziidi sana wafuasi wako kwa idadi.” (Ahmad, Tirmidhi, Nasai, Ibn Jarir, Ibn Shaibah, Ibn Al-Mundhir, Tabarani, ibn Marduyah).

Ni kwa sababu ya matokeo haya ndio ile sehemu ya Sura hii ianzayo na 'Kalla innal-insaana layatgha' Ikateremshwa. Pahali zilipowekwa hizi Aya za 6-19 ndipo hasa, kwa vile baada ya kuteremshwa sehemu ya kwanza ya Qur'ani, nayo ni Aya za 1-5 za Sura hii, Mtume (sallallaahu alayhi wa sallam) kwanza kabisa alianza kuutekeleza na kuudhihirisha Uislamu kwa lile jambo muhimu kuliko yote nalo ni Sala, na mgogoro wake na makafiri ulianza kwa tukio hilo la kusali huko Al-Ka'aba.

Kama alivyobainisha hivi Mwenyezi Mungu katika Qur'ani yote-kwa Mitume wote waliopewa Utume kabla ya Nabii



Muhammad(sallallaahu alayhi wa sallam). Yeye Nabii Muhammad(sallallaahu alayhi wa sallam) ndiye Mtume wa mwisho – Khaatamun Nabiyyin.

سورة التين  
AT-TYN

Kwa jina la Mwenyezi Mungu  
Mwingi wa rehema Mwenye  
kurehemu

بِسْمِ اللَّهِ الرَّحْمَنِ الرَّحِيمِ

- 1 Naapa kwa tini na zaituni!
- 2 Na kwa Mlima wa Sinai!
- 3 Na kwa mji huu wa wenye amani!
- 4 Bila ya shaka tumemuumba mtu kwa umbo lililo bora kabisa.
- 5 Kisha tukamrudisha kuwa chini kuliko walio chini!  
Lakini wale walio amini na
- 6 wakatenda mema, hao watapata ujira usio kwisha.
- 7 Basi ni kipi baadae kitakacho kukukadhibishia malipo?
- 8 Kwani Mwenyezi Mungu si muadilifu kuliko mahakimu wote?

والتين والزيتون ﴿١﴾

وطور سينين ﴿٢﴾

وهذا البلد الامين ﴿٣﴾

لقد خلقنا الانسان في احسن تقويم

﴿٤﴾

ثم رددناه اسفل سافلين ﴿٥﴾

إلا الذين آمنوا وعملوا الصالحات فلهم

أجر غير ممنون ﴿٦﴾

فما يكذبك بعد بالدين ﴿٧﴾

أليس الله بأحكم الحاكمين ﴿٨﴾

UTANGULIZI

*Somo na Mafundisho*\_Somo lake ni uthibitisho kwa thawabu na iqabu za Akhera. Kwa lengo hilo, pameapiwa kwa masikani ya baadhi ya Mitume maarufu, na hapo hapo kusemwa kuwa hakika Allah amemuumba mtu katika umbo lililo bora kabisa. Japo kuwa katika sehemu zengine za Qur’ani, hakika hii imeelezwa kwa njia tofauti, kwa mfano: katika baadhi ya sehemu pamesemwa: “Allah

Amemchagua mtu kama Khalifa Wake juu ya ardhi na Akawaamrisha Malaika kumsujudia huyo mtu,” (2:30-34; 6:165; 7:11; 15:28-29;27:62; 38:71-73), sehemu zengine, kwamba: “Binaadamu amekuwa mbebaji waAmana ya Allah, ambayo aridhi, milima na mbingu havikuweza kubeba.” (33:72). Na katika sehemu zingine, kwamba: “Na kwa hakika Tumewatukuza wanadamu... kuliko viumbe Vyetu vyengine.” (17:70), juu ya hayo, hapa tangazo lililofanywa khususan kwa kuapia kwa yale maskani ya Mitume kuwa mtuameumbwa katika umbo lililo zuri mno kabisa, lina maanisha kwamba wanadamu wamebarikiwa na jambo zuri mno kabisa na asili bora mno kabisa kiasi kwamba vitu hivyo vimetoa watu wenye kuweza kufikia vilele vya ubora kama vile Utume, hamna cheo kikubwa kulikohicho kilochoweza kufikiwa na kiumbe kingine chochote cha Allah.

Kisha, pamesemwa kuwa kuna watu wa aina mbili: waleambao juu yakuumbwa katika umbo zuri mno kabisa, bado wanaelemea katika uovu, na kuoza kwa maadili yao kunawapelekea kuwa duni kuliko viumbe vyote vilivyo duni, na wale ambao kwa kufuatanjiasahihiyamaishanamwenendo mwema wamesalimika kuporomoka hadhi yao na kubaki katika nafasi yao ya juu, nafasi ambayo ndio hitajio lao la lazima la kuumbwa katika umbo lililo bora mno kabisa. Kuwepo kwa aina hizi mbili miongoni mwa wanadamu ni hakika ambayo hamna awezaye kuikanusha, kwani aina hizo zinaonekana na kujulikana katika jamii zote za binaadamu katika zama zote.

Kwa kumalizia, hakika hii imetumiwa kama hoja ya kuthibitisha kuwa kama katika jamii za wanadamu zipo hizi aina mbili ambazo zenyewe ni tofauti kabisa, basi kwa vipi mtu akanushe kuwepo hukumu na malipo ya amali za hizo aina mbili? Kama waliooza kimaadili hawataadhibiwa, na wale wenye maadili mema na mwenendo wa ucha–Mungu hawatazawadiwa, na wote waovu na wema wamalizikie katika vumbi tu, hiyo ingemaanisha kuwa hamna haki wala uadilifu katika Ufalme wa Allah; ambapo mantiki ya binaadamu inahitaji na inadai kuwa hakuna budi afanye haki na uadilifu. Kwa vipi basi mtu aweza kufikiria kuwa Allah, Ambaye ni Mpenda na Mtenda haki na

Muadilifu kuliko wote, afanye dhulma?

### سورة الشرح

#### ALAM-NASHRAH

Kwa jina la Mwenyenzi Mungu  
Mwingi wa rehema Mwenye  
kurehemu

بِسْمِ اللَّهِ الرَّحْمَنِ الرَّحِيمِ

- 1 Hatukukunjulia kifua chako?
- 2 Na tukakuondolea mzigo wako,
- 3 Ulio vunja mgongo wako?
- 4 Na tukakunyanyulia utajo wako?
- 5 Basi kwa hakika pamoja na uzito upo wepesi,
- 6 Hakika pamoja na uzito upo wepesi
- 7 Na ukipata faragha, fanya juhudi.
- 8 Na Mola wako Mlezi ndio mshughulikie.

أَمْ نَشْرَحُ لَكَ صَدْرَكَ ﴿١﴾

وَوَضَعْنَا عَنكَ وِزْرَكَ ﴿٢﴾

الَّذِي أَنْقَضَ ظَهْرَكَ ﴿٣﴾

وَرَفَعْنَا لَكَ ذِكْرَكَ ﴿٤﴾

فَإِنَّ مَعَ الْعُسْرِ يُسْرًا ﴿٥﴾

إِنَّ مَعَ الْعُسْرِ يُسْرًا ﴿٦﴾

فَإِذَا فَرَغْتَ فَانصَبْ ﴿٧﴾

وَإِلَىٰ رَبِّكَ فَارْغَبْ ﴿٨﴾

#### UTANGULIZI

*Somo na Mafundisho* – Lengo na madhumuni ya Sura hii pia ni kumliwaza Mtume sallallaahu alaihi wa sallam. Kabla ya kufanywa kwake Mtume katu hakukabiliana na matatizo kama ambavyo kwa ghafla ilimbidi akabiliane nayo baada ya kuwa Mtume, na hasa alipoanza Ujumbe wake wa kulingania watu Uislamu. Haya peke yake yalikuwa mapinduzi makubwa katika maisha yake, jambo ambalo hakulitarajia kabla ya Utume. Mara tu alipoanza kulingania Uislamu, jamii ile ile iliyompa hishima ya pekee, ilianza kumtukana na kumshutumumu. Makka hakukuwa na mtu aliyekuwa tayari kumsikiliza; akaanza kufanyiwa maskhara na ufedhuli njiani na mitaani: na katika kila hatua ilimbidi kukabili matatizo mapya. Japokuwa pole pole aliyazoea matatizo hayo- hata yale magumu kabisa. Hata hivyo, kila

kipindi cha kwanza kilikuwa cha kuvunja moyo sana kwake. Ndio maana kwanza iliteremshwa Suratudh-Dhuhaa ili kumliwaza na baadaye Sura hii.

Katika Sura hii, mwanzoni kabisa Allah Anasema: “Tumekuneemesha Ewe Mtumekwa neema tatu kubwa; hivyo hakuna sababu ya kuvunjika moyo. Neema ya kwanza ni neema ya sharhus-sadr (kupanuliwa kifua), ya pili ni kukuondolea ule mzigo mzito uliokaribia kuvunja mgongo wako kabla ya Utume, na ya tatu ni kukutukuzia utajo wako kiasi ambacho hamuna aliyepewa kabla yako.

Baada ya hayo, Mola na Mruzuku wa ulimwengu amemhakikishia mja na Mtume Wake kuwa hicho kipindi cha matatizo anachokabiliana nacho sasa si kirefu sana, bali kinafuatiwa karibu yake na kipindi cha faraja. Jambo hili limeelezwa katika Suratudh-Dhuhaa, na pamesemwa: “Kila kipindi kijacho ni bora kwako kuliko kipindi kilichopita, na hivi punde Mola wako atakuneemesha mno kiasi ambacho utaridhishwa vilivyo.”

Kwa kumalizia, Mtume sallallaahu alaihi wa sallam ameamrisha-kama vile kumwambia: “Unaweza tu kukuza uwezo wa kustahimili matatizo ya hiki kipindi cha hatua ya mwanzo kwa njia moja, nayo ni hii: “Unapokuwa na faragha kutokana na shughuli zako, jipinde nafsi yako katika shughuli ya ibada, na elekeza fikra zako zote kwa Mola Wako.” Fundisho hilo hilo limetolewa kwake kwa maelezo marefu zaidi katika Suratul-Muzzammil: 1-9.

## سورة الضحى ADH-DHUHAA

Kwa jina la Mwenyenzi Mungu  
Mwingi wa rehema Mwenye  
kurehemu

بِسْمِ اللَّهِ الرَّحْمَنِ الرَّحِيمِ

- 1 Naapa kwa mchana!
- 2 Na kwa usiku unapo tanda!
- 3 Mola wako Mlezi hakukuacha,  
wala hakukasirika nawe.

وَالضُّحَىٰ ﴿١﴾

وَاللَّيْلِ إِذَا سَجَىٰ ﴿٢﴾

مَا وَدَّعَكَ رَبُّكَ وَمَا قَلَىٰ ﴿٣﴾

- 4 Na bila ya shaka wakatiujao utakuwa bora kwako kuliko ulio tangulia. ﴿٤﴾ وَلَا خِرَّةٌ خَيْرٌ لَّكَ مِنَ الْأُولَىٰ ﴿٤﴾
- 5 Na Mola wako Mlezi atakupa mpaka uridhike. ﴿٥﴾ وَسَوْفَ يُعْطِيكَ رَبُّكَ فَتَرْضَىٰ ﴿٥﴾
- 6 Kwani hakukukuta yatima akakupa makazi? ﴿٦﴾ أَمْ يَحِذُّكَ تَيْمَمًا فَأَوْىٰ ﴿٦﴾
- 7 Na akakukuta umepotea akakuongoa? ﴿٧﴾ وَوَجَدَكَ ضَالًّا فَهَدَىٰ ﴿٧﴾
- 8 Na akakukuta mhitaji akakutosheleza? ﴿٨﴾ وَوَجَدَكَ عَائِلًا فَأَغْنَىٰ ﴿٨﴾
- 9 Basi yatima usimwonee! ﴿٩﴾ فَأَمَّا الْيَتِيمَ فَلَا تَقْهَرْ ﴿٩﴾
- 10 Na anaye omba au kuuliza usimkaripie! ﴿١٠﴾ وَأَمَّا السَّائِلَ فَلَا تَنْهَرْ ﴿١٠﴾
- 11 Na neema za Mola wako Mlezi zisimulie. ﴿١١﴾ وَأَمَّا بِنِعْمَةِ رَبِّكَ فَحَدِّثْ ﴿١١﴾

#### UTANGULIZI

*Somo na Mafundisho* - Somo lake ni kumliwaza Mtume sallallaahu alaihi wa sallam na lengo lake ni kumwondolea duku duku na huzuni ambavyo vilimsibu kwa kusimamishwa Wahyi. Kwanza kabisa, kuapia kwa asubuhi ang'aavu na utulivu wa usiku amehakikishiwa, kama vile kusema: "Mola wako Hakukutupa wala Hakukukasirikia." Kisha amepewa bishara njema kuwa matatizo aliyokuwa akikabiliana nayo katika hatua hiyo ya mwanzo ya ujumbe wake, hayatadumu kwa muda mrefu, na kila kipindi kijacho cha maisha kitakuwa bora kwake kuliko kilichopita, na si baada ya muda mrefu Allah atamneemesha vilivyo kiasi cha kuridhika mno. Hii ni bishara dhahiri ya Qurani ambayo ukweli wake ulidhihirika baadaye, ambapo bishara hii ilipotolewa hapakuwa na dalili kabisa kuwa mtu huyo dhaifu pekee ambaye alijitokeza kupigana vita dhidi ya ujahili na upagani wa taifa zima, atapata mafanikio ya haraka na ya kushangaza kama hayo. Kisha, akimwambia Mtume wake - Allah anasema: "Ewe Mtume Wangu mpendwa, nini kilichokusababishia shaka na huzuni kuwa Mola wako amekutupa, na kwamba Sisi Tumekukasirikia? Ambapo ukweli ni kwamba Tumekuwa Wakarimu kwako na Tumekufanyia

wema baada ya wema toka uzaliwe. Ulizaliwa yatima: Tukapanga mipango bora kabisa ya kulelewa na kukuzwa kwako; hukuijuwa Njia ya uongofu: Tukakuonyesha Njia Nyoofofu; ulikuwa fakiri: Tukakutajirisha. Yote haya yanaonyesha kuwa wewe ni mridhiwa Kwetu toka mwanzoni; na rehema na neema Yetu zimekuwa zinakufikia mfululizo.” Hapa, msomaji pia azingatie Aya za 37–42 za Suratut-Ta Ha, ambako Allah alipokuwa Akimtuma Nabii Musa (a.s) kukabiliana na jitu katili kama Firauni, Alimliwaza na kumshajiisha kwa kumwambia: “Tumekuwa Tukikutunza kwa ukarimu toka uzaliwe; hivyo, kuwa na yakini kuwa katu hutatupwa na kuachwa pweke katika Ujumbe huu wa kutisha: Rehema Yetu itakuhudumia mfululizo.”

Kwa kumalizia, Allah amemfundisha jinsi ya kuvitendea viumbe vya Allah ikiwa nimalipo kwa neema Alizompa na jinsi ya kumshukuru Allah kwa vile Alivyombariki.

### AYA ZA MWISHO ZA AL BAQARAH

285 Mtume ameamini yaliyoteremshwa kwake kutoka kwa Mola Mlezi wake, na Waumini vile vile. Wote wamemuamini Mwenyezi Mungu, na Malaika Wake, na Vitabu Vyake na Mitume Wake. Hatutafautishi baina ya yeyote katika Mitume wake, na (Waumini) husema: Tumesikia na tumet’ii. Tunakutaka maghfira Mola Mlezi wetu! Na marejeo ni kwako.

آمَنَ الرَّسُولُ بِمَا أُنزِلَ إِلَيْهِ  
 مِنْ رَبِّهِ وَالْمُؤْمِنُونَ ۗ كُلٌّ آمَنَ بِاللَّهِ  
 وَمَلَائِكَتِهِ وَكُتُبِهِ وَرُسُلِهِ لَا نُفَرِّقُ بَيْنَ  
 أَحَدٍ مِّنْ رُّسُلِهِ ۗ وَقَالُوا سَمِعْنَا وَأَطَعْنَا  
 ۗ غُفْرَانَكَ رَبَّنَا وَإِلَيْكَ الْمَصِيرُ

﴿ ٢٨٥ ﴾

286 Mwenyezi Mungu haikalifishi nafsi yoyote ila kwa kadiri ya iwezavyo. Faida ya iliyo

لَا يُكَلِّفُ اللَّهُ نَفْسًا إِلَّا وُسْعَهَا ۗ لَهَا  
 مَا كَسَبَتْ وَعَلَيْهَا مَا اكْتَسَبَتْ ۗ رَبَّنَا

yachuma ni yake, na khasara ya iliyo yachuma ni juu yake pia.(Ombeni:) Mola wetu Mlezi! Usituchukulie tukisahau au tukikosea. Mola wetu Mlezi! Usitubebeshe mzigo kama ulio wabebesha wale walio kuwa kabla yetu. Mola wetu Mlezi! Usitutwike tusiyo yaweza, na utusamehe, na utughufirie, na uturehemu. Wewe ndiye Mlinzi wetu. Basi tupe ushindi tuwashinde kaumu ya Makafiri.

لَا تُؤَاخِذْنَا إِنْ نَسِينَا أَوْ أَخْطَأْنَا ۗ رَبَّنَا  
 وَلَا تَحْمِلْ عَلَيْنَا إِكْرَامًا كَمَا حَمَلْتَهُ عَلَى  
 الَّذِينَ مِنْ قَبْلِنَا ۗ رَبَّنَا وَلَا تُحَمِّلْنَا مَا لَا  
 طَاقَةَ لَنَا بِهِ ۗ وَاعْفُ عَنَّا وَاعْفِرْ لَنَا  
 وَارْحَمْنَا ۗ أَنْتَ مَوْلَانَا فَانصُرْنَا عَلَى  
 الْقَوْمِ الْكَافِرِينَ ﴿٢٨٦﴾

#### MAELEZO

Hizi Aya mbili za Aamanar Rasul-Aya ya 285 na 286 - ni Aya zenye fadhila kubwa kabisa kama ile ya Ayatul Kursiy 255. Na imehimizwa kusomwa pale panaposuniwa kusomwa ile Ayatul Kursiy.

Aya hizi mbili zinaonyesha baadhi ya sifa za waislamu na mambo yao wanayoyaamini. Na moja katika hayo ni kuwa wanawakubali Mitume wote wa Mwenyezi Mungu waliokuwa kabla ya Nabii Muhammad sallallaahu alaihi wa sallam. Qurani yote inasema: ‘minqablika’, yaani waliokuwa kabla yako.

Kama alivyobainisha hivi Mwenyezi Mungu katika Qurani yote-kuwa Mitume wote walipewa Utume kabla ya Nabii Muhammad.sallallaahu alaihi wa sallam. Yeye Nabii Muhammad sallallaahu alaihi wa sallam ndiye Mtume wa Mwisho- Khaataman Nabiyyin.

Asiyesadiki hivi akamsadiki anayejisingizia kuwa kapewa Utume baada ya Nabii Muhammad sallallaahu alaihi wa sallam, basi mtu huyo ni kafiri pamoja na huyo mtume wake. Waislamu hawamkatai hata mmoja katika Mitume waliokuwa kabla ya Nabii Muhammadsallallaahu alaihi wa sallam, ila wanaitakidi kuwa Sharia zao za mambo ya kufanya sasa hazifuatwi. Hizi ni zama za kufuata Sheria aliyokuja nayo Nabii Muhammad sallallaahu alaihi wa sallam

katika mambo ya kufanya. Ama katika mambo ya Itikadi Mitume wote wamekuja na Dini moja, kama alivyosema Mwenyezi Mungu katika Aya ya 13 ya Suratush Shuuraa (na katika nyenginezo).

Na Aya hizi za 285 na 286 zinafundisha vile vile baadhi ya adabu za Uislamu na dua za kuomba. Na ni za kutaja fadhila za Allah Mwenyezi Mungu zilizoko juu ya waja wake- kuwa Hawakalifishi wasiyoyaweza, bali hata ‘magumu sana’ tu Hawakalifishi. Anawakalifisha yalio mepesi kwao. Wala Hawaadhibu wanapofanya jambo kwa kusahau au kwa dharura kubwa. Na kuonyesha vile vile kuwa mzee hatateswakwa kosa la mtoto wala mtoto hatateswa kwa kosa la mzee wala fulani kwa kosa la fulani. Kila mtu ana lawama za amali zake mwenyewe – si za mtu mwengine. Lakini ni juu yake kila mmoja kuamrisha mema na kukataza mabaya - kufanya Da’wah/Ulinganizi – wala si juu yake wasipofuata waliyoamrisha na kulinganiwa.

### AYATUL – KURSUY

255 Mwenyezi Mungu - hapana mungu ila Yeye Aliye hai, Msimamia mambo yote milele. Hashikwi na usingizi wala kulala. Ni Vyake pekee vyote vilivyomo mbinguni na duniani. Ni nani huyo awezaye kuombea mbele Yake bila ya idhini Yake? Anayejua yaliyo mbele yao na nyuma yao; wala wao hawajui chochote, katika vilio katika ujuzi Wake, ila kwa Atakalo Mwenyewe. Enzi yake imetanda mbinguni na duniani; Na wala kuvilinda hivyo hakumshindi. Na Yeye ndiye Aliye juu, na ndiye Mkuu.

لَا إِلَهَ إِلَّا هُوَ الْحَيُّ الْقَيُّومُ ۚ لَا تَأْخُذُهُ سِنَّةٌ وَلَا نَوْمٌ ۚ لَهُ مَا فِي السَّمَاوَاتِ وَمَا فِي الْأَرْضِ ۚ مَنْ ذَا الَّذِي يَشْفَعُ عِنْدَهُ إِلَّا بِإِذْنِهِ ۚ يَعْلَمُ مَا بَيْنَ أَيْدِيهِمْ وَمَا خَلْفَهُمْ ۚ وَلَا يُحِيطُونَ بِشَيْءٍ مِّنْ عِلْمِهِ إِلَّا بِمَا شَاءَ ۚ وَسِعَ كُرْسِيُّهُ السَّمَاوَاتِ وَالْأَرْضَ ۚ وَلَا يَئُودُهُ حِفْظُهُمَا ۚ وَهُوَ الْعَلِيُّ الْعَظِيمُ

﴿٢٥٥﴾



## MAELEZO

Aya hii huitwa Ayatul Kursiy. Aya tukufu kabisa. Anahimizwa kila Muislamu kuyaweka maana ya Aya hii mbele ya macho yake daima - ili asimwone Muqad-dim wala Muakh-khir ila Mwenyewe tu Mwenyezi Mungu (Subhanahu Wata'ala). Na mahala pengi katika Hadithi za Mtume sallallaahu alaihi wa sallam amehimizwa mtu kuisoma, kama (a) Baada ya kutoa salamu katika sala (b) Kabla ya kulala (c) Anapotoka nje (d) Anapoingia ndani (e) Anapokuwa na khofu ya kuogopa vinavyoonekana na visivyoonekana.

**بِسْمِ اللَّهِ الرَّحْمَنِ الرَّحِيمِ**  
**QAWAA'ID YA TAJWIID**

قال رسول الله صلى الله عليه و سلم ("زَيَّنُوا الْقُرْآنَ بِأَصْوَاتِكُمْ") رواه ابن حبان  
Amesema Mtume sallallaahu alaihi wa sallam: "Ipambeni Quran kwa sauti zenu". Ibn Hibban

و قال صلى الله عليه و سلم ("ليس منا من لم يتغن بالقرآن") أخرجه البخاري  
Amesema Mtume sallallaahu alaihi wa sallam: "Si katika sisi asiye soma Quran kwa sauti nzuri". Bukhari

**قواعد التجويد**  
**QAWAID YA TAJWID**

(١) - إذا وقع حرف من حروف الهجاء بعد النون الساكنة أو التنوين تجب غنتهما ما عدا ستة حروف وهي: ح ، خ ، ع ، غ ، ه ، هـ . فيجب عندها إظهارهما و هذه الحروف تسمى حروف الإظهار.

1. Ikija herufi miongoni mwa herufi za "hijaa'i" 23 baada ya "nun sakinah ن" au "tanwin" [ fat-hatein, kasratein, dhummatein] zinapasa herufi hizo kuitwa mvumo au kusikika sauti ya mvumo isipokuwa herufi hizi sita:- [ ha ح Kha خ ، ain ع ghain غ ، hamza ء na ha هـ ] yapasa zisikike yaani zidhihirishwe, nazo zaitwa herufi za "Idh-har".

(٢) - تجب الغنة في النون المشددة و الميم المشددة نحو إِنْ و عَمَّ .

2. Yapasa kukaza na kusikika mvumo unaposoma "mim" na "nun" zinapokuwa na shaddah. Mfano (inna إِنْ ، amma عَمَّ)

(٣) - تجب إدغام الميم الساكنة إذا وقع بعدها ميم نحو: هم مؤمنون.

3. Yapasa kutiwa mvumo (kukaza) "mim" ya "saakinah" inapokuja mbele yake "mim" yenye "haraka". Mfano: "hum, mu'minun" yasomwa (hum-mu'minun هم مؤمنون)

(٤) - تجب الغنة ميم الساكنة إذا وقع بعدها "ب" نحو: هم به.

4. Yapasa kutiwa mvumo (kukaza) kiasi, “mim” ya “saakinah” inapokuja “ba” mbele yake. Mfano: “hum bihi” yasomwa; “hum-bihi” هم به

(٥)-. يجب إظهار ميم الساكنة إذا وقع بعدها حرف غير الميم و الباء نحو ألم تر.

5. Yapasa kudhihirishwa “mim” (kusikika) inapokuja mbele yake herufi yoyote ya “hija” isipokuwa “mim” na “ba” Mfano: Alam tara الم تر

(٦)-. كل ألف أو واو أو ياء ساكنة إذا جاءت في آخر الكلمة و لم تأت بعدها همزة، تمد حركتين نحو: قالوا، نبغي.

6. Kila “alif” au “waw” au “ya” yenye “saakinah” ikija mwisho waneno, nayo “hamzah” isije baada yake, basi yavutwa kiasi cha “harakah” mbili. Mfano: “Qaalaa”; “Qaaluu”; “nabghii” قالوا، نبغي

(٧)- و إذا وقع بعدها همزة تمد خمس حركات نحو السماء و يسمى المد المتصل .

7. Na inapokuja “hamzah” baadaye, yavutwa “haraka” tano mfano: - “as-samaaa” na inaitwa “maddulmuttasil” yaani “maddah” na “hamzah” imeunganishwa katika neno mmoja مد المنصل

(٨)- و إذا وقعت الهمزة في كلمة تالية فتمد أربع حركات نحو قالوا أمانا و يسمى المد المنفصل .

8. Ikija “hamzah” katika neno lifuatalo basi yavutwa “harakah nne. Mfano: “qaaluuuamanna”. Na inaitwa “maddulmunfasil” yaani “maddha” na “hamzah” ziko katika maneno mawili قالوا أمانا

(٩)- المد اللازم يمد ست حركات نحو الضالين ، الم ، طسم .

9. “Maddul lazim” inavutwa “harakah” sita. Mfano: “Ladhaaal-liin” الم، طسم “taa-siiim-miiim”; alif-laaam miiim”

(١٠)- المد العارض يمد بمقدار حركتين أو أربع أو ست نحو العالمين ، السكون فيه عارض بسبب الوقف و يسقط بالوصل .

10. “Madul ‘aaridh” yavutwa kisasi cha “harakah” mbili, nne au sita. Mfano: “al-‘aalamiin”. “Sukun” inavutwa kwa sababu ya kusimama (kikomo) na inaachwa kuvutwa ikiwa waendelea kusoma العالمين

(١١) - حروف القلقة خمسة : ب ج د ط ق ( مجموعة في قوله قطب جد ) و تقلقل إذا سكنت .

11. Herufi za qalqala (kugongwa) ni tano: “ba, jim, dal, ta, qaf, nazo zimekusanywa katika neno “qut’bu-jaddin” قطب جاد zagongwa herufi hizi pindi zikiwa na “Sukun” ب ج د ط ق

(١٢) - حروف الاستعلاء سبعة : خ ص ض ط ظ غ ق و يجب تفخيمها .

12. Herufi za “is-ti’la” (ukubwa) ni saba: “kha; sad;dhad;ta;za;ghain;na qaf,” herufi hizi zapaswa kusomwa kwa unene na upana:- خ ص ض ط - ظ غ ق

(١٣) - اللام في لفظ الجلالة . الله ، اللهم . تفخّم إذا وقع بعد فتح و ضم نحو تا لله و نصر الله . و ترقق إذا وقعت بعد كسرة نحو بسم الله و أعوذ بالله .

13. “Lam” katika tamko la “Allah” na “Allahumma” yasomwa kwa unene inapokuja baada ya “fat-hah” na dhummah. Mfano; “tallahi” na “nasrullahi” na inasomwa kwa wembamba inapokuja baada ya “kasr”. Mfano: “عوذ بالله Na بِسْمِ الله a’udhu bilallahi

(١٤) - ترقق الراء إذا كانت مكسورة نحو رجال ، و تفخّم إذا كانت مفتوحة أو مضمومة نحو الرحمن ، رحماء .

14. “Ra” inasomwa kwa wembamba inapokuwa na “kasr”. Mfano: “rijalun”. Na inasomwa kwa unene inapokuwa na “fatah” au “dhummah”. Mfano: “ar-rahman na الر رحماء “ruhamaa

(١٥) - إذا كانت الراء ساكنة و قبلها فتحة أو ضمة تفخّم إذا نحو بَرَق ، زُرْقا . و إذا كانت ساكنة و قبلها كسرة ترقق نحو فرعون .

15. Inapokuja “ra” ya “saakinah” na kabla yake “ fat-ha” au dhummah, basi yasomwa kwa unene. Mfano: “barqu بـرَق na “zurqa زرقا .....” Na inapokuja “sukun” na kabla yake ikwa ni “kasr” basi yasomwa kwa wembamba. Mfano: “fir’aun” .....

(١٦) - لا يجوز الوقف بالحركة .

16. Haifai kusimama kwa “harakah”.

(١٧) - لا يجوز وصل بسم الله بآخر السورة ثم الوقوف عليها ثم ابتداء السورة الأخرى .

17. Haifai kuunganisha “bismillahi .....” kwa mwisho wa sura kisha ukasimamia hapo, baadaye ukaanza sura nyengine.

# Noorani Qaaidah

Majlis-e-Da'watul Haq, Hardoi,  
India

*Kwa mafafanuzi  
katika Kiswahili*



**Qaaidah** Kitabu Kinachokufundisha jinsi ya kuisoma Qur'an huitwa Qaaidah.

**Hadeeth** Rasulullah ﷺ amesema : mbora wenu ni Yule aliyejifunza Qur'an na Akawafunza wengine.

Qur'an ni kitabu cha Allah ambamo ndani yake muna muongozo kwa mwanadamu hadi siku ya Qiyaamah.

Qur'an ndio kipimo kinachopimia mafanikio ya duniani naakherah. Allah atampa fauzu yule ambaye maisha yake yanakwenda kwa mujibu wa Qur'an na atamk o sesha fauzu yule ambaye maisha yake yanakwenda kinyume na Qur'an maisha ya Rasulullah ﷺ yali kwa nio kioo cha Qur'an.

Mtu mmoja alimuuliza Aishah ؓ kua Rasulullah ﷺ alikua ni Qur'an.

Ni jukumu la kila muislim kuifunza, kuisoma na kuitekeleza Qur'an. Muislim afanyaye haya amebahatika sana mbele ya Allah.

**Maelekezo kwa Mwalimu** Noorani qaaidah ya Majlis-e-Dawatul Haqya Hardoi ndio iliyotumika katika masomo haya, ile ya asili na pia pia na nyongezea muhimu. Mtiriko wa qaaidah umerekebishwa ili masomo yaweze kufundisha.

Pia mafunzo ya Qaaidah yamewepesishwa ili watoto waweze kuyaelewa kwa urahisi, mifano ya katika qaaidah na mingine ya ziada imetumiwa.

Mwalimu atumie ubao kufundish. Baada ya kufundishwa kila mwanafunzi aulizwe binafsi. Tumia masomo yaliyopita na ya sasa.

## Matamshi Ya Herufi

Maelezo : Mwalimu anaweza kuchukua msaada wa matamshi yafuatayo ili kuwaeleza wanafunzi matamshi ya herufi:

Njia ya kutambua kutamka herufi yoyote ni kuweka Sekne juu yake na kurefusha Alif kwenye herufi hiyo. Matamshi ya herufi hiyo maalum ni

pale ambapo sauti husimamia. Mfano: رَيْبٌ رَيْبٌ رَيْبٌ

اوى ده Hutamkwa kutoka kwenye sehemu iliyowazi ya mdomo: mfano: يَا، بُو، يِي

ه.ه Hutamkwa kutoka mwisho wa koo: mfano اُدْرَاهُ

ح-ع Hutamkwa kutoka katikati ya koo. Mfano اُعْبَاهُ

غ-خ Hutamkwa kutoka sehemu ya mwanzo ya koo. اُعْ، اُحْ

ق Hutamkwa kwa sehemu ya mwisho (ya mbali) ya ulimi na sehemu ya juu a koo. اُقْ

ك Hutamkwa kwa sehemu ya mwisho (ya mbali) ya ulimi na sehemu ya juu ya juu ya koo chini kidogo ya ile sehemu ya Makhraj ya ق. اُكْ

ج-ش-ي Hutamkwa kwa sehemu ya mwanzoni ya ulimi na sehemu ya juu ya mdomo. اُجْ، اُشْ، اُيْ

ض Hutamkwa kwa sehemu za ulimi kugusa fizi za meno ya juu ya ndani. Mfano: اُضْ

ل Hutamkwa kwa ncha ya ulimi kugusa fizi za meno manne ya juu. Mfano: اُلْ

ن Hutamkwa kwa ncha ya ulimi kugusa fizi za meno manne ya juu yaliyo katikati ya meno mawili yenye ncha. Mfano: اُنْ

ر Hutamkwa kwa sehemu ya mbele na ya juu ya ulimi kugusa fizi z meno manne ya juu ya mbele. Mfano: اُرْ





# Malango wa kwanza

## Somo la kwanza

### Nukta

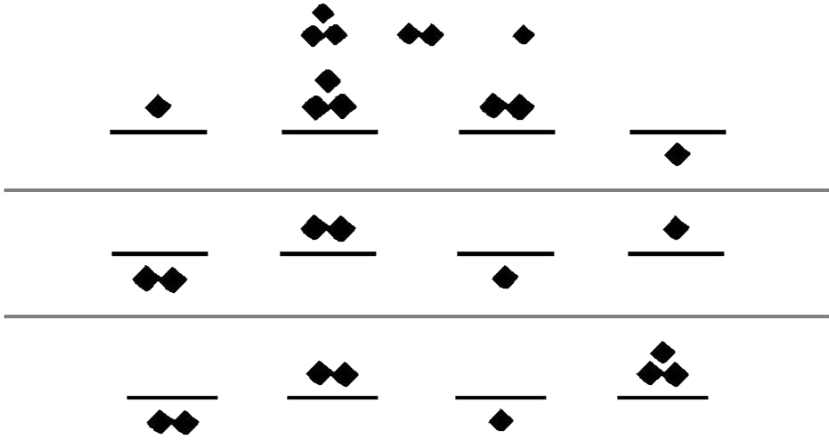

1 Fundisha siku moja mwezi wa kwanza

1

Sahihi ya mwalimu

## Somo la pili

### Alfabeti

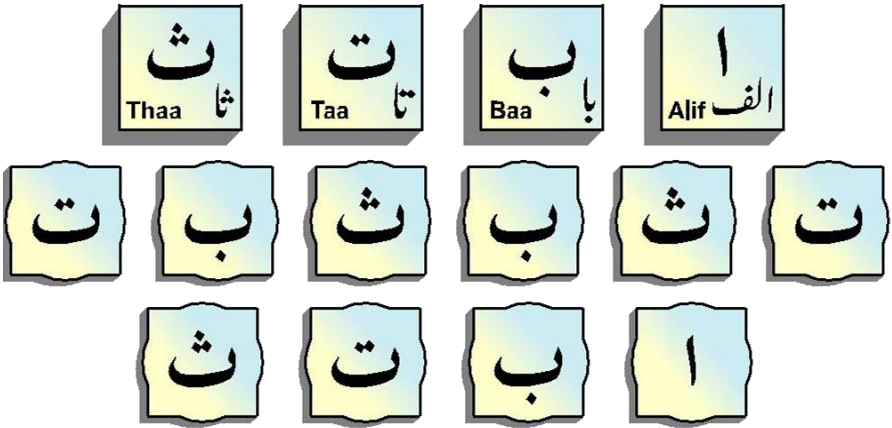

2 Fundisha siku tatu mwezi wa pili

1

2

Sahihi ya mwalimu

# Somo la tatu

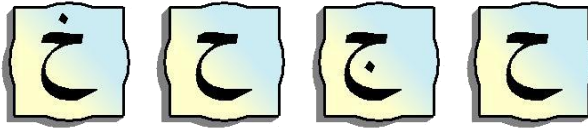
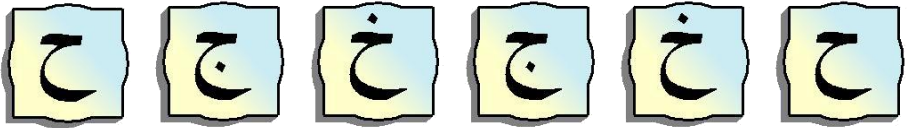
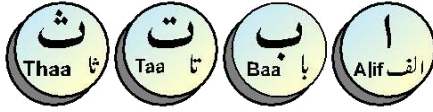

# Somo la nne

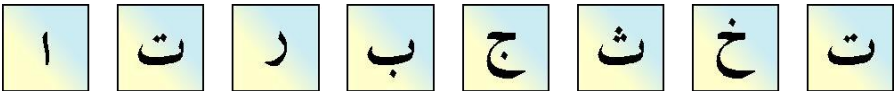
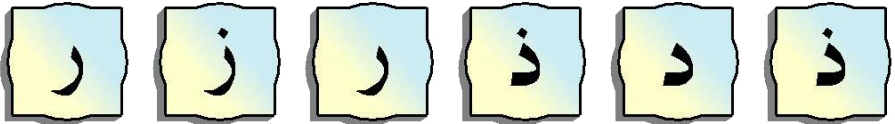
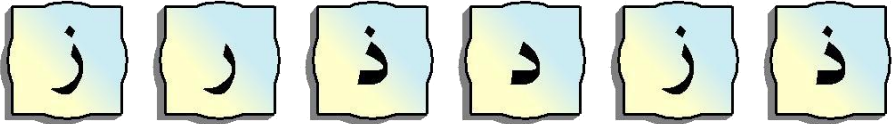
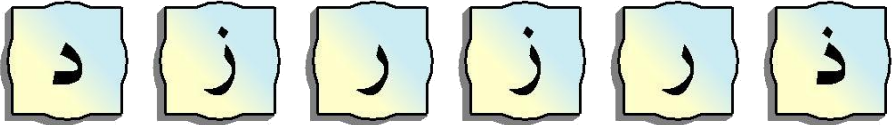
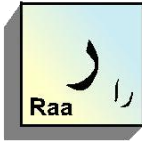

## Somo la tano

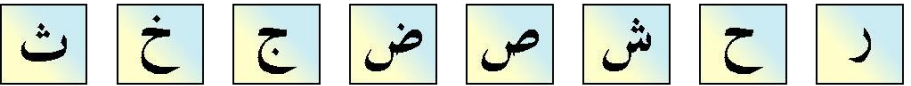
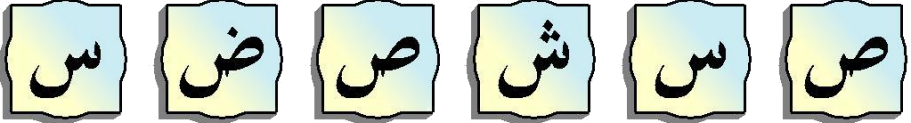

## Somo la sita

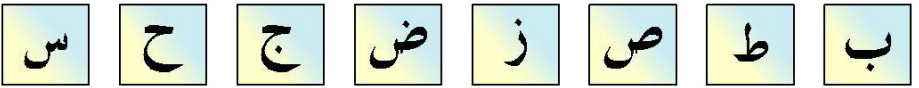
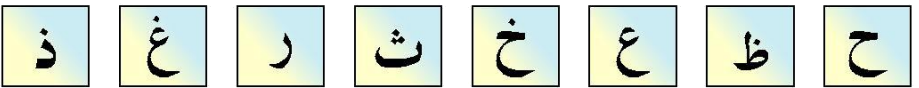
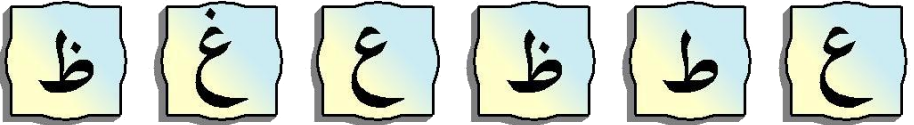
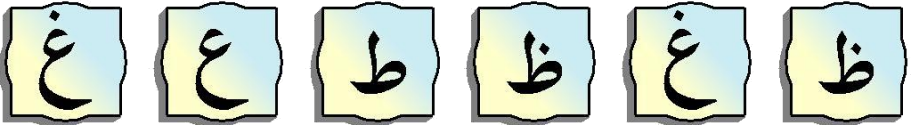
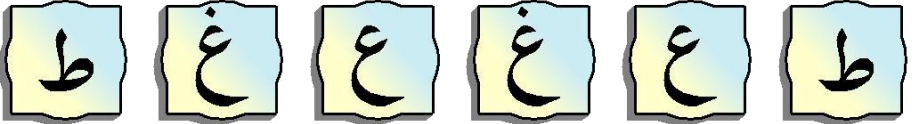



## Somo la saba

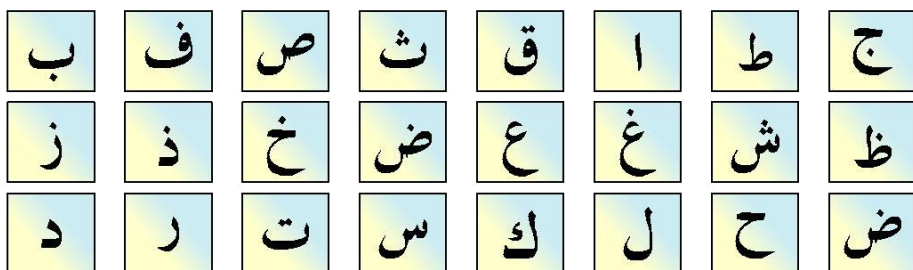
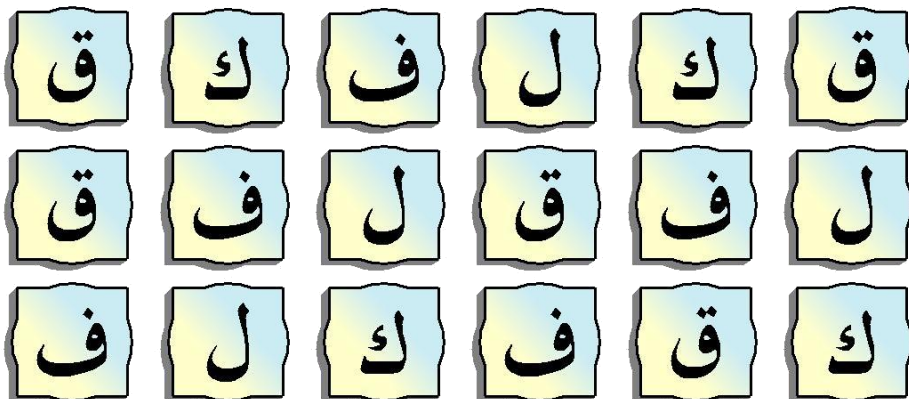
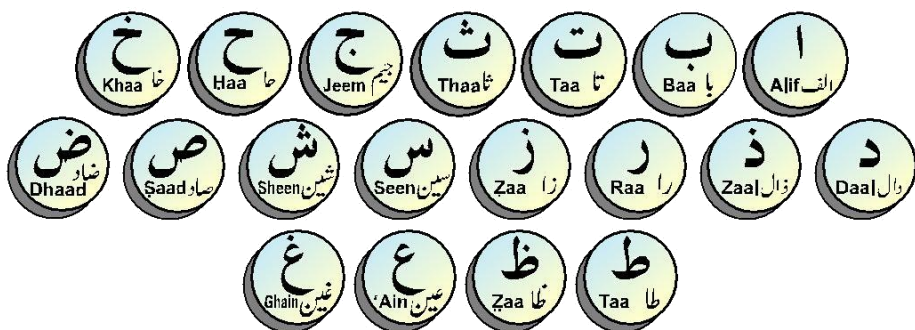

<b>2</b> Fundisha siku Tatu mwezi piil	1	2	3	Teacher's Signature
--	---	---	---	---------------------

# Somo la Nane

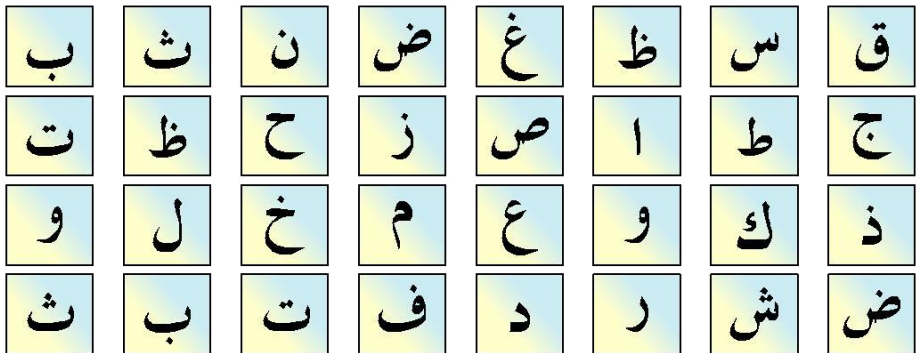
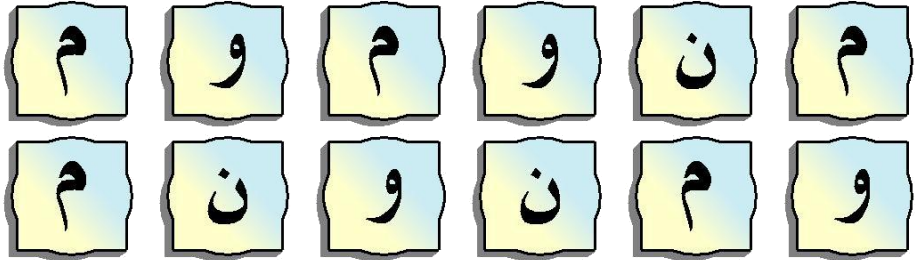
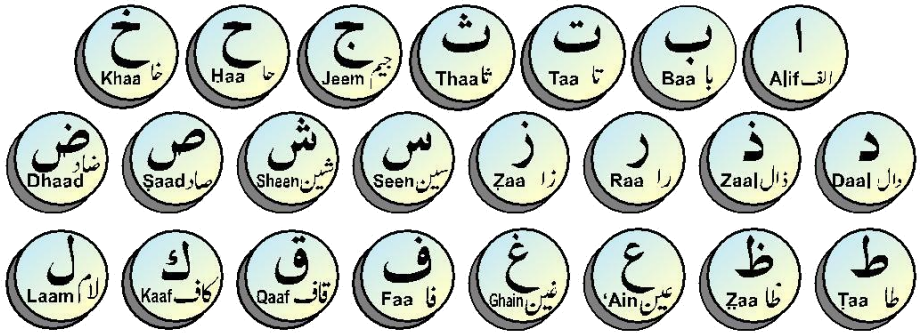



# Somo la Tisa

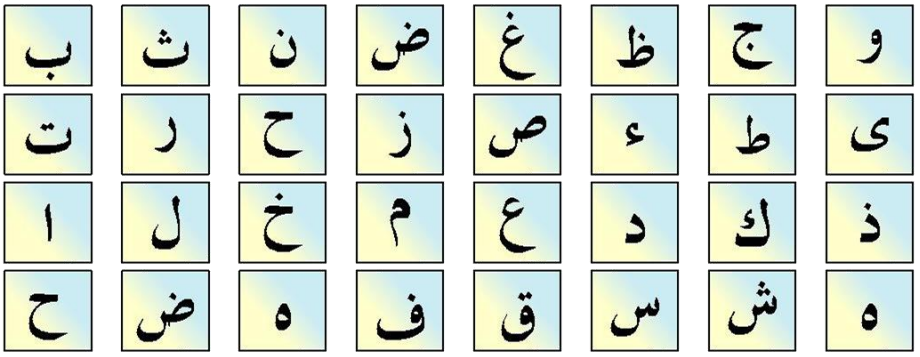
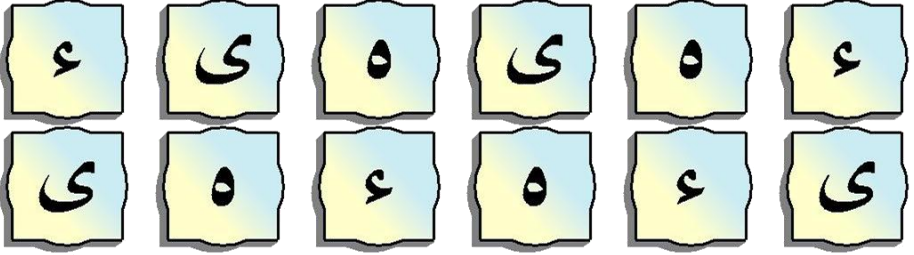
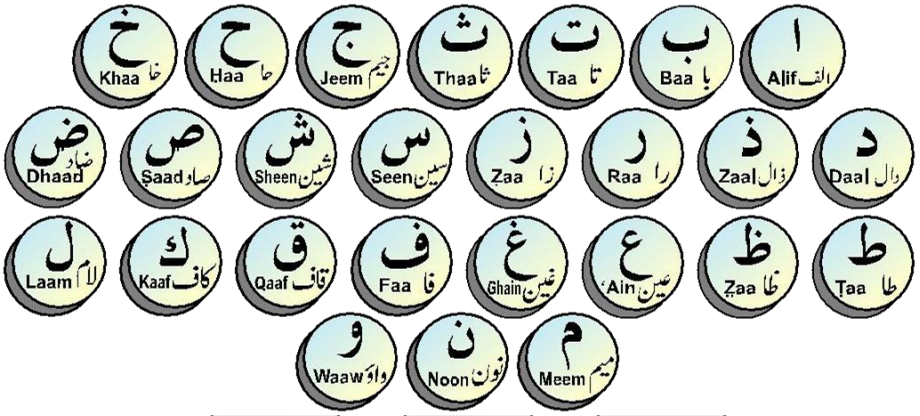

<b>2</b> Fundisha siku Tatu mwezi piil	1	2	Sahihi ya mwlimu
--	---	---	------------------

Somo la kumi

*Herufi zote*

ا ب ت ث ج

ح خ د ذ ر

ز س ش ص ض

ط ظ ع غ فا

ق ك ل م ن

و ه ء ی

# Mlango wa pili Murakkabat

Somo la kwanza

## Kuunga Herufi

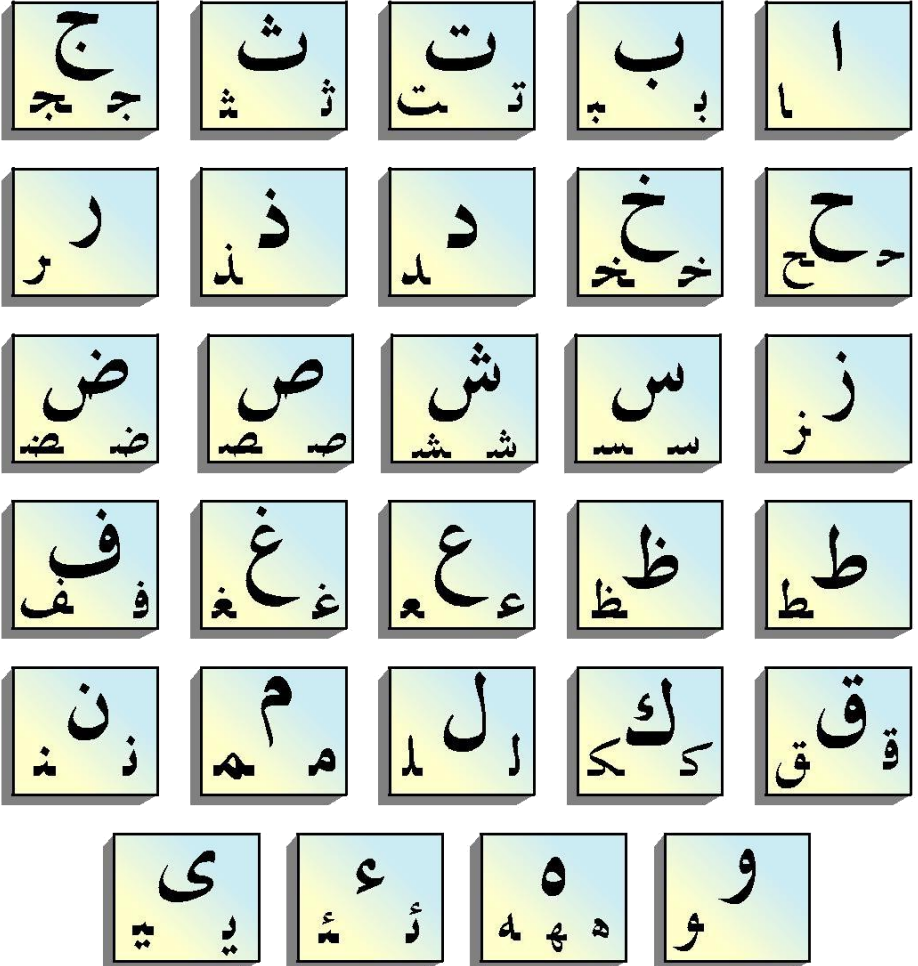

**3** Fundisha siku moja mwezi wa tatu

1

2

Sahihi ya mwlmu

Somo la Pili  
Zoezi kuunga herufi

اب	با	ام	ما	ال	لا	اك	كا	ا	ا
----	----	----	----	----	----	----	----	---	---

بب	بيج	تك	تت	ثن	لث	بق	تف	ب	ب
								ت	ت
								ث	ث

جب	حج	حل	لح	خف	جب	ج	ج	ج	ج
منخ	جى	خس	حق	جل	منخ	ح	ح	خ	خ

دب	بد	ذل	لد	رس	سر	د	د	د	د
زم	مز	دق	قد	ذر	زن	ز	ز	ز	ز

سب	لس	سج	حس	شط	طش	س	س	س	س
صب	بص	ضبل	كض	صبح	ضبا	ش	ش	ط	ط
						ظ	ظ	ظ	ظ



Somo la nne  
*Kitendo cha kuunga herufi mwanzo,  
kati au mwisho wa neno.*

اكل	خاف	حقا	بحر	خبر	جلب	جبل
عجز	حجج	درج	عدل	كبد	رجب	ضرب
قمر	سلم	مسك	قفس	صبر	بصر	حفص
طلب	بطل	غلط	علم	فعل	سمع	فرق
لفظ	كيف	قلم	لقى	فلق	كسب	بكر
ملك	لحق	علق	بلل	مجد	لمع	شيم
نفس	عنب	لعن	وجد	جول	نمو	هضم
فهم	فيه	يلد	ليس	خفى	ثكة	هئن



# Mlango wa Tatu

## Somo la kwanza

### *Irabu*

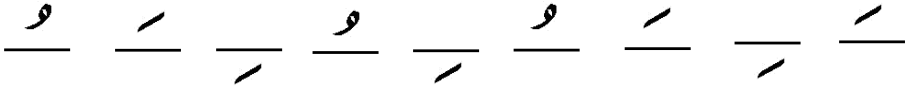

- 1) Fatha, kiswa na dhumma zinaitwa harakat.
- 2) Juu ya ile herufu ambayo ina fatha kiswa na dhumma iyo inaitwa mutaharrik.
- 3) Herufi ya mutaharrik soma haraka haraka usizivute - بَسْ.
- 4) Alifu yenye alama yoyote juu yake inakuwa Hamza, au pia huitwa Alifu.

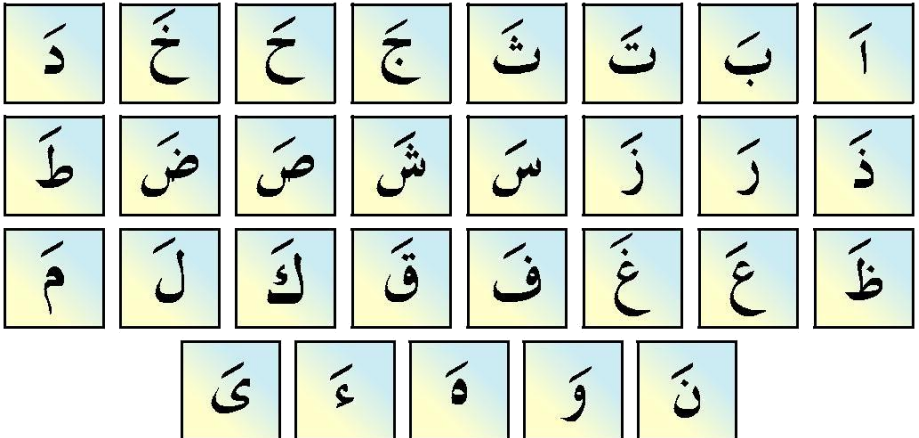

## Irabu juu ya herufi moja

كَ	نَ	قَ	ظَ	أَ	ءَ	خَ	ىَ
شَ	مَ	عَ	ضَ	غَ	ثَ	وَ	فَ
رَ	لَ	طَ	صَ	ذَ	هَ		

## Irabu Juu ya herufi Mbili

فَع	ضَع	لَكَ	كَأَ	بَرَ	فَرَّ
نَفَ	حَجَّ	أَرَ	وَلَ		

فَع = ف fa fatha , ع ain fatha : فع

<b>4</b> Fundisha siku moja mwezi wa nne	1	Sahihi ya mwalimu
--	---	-------------------

## Irabu juu ya herufi Tatu

دَخَلَ	كَسَبَ	عَبَدَ	وَدَعَ	دَرَسَ
مَجَدَّ	سَجَدَ	بَصَرَ	وَجَدَ	بَلَغَ
فَطَرَ	مَثَلَ	أَخَذَ	سَمَكَ	لَحَدَ



عَدَدَ قَمَرَ أَحَدَ قَدَمَ نَظَرَ

دَرَسَ = سَ Seen fatha دَرَسَ , رَ Ra fatha دَرَسَ , دَ Daal fatha دَرَسَ

<b>4</b> Teach ① Day in the Fourth Month	1	Teacher's Signature
--	---	---------------------

Somo la Pili

Kis-ra 

Herufi ilokuwa na kis-ra ina someka haraka na Ma'aruf,  
 Herufi hii pia haitakiwi isomwe kama Mjhoof  
 Soma 'kis-ra;' kama (i) isomwe kama اِسْ

ا	ب	ت	ث	ج	ح	خ	د
ذ	ر	ز	س	ش	ص	ض	ط
ظ	ع	غ	ف	ق	ك	ل	م
ن	و	ه	ء	ي			

<b>4</b> Fundisha siku moja mwezi wa nne	1	Sahihi ya mwlimu
--	---	------------------

Zoezi za irabu juu ya herufi moja

ض	ء	ط	ق	ب	ه	ح	ل
د	س	ن	ك	ع	و	ظ	ص

ر ج م ت ز ذ

### Irabu juu ya herufi mbili

اِبِّ اِبِلِ اِبِهْ اِبِلِيْ اِبِلِيْ اِبِلِيْ  
عَنْ رَتِ لَكَ كَوِي

اِبِّ : Hamzah kis-ra اِ , Ba kis-ra ب = اِبِّ

<b>4</b> Fundisha siku moja mwezi wa nne	1	Sahihi ya mwlimu
--	---	------------------

### Irabu katika herufi Tatu

اِبِلِ اِبِلِيْ اِبِلِيْ اِبِلِيْ اِبِلِيْ  
سَخِرَ رَحِمَ لَعِبَ شَرِبَ شَهَدَ  
بَرَقَ خَطَفَ جَزَعُ غَشِيَ بَخِلَ  
نَسِيَ نَعِمَ كَبِرَ لَزِمَ عَصِمَ

اِبِلِ = اِبِلِ لِ laam kis-ra ل , اِبِّ , بِ , Ba kis-ra ب , اِ Hamzah kis-ra اِ

<b>4</b> Fundisha siku moja mwezi wa nne	1	Sahihi ya mwlimu
--	---	------------------

## Somo la Tatu

Zumma

و

Herufi yenye dhumma isome kwa haraka bila ya kuvuta sauti. Isome dhumma (kwa ufupi kama “U”) na wala sio kama “O”. اُسْ

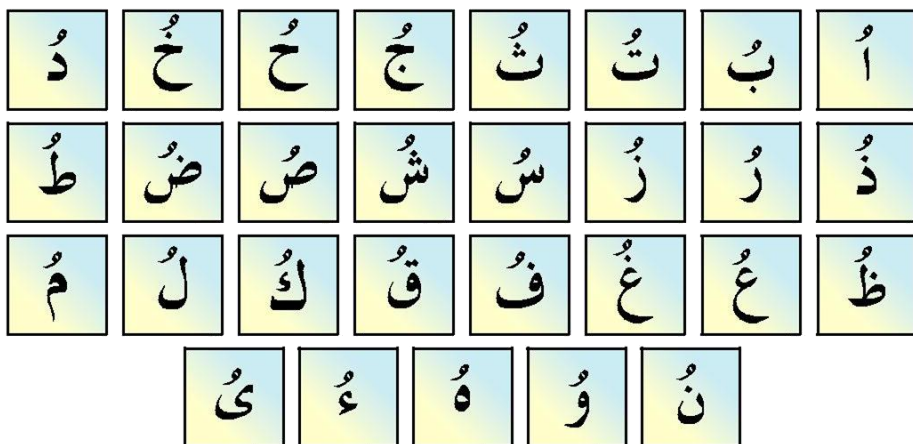

4

Fundisha siku moja mwezi wa nne

1

Sahihi ya mwalimu

### Alama juu ya herufi moja

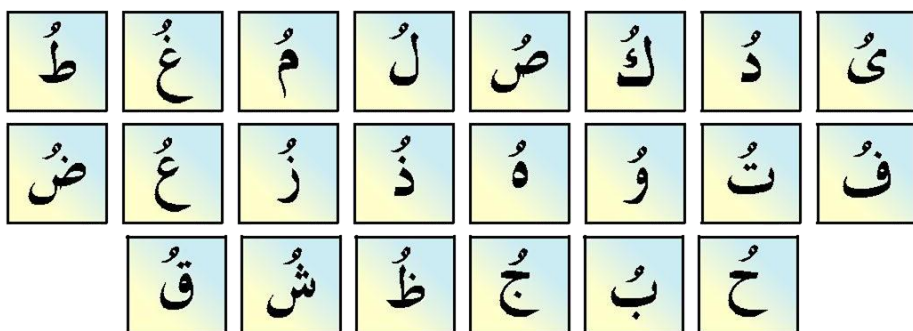

### Alama juu herufi mbili



غُرُ كِلْ لَهْ لُقْ

لُثْ = لُثْ Sa zumma لُ, Laam zumma لُثْ

<b>4</b> Fundisha siku moja mwezi wa nne	1	Sahihi ya mwlimu
--	---	------------------

### Zoezi la Irabu Juu ya herufi Tatu

رُسُلُ	سُدُسُ	فُقِدَ	قَتِلَ	نُكِسَ
كُرْمَ	عِلْمَ	هُدَى	صُحْفُ	وُسْعَ
قُدِرَ	نُصِرَ	قَلَمَ	حُسِسَ	بَلَدُ
حَرْمَ	حَجْرُ	شَجْرُ	بَعْدَ	قَرَبَ

رُسُلُ = لُ Laam zumma لُ, رُسُ seen zumma سُ, رُ Ra zumma رُ

<b>4</b> Fundisha siku moja mwezi wa nne	1	Sahihi ya mwlimu
--	---	------------------

### irabi juu ya herufi nne

كَمَثَلِ	وَجَعَلَ	وَبَسَرَ	فَبَصَرَ	فَسَجَدَ
----------	----------	----------	----------	----------

وَجُمِعَ	وَوَقَعَ	خَلَقَكَ	فَفَزِعَ	وَرَجَلَ
وَجَدَكَ	فَقْتَلَ	وَيَرثُ	ذَرَأَكَ	رَزَقَكَ
شَجَرَةً	وَقَعَتْ	رُسَيْلِكَ	أَعْطَكَ	فَبِهَتْ

**5** Fundisha siku mbili mwezi wa tano

1

2

Sahihi ya mwalimu

Somo la kwanza

## Mlango wa nne *Sukoon (Jazm)*

Jazm

و

Sekne pia huijwa Jazmu na herufi yeyote yenye Jazmu huitwa herufi sekne.

1) Herufi yenye sekne ni lazima iunganishwe kwenye herufi iliyotangulia kabla yake. Mfano. Hamza Ba fatha **أَب**

Mfano : Hamzah Ba fatha **أَب** , Ba Taa fatha = **بَت**

بَخُ	مَحُ	كَجُ	حَتْ	بَتْ	أَبُ
خَصُ	شَشُ	كَزُ	دَرُ	شَدُ	قَدُ



أَهْلٍ	عَرَضَ	عَبْدٍ	كَشَفَ	نَصَرَ	حَمَدُ
قَبْلُ	بَعْدُ	أَمْرٍ	حَمَلٍ	كَهْفٍ	وَعْدُ
أَحْمَدُ	أَسْفَرَ	أَمَّ لَمْ	أَسْلَمَ	أَدْبَرُ	نَفَعَلُ
أَكْبَرُ	صَرَصَرُ	نَجَعَلُ	عَسَعَسُ		

<b>5</b> Fundisha siku mbili mwezi wa tano	1	2	3	Teacher's Signature
--	---	---	---	---------------------

## Somo la Pili

### *Mifano ya sukoon na kis-ra*

Mfano : Noon Ba kis-ra = نَب Waaw Taa kis-ra = وَت

نَب	وَت	رِث	حِج	دِخ	سِخ
رِد	ئِد	بِر	عِر	بِس	كِش
حِص	قِط	عِظ	مِع	صِغ	صِف

دِقُّ	بِكُ	مِلُّ	هَمُّ	سِنُّ	اِهْ
كِبْرُ	مِلْكُ	مِلْحُ	طِفْلُ	ذِكْرُ	زَلَّتْ
مَسْجِدُ	اَكْرَمُ	مَشْرِقُ	مَغْرِبُ		

<b>5</b> Fundisha siku mbili mwezi wa tano	1	2	Sahihi ya mwlimu
--	---	---	------------------

### Somo la Tatu

### *Mfano wa "Sukoon" na zumma*

Mfano : Taa Baa zumma = **تُبُّ** Raa Taa zumma = **رُتُّ**

عُدُّ	مُخُّ	مُجُّ	كُتُّ	رُتُّ	تُبُّ
مُضُّ	خُصُّ	كُشُّ	زُرُّ	حُرُّ	خُدُّ
دُقُّ	دَفُّ	بُعُّ	رُعُّ	قُطُّ	سُطُّ
حِيُّ	بُهُّ	كُنُّ	دُمُّ	دُلُّ	بُكُّ

مُلْكُ حُزْنُ أذُنُ قُلْتُ فُلُكُ مَهْلُ

هُدُهُدُ قَلْتُمْ أُدْخِلُ يُبْعَثُ تَدْرِكُ يُشْهَدُ

<b>5</b> Fundisha siku mbili mwezi wa tano	1	2	3	Teacher's Signature
--	---	---	---	---------------------

*Zoezi la Sukoon Nairabu*  
*Zote Tatu*

أَحْسَنُ أَمْهَلُ نَفَعَلُ أَبْتَرُ تَدْرِكُ

إِهْبِطُ أَمَلِكُ أَمْسِكُ يَغْفِرُ مَشْرِقُ

نَجَعَلُ مَهْلِكُ تُسْمِعُ تَحْرِصُ طِبْتُمْ

إِحْمِلُ مَعَزِلُ وَعَدَاكَ صَدْرُكَ وَجْهَكَ

<b>6</b> Fundisha siku tatu mwezi wa sita	1	2	3	Teacher's Signature
---	---	---	---	---------------------



Somo la nne

## *Hamza na Sukuun*

Hamza saakin isomwe vipi. The Hamzah wakati mwingine hubebeshwa juu ya alif, as a waw au yee

يَابُ	يِيْ	يُوْ	بُأُ
ضَانِ	كَاسِ	شَانِ	نَاتِ
تَاتِيْ	بَاسِ	يُوْتِ	يَأْمَنْ
جِئْتِ	مُؤْمِنُ	وَأَمْرُ	يَأْذَنْ
وَأَمْرُ	بِسْ	يَأْتِكُمْ	قَرَأَتْ

## Mlango wa tano

### Somo la kwanza *Herufi za kuvuta*

Herufi za Madda ni tatu, Hizo ni Alif, "Waaw" na "Ya" Herufi zenye Madda huvutwa kwa kiasi (kiwangu) cha Alif moja.

Alif itakuwa ni herufi ya Madda pale tu itakuwa imetanguliwa na herufi yenye fatha. Mfano **بَا** = Ba Alif fatha = **بَا**.

حَا	جَا	ثَا	تَا	بَا	كَا
سَا	زَا	رَا	ذَا	دَا	خَا
عَا	ظَا	طَا	ضَا	صَا	شَا
مَا	لَا	گَا	قَا	فَا	غَا
	يَا	هَا	وَا	نَا	

**6** Fundisha siku tatu mwezi wa sita

1

2

Sahihi ya mwalimu

### *Tamriin*

نَارَ	صَادَ	حَالَ	تَابَ	خَافَ	زَادَ
بِهَا	فَمَا	بِمَا	إِذَا	عَادَ	عَامَ

كَاذًا	لَهَا	جَاهِدَ	حَاسِبَ	جُنَاحُ	شَارِبُ
فَرَاغٌ	خَادِعٌ	قَاتِلٌ	صَابِرٌ	تَعَالَى	يَنَالُ
رِقَابٍ	بِحَارٍ	صَالِحٌ	دَعَانَا	فَقَالَا	مَتَاعٌ

<b>6</b> Fundisha siku tatu mwezi wa sita	1	2	3	Teacher's Signature
---	---	---	---	---------------------

### Somo la Pili

Ye itakuwa ni herufi ya Madda pale tu itakuwa imetanguliwa na herufi yenye kisra. Mfano. **بِي** = Ba yee kis-ra**بِي** .

اِي	بِي	تِي	ثِي	جِي	حِي	خِي	دِي
ذِي	رِي	زِي	سِي	شِي	صِي	ضِي	طِي
ظِي	عِي	غِي	فِي	قِي	كِي	لِي	مِي
نِي	وِي	هِي	ئِي	يِي			

<b>7</b> Fundisha siku moja mwezi wa saba	1	Sahihi ya mwlmu
---	---	-----------------

## Tamriin

دِينِي	فِيهِ	أَرِنِي	كِتَابِي	أَجِيبْ
يُورِي	مَفَاتِيحُ	رَازِقِينَ	عِبَادِي	عَذَابِي
تَمَائِلُ	مَقَادِيرُ	أَخِيهِ	بَنِيهِ	

دِينِي = نِي (Noon ya kis-ra) دِي (Daal ya kis-ra) : دِينِي

<b>7</b> Fundisha siku moja mwezi wa saba	1	Sahihi ya mwlimu
---	---	------------------

### Somo la Tatu

Waav itakua na madda ikitanguliwa na zumma e.g. بُو

أُو	بُو	تُو	ثُو	جُو	حُو	خُو	دُو
ذُو	رُو	زُو	سُو	شُو	صُو	ضُو	طُو
ظُو	عُو	غُو	فُو	قُو	كُو	لُو	مُو
نُو	وُو	هُو	ئُو	يُو			

<b>7</b> Fundisha siku moja mwezi wa saba	1	Sahihi ya mwlimu
---	---	------------------

## Tamriin

نُوحٌ	طُورٌ	تُوبُوا	نُورٌ	قَالُوا
يُوحِي	يَقُومُ	تَكُونُ	هَارُونَ	قَارُونَ
دَاخِرُونَ	سَبَقُونَا	بَاسِطُونَ	رَاجِعُونَ	

نُوحٌ = حُ = Haa zumma, نُوْ = Noon waaw zumma : نُوحٌ

<b>7</b> Fundisha siku moja mwezi wa saba	1	Sahihi ya mwalimu
---	---	-------------------

## Tamriin

رَشَدٌ	زَرَاعٌ	حُضْرٌ	جَبَلٌ	عُرْفٌ
صَحِبٌ	جَمَعَ	دَرَسَ	نُصِحَ	بُحِثَ
رِيحٌ	نَاصِحٌ	قَابِلٌ	حَاوَلَ	جَاعِلٌ
نَافِقٌ	رَشِيدٌ	خَالِدٌ	ثَمُودٌ	فَاوَزَ

<b>7</b> Fundisha siku moja mwezi wa saba	1	2	Sahihi ya mwalimu
---	---	---	-------------------



## Somo la nne

### *Alif ndogo juu na chini ya herufi na dhumma iliyaogeuzwa*

Fatha ya kusimama, Kisra ya kusimama na Dhumma iliyogeuka, zote zinatakiwa zisomwe kwa kiasi cha Alifu moja.

Fatha ya kusimama inatakiwa ikototwe kwa urefu wa Alifu madda.

Example: **ب** = Baa Fatha ya kusimama, Ba Alif fatha **بَا**

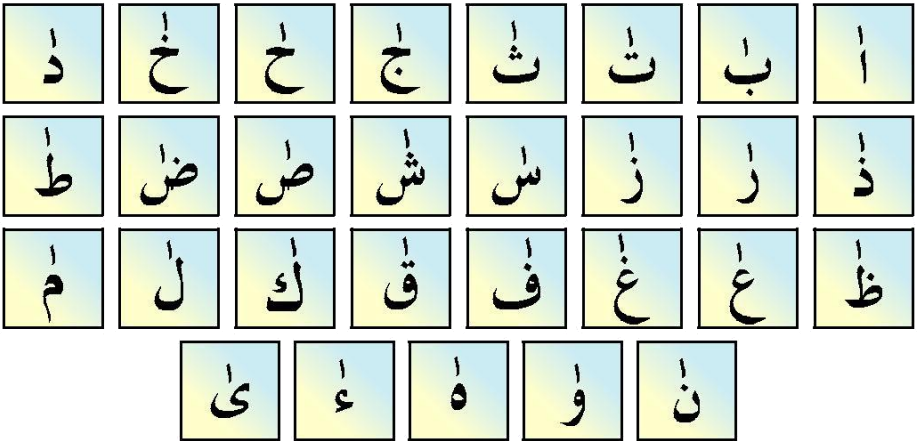

**7** Fundisha siku moja mwezi wa saba

1

Sahihi ya mwlimu

### *Tamriin*

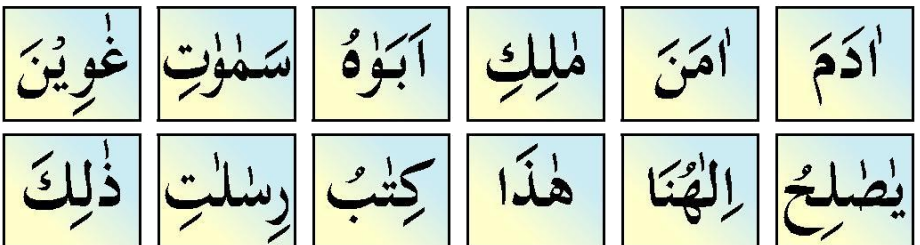

أَدَمَ = مَ Meem fatha اَ Daal fatha اُ Hamzah Fatha ya kusimama

**7** Fundisha siku moja mwezi wa saba

1

Sahihi ya mwlimu

## Somo la Tano

Kisra ya kusimama inavutwa kwa urefu wa Ya Madda.

Mfano: **ب** Baa Kisra ya kusimama, Baa Yee kisra = **بِي**.

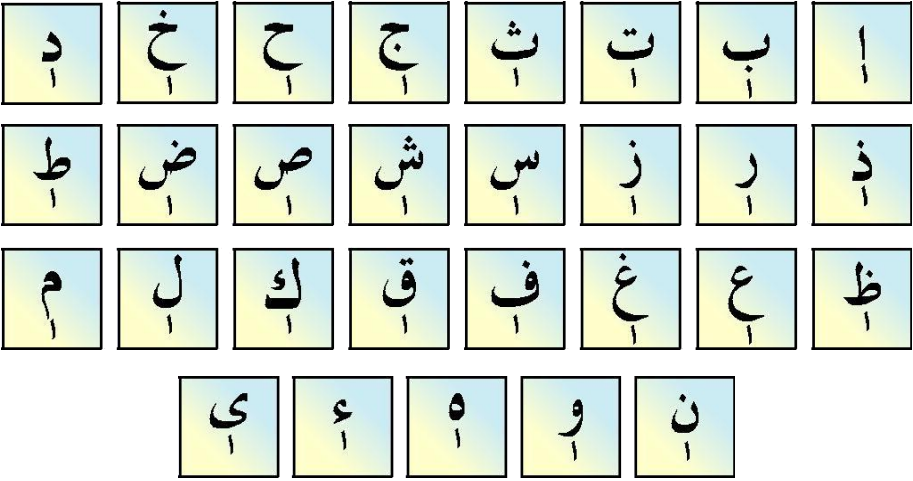

**7** Fundisha siku moja mwezi wa saba

1

Sahihi ya mwlimu

## Tamriin

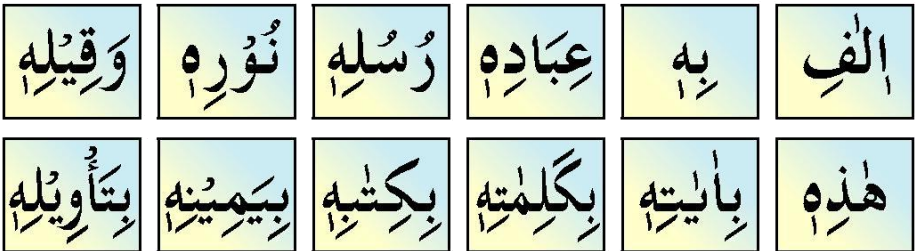

الف : Hamza Kisra ya kusimama , ل Fatha ya kusimama , ال , Fee Kisra = الف

**7** Fundisha siku moja mwezi wa saba

1

Sahihi ya mwlimu

## Somo la Tano

Dhumma ya kugeuka inavutwa kwa kipindi cha Waaw Maddah.

Mfano: Baa Dhumma ya kusimama = **ب** Ba Waaw zumma = **بُ**

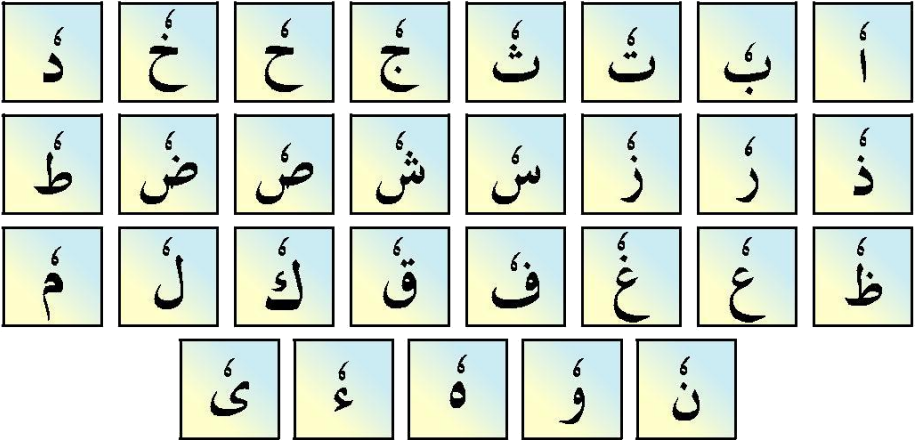

<b>8</b> Fundisha siku moja mwezi wa Nane	1	Sahihi ya mwalimu
---	---	-------------------

### Tamriin

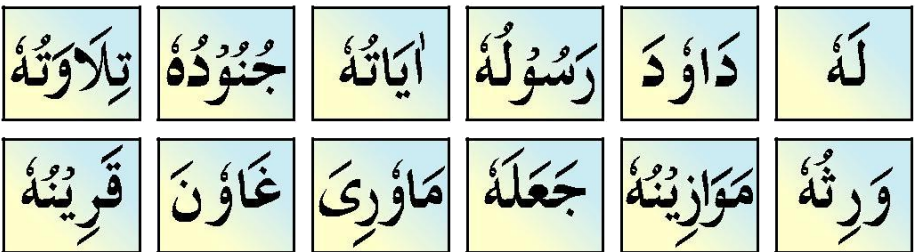

دَاوُدَ : Daal Aliif Fatha دَا , Waaw Dhumma ya kugeuka وُ , دَاوُ ,  
Daal Fatha دَ = دَاوُدَ



# Mlango wa sita

## Somo la kwanza

### Maelezo ya Herufu Laini

Kuna herufu mbili za Laini. Zinazoitwa Waaw na Yee, zilizotanguliwa na Fatha. Harufu Laini inapasa zisomwe kwa utulivu na haraka haraka, ikichukuliwa tahadhari kuwa hazisomwi Maroof kama Majhool.

### Waaw-e-Leen

اَوْ	بَوْ	تَوْ	ثَوْ	جَوْ	حَوْ	خَوْ	دَوْ
ذَوْ	رَوْ	زَوْ	سَوْ	شَوْ	صَوْ	ضَوْ	طَوْ
ظَوْ	عَوْ	غَوْ	فَوْ	قَوْ	كَوْ	لَوْ	مَوْ
نَوْ	وَوْ	هَوْ	يَوْ				

<b>8</b> Fundisha siku moja mwezi wa Nane	1	2	Sahihi ya mwalimu
---	---	---	-------------------

### Tamriin

اَوْفِ	حَوْلَ	صَوْمُ	سَوْفَ	كَوْثَرَ	فَوْزُ
مَوْتُ	يَقُومِ	شَرُّهُ	بَنُوهَا	بَلُونَا	بَغَوْتِ

أَوْحَى تَحْيُونَ مَوءَدَةٌ دَعَوْتُ

أَوْف = فِ Fa kis-ra, أَوْ فatha waaw : أَوْف

<b>8</b> Fundisha siku moja mwezi wa Nane	1	Sahihi ya mwlimu
---	---	------------------

Somo la Pili  
*Yaa-e-Leen*

أَيُّ	بَيُّ	تَيُّ	ثَيُّ	جَيُّ	حَيُّ	خَيُّ	دَيُّ
ذَيُّ	رَيُّ	زَيُّ	سَيُّ	شَيُّ	صَيُّ	ضَيُّ	طَيُّ
ظَيُّ	عَيُّ	غَيُّ	فَيُّ	قَيُّ	كَيُّ	لَيُّ	مَيُّ
	نَيُّ	وَيُّ	هَيُّ	يَيُّ			

<b>8</b> Fundisha siku moja mwezi wa Nane	1	Sahihi ya mwlimu
---	---	------------------

*Tamiin*

عَلَيْهَا	إِلَيْكَ	صَيْفٍ	أَيْنَ
-----------	----------	--------	--------

لَارِيبَ

غَيْرِي

عَيْنَيْنِ

أَوْحَيْتَ

بَنَيْنَا

هَيْهَاتَ

قَضَيْتُ

أَبْوِيهِ

يَلَيْتَنِي

بَيْنَ يَدَيْهِ

فَتَعَالَيْنَ

سُلَيْمَانَ

أَيْنَ = نَ Noon fatha , أَى Hamzah ya fatha : أَيْنَ

8

Fundisha siku moja  
mwezi wa Nane

1

Sahihi ya  
mwalimu

## Zoeli la Herufi za kuvuta

كِدِي

بَايْدِي

بَيْنِي

يُوسُفُ

صَالِحُونَ

مَوْعُودُ

عَيْنَيْنِ

مَكَانَ

عَلَيْهِمْ

فِرْعَوْنَ

رُءُوسِهِمْ

يَسْتَوْفُونَ

سَيَعْلَمُونَ

مَا عُونَ

يَرُونَهَا

هَيْهَاتَ

أَوْ تَادَا

يَسْمَعُونَ

رَازِقِينَ

كَافِرُونَ

8

Fundisha siku moja  
mwezi wa Nane

1

2

3

Teacher's  
Signature

### Tamriin ya Jumla

لَمْ يَلِدْهَا وَلَمْ يُولَدْهَا ۝

يَخْطِفُ أَبْصَارَهُمْ ۝

وَرَفَعْنَا لَكَ ذِكْرَكَ ۝

وَلِي فِيهَا مَا رُبُّ أُخْرَى ۝

لَكُمْ دِينُكُمْ وَلِيَ دِينِ ۚ

وَإِذَا قِيلَ لَهُمْ لَا تُفْسِدُوا

الْمَنْشُوحَ لَكَ صَدْرَكَ ۚ

إِذْ قَالَ لِأَبِيهِ وَقَوْمِهِ مَا هَذِهِ

9 Fundisha siku Tatu  
mwezi Tisa

1

2

3

Teacher's  
Signature

### *Tmriin*

قَالَ لَا تُؤَاخِذْنِي

وَإِذَا مَرَضْتُ فَبُهِتَ الَّذِينَ  
مَعِيَ ۚ

وَدَاوُدَ وَسُلَيْمَانَ إِذْ يَخِينُ

وَجَعَلْنَا مِنْهُمْ إِبْرَاهِيمَ  
وَيَسَعَ وَإِسْحَاقَ آلَ عِيسَى  
إِذْ يَخِينُ



هُوَ يَفْصِلُ بَيْنَهُمْ ، قَالَ فِيهَا تَحْيَوْنَ

وَفِيهَا تَمُوتُونَ وَمِنْهَا تُخْرَجُونَ ٤

يَعْلَمُ مَا بَيْنَ أَيْدِيهِمْ وَمَا خَلْفَهُمْ ٥

9

Fundisha siku Tatu  
mwezi Tisa

1

2

3

Teacher's  
Signature

## Mlango wa saba

Somo la kwanza

### Tanween

Pindi ambapo kuna Fatha mbili ,Kisra mbili au Dhumma mbili Iyo Harakat imeundwa kama Tanween kama ilivyokua Noon Sakin, Tanween inatakiwa kusomwa kwa sauti. Inayotoka puani  
Mfano : Baa kuna fatha ban.

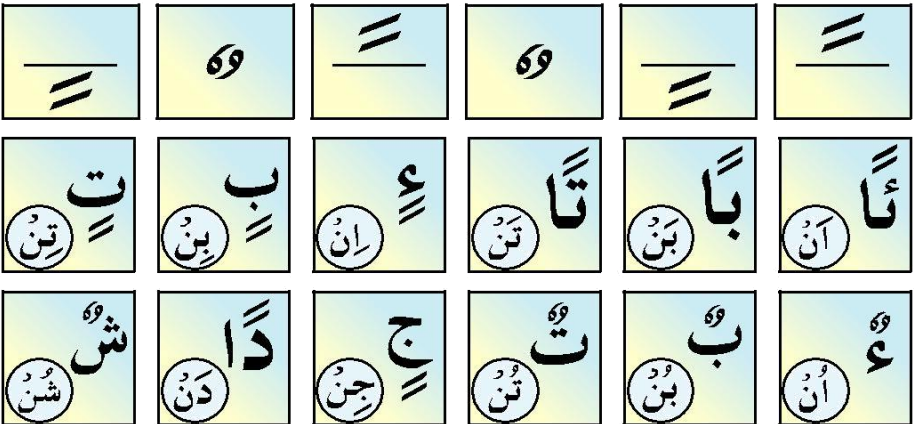

## *Fathatain*

گا	جا	تا	تا	با	تا
گا	زا	را	ذا	دا	جا
گا	نکا	کا	خا	ما	شا
گا	ما	گا	قا	فا	فا
	جا	کا	وا	نا	

<b>9</b> Fundisha siku mbili mwezi wa Tisa	1	2	Sahihi ya mwalimu
--	---	---	-------------------

## Somo la Pili

### *Kisratain*

پ	پ	پ	پ	پ	پ
پ	پ	پ	پ	پ	پ

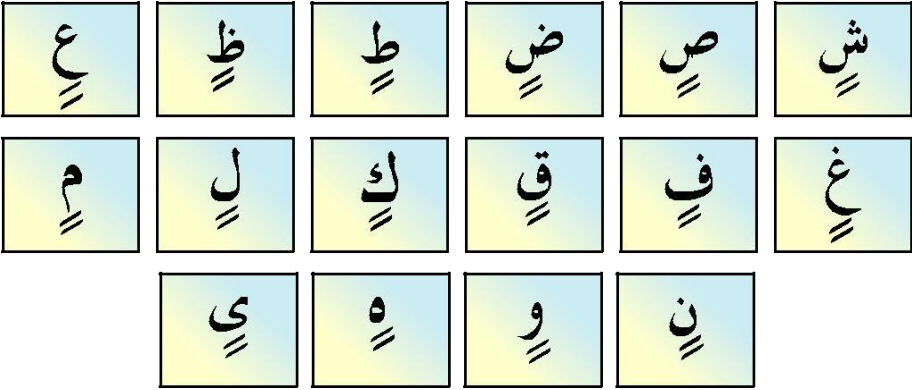

*Dhummatain*

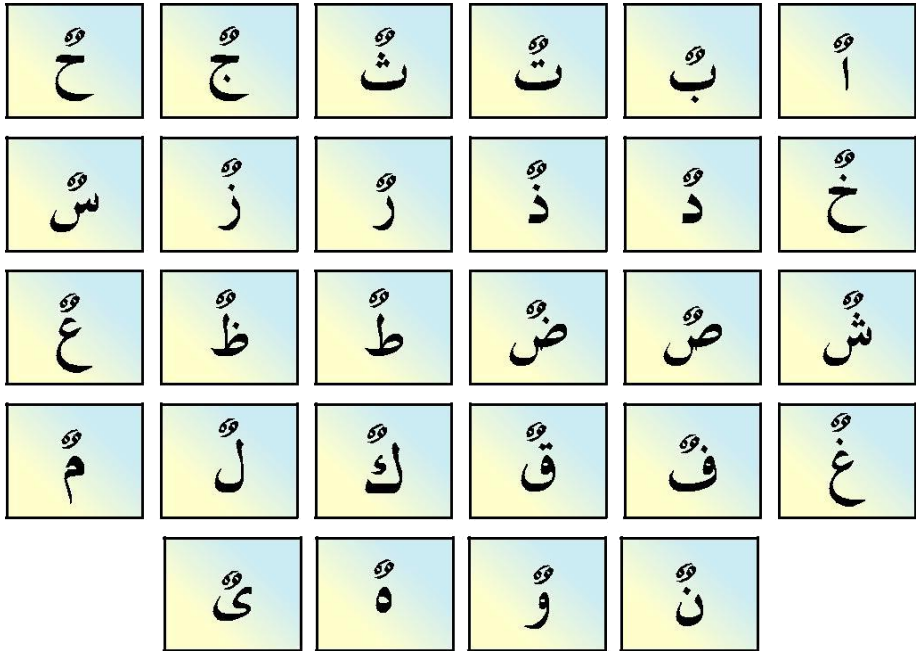



# Mlango wa Nane

## *Noon Saakin*

### *Nun ikiwa na saakin huitwa nun saakin*

Noon yenye sukun inaitwa Noon-Sakin Sakin na Tanween **inavyotamkwa** ni Sawa sawa . Na hiyo inasomwa kwa sauti Ambayo inayotokea puani. Mfano Ban

تُ | تَنْ

تِ | تِنِ

تًا | تَنْ

ثُ | ثَنْ

ثِ | ثِنِ

ثًا | ثَنْ

جُ | جَنْ

جِ | جِنِ

جًا | جَنْ

دُ | دَنْ

دِ | دِنِ

دًا | دَنْ

*Zoezi la nun saakin na tanwin*

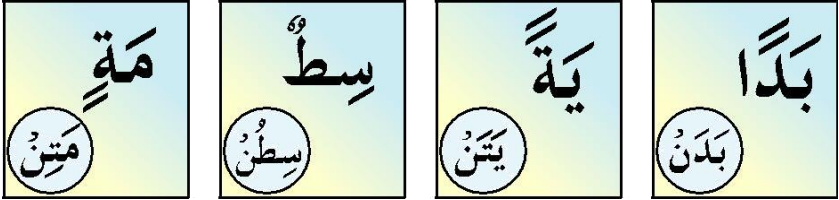

بَيْتٌ	عَادٍ	فَانٍ	كُنْ	لَنْ
زُورًا	قَوْلًا	بَعْضٍ	فَمَنْ	مَرَضٌ
غَاسِقٍ	قَعِيدٌ	عُمِيًّا	عَذَابٍ	هُدِيًّا
قُصُورًا	قَلِيلًا	رَسُولٌ	قَرِيبٌ	مَكَانًا
غِشَاوَةً	جَهْرَةً	فَاكِهَةً	شِقَاقٍ	رَحِيقٍ

# Mlango wa Tisa

## Idh-haar ya nun saakin na tanwin

Herufi Za kooni : (ع ح غ خ) Zikaja baada ya nun saakin na tanwin **nuni** saakin na tanwin husomwa haraka bila ghunnah

نَارٌ حَامِيَةٌ

فَرِيْقَاهُدَى

طَيْرًا أَبَابِيلَ

كِتَابٌ حَكِيمٌ

عَذَابٌ غَلِيْظٌ

يَوْمَئِذٍ عَلَيْهَا

فَمَنْ عَفَى

مِنْ هَادٍ

مِنْ أَخِيهِ

مِنْ غَيْرِهِ

لِمَنْ خَشِيَ

وَمَنْ حَوْلَهُ

طَيْرًا أَبَابِيلَ Ta, ya fatha طَى , Ra fathain رًا , Hamzah fatha اَ ,  
Baa alif fatha بَا , Baa ya kiswa بَى , lam fatha لَ = أَبَابِيلَ = طَيْرًا أَبَابِيلَ

# Mlango wa Kumi

## *Ikhfa ya noon saakin na tnwin*

Hufuri za Ikhfa ت ث ج د ذ ز س ش ص ض ط ظ ف ق ك  
Zinasomwa Tokea puani kwa kitambo cha alif moja

فَانْجَيْنِهِمْ

أَنْشَى

أَنْتَ مُنْذِرٌ

أَنْزَلْنَا

وَأَنْذَرَهُمْ

مَنْ دَخَلَهُ

تُنْصِرُونَ

مِنْ شَيْءٍ

عَنْ سَبِيلِهِ

يَنْظُرُونَ

مَنْ طَعَى

عَنْ ضَيْفٍ

نَارًا ذَاتَ

مَنْ ثَقُلَتْ

حَلَالًا طَيْبًا

يَتِيمًا فَاوَى

لَاهِيَةً قُلُوبُهُمْ

كِرَامًا كَاتِبِينَ

أَنْتَ مُنْذِرٌ : Hamzah Noon fatha أَنْ, ta fatha تَ, أَنْتَ, Meem noon  
أَنْتَ مُنْذِرٌ = رُ RA zumma , أَنْتَ مُنْذِرٌ , ذِ zaal kis-ra , أَنْتَ مِنْ , مِنْ zumma,



إِنَّا نَهَا

(٩٣) سُورَةُ الضُّحَى مَكِّيَّةٌ (١١)

ذُكِرَتْهَا

بِسْمِ اللَّهِ الرَّحْمَنِ الرَّحِيمِ

وَالضُّحَى ۝ وَالْبَيْلِ إِذَا سَجَى ۝ مَا وَدَّعَكَ رَبُّكَ وَمَا قَلَى ۝

لَلْآخِرَةِ خَيْرٌ لَكَ مِنَ الْأُولَى ۝ وَسَوْفَ يُعْطِيكَ رَبُّكَ

فَتَرْضَى ۝ أَلَمْ يَجِدْكَ يَتِيمًا فَآوَى ۝ وَوَجَدَكَ ضَالًّا

فَهَدَى ۝ وَوَجَدَكَ عَائِلًا فَأَغْنَى ۝ فَأَمَّا الْيَتِيمَ فَلَا

تَقْصِرْ ۝ وَأَمَّا السَّائِلَ فَلَا تَنْهَرْ ۝ وَأَمَّا بِنِعْمَةِ رَبِّكَ فَحَدِّثْ ۝

إِنَّا نَهَا

(٩٤) سُورَةُ الْمُنَشَّرِ مَكِّيَّةٌ (١٢)

ذُكِرَتْهَا

بِسْمِ اللَّهِ الرَّحْمَنِ الرَّحِيمِ

أَلَمْ نَشْرَحْ لَكَ صَدْرَكَ ۝ وَوَضَعْنَا عَنكَ وِزْرَكَ ۝

الَّذِي أَنْقَضَ ظَهْرَكَ ۝ وَرَفَعْنَا لَكَ ذِكْرَكَ ۝ فَإِنَّ

مَعَ الْعُسْرِ يُسْرًا ۝ إِنَّ مَعَ الْعُسْرِ يُسْرًا ۝ فَإِذَا

فَرَغْتَ فَاَنْصَبْ ۝ وَإِلَىٰ رَبِّكَ فَارْغَبْ ۝

مزل،

رُكُوعُهَا ١	(٩٥) سُورَةُ التِّينِ مَكِّيَّةٌ (٢٨)	آيَاتُهَا ٨
بِسْمِ اللَّهِ الرَّحْمَنِ الرَّحِيمِ		
والتين والزيتون وطور سينين ۝ وهذا البلد		
الأمين ۝ لقد خلقنا الإنسان في أحسن		
تقويم ۝ ثم رددناه أسفل سافلين ۝ إلا الذين		
آمنوا وعملوا الصالحات فلهم أجر غير ممنون ۝ فما		
يكذبك بعد بالدين ۝ أليس الله بأحكم الحاكمين ۝*		
رُكُوعُهَا ١	(٩٦) سُورَةُ الْعَلَقِ مَكِّيَّةٌ (١)	آيَاتُهَا ٤
بِسْمِ اللَّهِ الرَّحْمَنِ الرَّحِيمِ		
اقرأ باسم ربك الذي خلق ۝ خلق الإنسان من		
علق ۝ اقرأ وربك الأكرم ۝ الذي علم بالقلم ۝		
علم الإنسان ما لم يعلم ۝ كلا إن الإنسان ليطغ ۝		
أن رآه استغنى ۝ إن إلى ربك الرجعى ۝ أرأيت الذي		

سورة - \* بلى وآيات على ذلك من السامع

منزل



يَنْهَى ١٠ عَبْدًا إِذَا صَلَّى ١١ أَرَأَيْتَ إِنْ كَانَ عَلَى  
 الْهُدَى ١٢ أَوْ أَمَرَ بِالتَّقْوَى ١٣ أَرَأَيْتَ إِنْ كَذَبَ وَتَوَلَّى ١٤  
 أَلَمْ يَعْلَمْ بِأَنَّ اللَّهَ يَرَى ١٥ كَلَّا لَئِنْ لَمْ يَنْتَهِ ه٦ لَنَسْفَعًا  
 بِالنَّاصِيَةِ ١٦ نَاصِيَةٍ كَاذِبَةٍ خَاطِئَةٍ ١٧ فليَدْءُ نَادِيَهُ ١٨  
 سَدْعُ الزَّبَانِيَةِ ١٩ كَلَّا لَا تَطْعَهُ وَاسْجُدْ وَاقْتَرِبْ ٢٠

بِسْمِ اللَّهِ الرَّحْمَنِ الرَّحِيمِ (٩٤) سُورَةُ الْقَدْرِ مَكِّيَّةٌ (٢٥) رُكُوعُهَا ١

إِنَّا أَنْزَلْنَاهُ فِي لَيْلَةِ الْقَدْرِ ١ وَمَا أَدْرَاكَ مَا لَيْلَةُ الْقَدْرِ ٢  
 لَيْلَةُ الْقَدْرِ ه٦ خَيْرٌ مِنْ أَلْفِ شَهْرٍ ٣ تَنْزِيلُ الْمَلَكَةِ وَالرُّوحِ  
 فِيهَا بِإِذْنِ رَبِّهِمْ مِنْ كُلِّ أَمْرٍ ٤ سَلَامٌ تَهَيَّأُ حَتَّىٰ مَطْلَعِ الْفَجْرِ ٥

بِسْمِ اللَّهِ الرَّحْمَنِ الرَّحِيمِ (٩٨) سُورَةُ الْبَيِّنَةِ مَدَنِيَّةٌ (١٠٠) رُكُوعُهَا ١

لَمْ يَكُنِ الَّذِينَ كَفَرُوا مِنْ أَهْلِ الْكِتَابِ الْمُشْرِكِينَ مُنْفَكِينَ

مَنْزِلٌ

التَّحْقِيقُ ٣٠

مَعْنَى الْقَدْرِ لَيْلَةُ الْقَدْرِ عِنْدَ النَّبِيِّينَ وَفِيهَا تَنْزِيلُ الْقُرْآنِ وَتَهَيُّؤُهَا لِلْمَلَكَةِ وَالرُّوحِ

بِسْمِ اللَّهِ الرَّحْمَنِ الرَّحِيمِ



حَتَّى تَأْتِيَهُمُ الْبَيِّنَةُ ۝ رَسُولٌ مِّنَ اللَّهِ يَتْلُوا صُحُفًا مُّطَهَّرَةً ۝  
 فِيهَا كُتُبٌ قَيِّمَةٌ ۝ وَمَا تَفَرَّقَ الَّذِينَ أُوتُوا الْكِتَابَ  
 إِلَّا مِنْ بَعْدِ مَا جَاءَتْهُمْ الْبَيِّنَةُ ۝ وَمَا أُمِرُوا إِلَّا  
 لِيَعْبُدُوا اللَّهَ مُخْلِصِينَ لَهُ الدِّينَ ۚ حُنَفَاءَ وَيُقِيمُوا  
 الصَّلَاةَ وَيُؤْتُوا الزَّكَاةَ وَذَلِكَ دِينُ الْقَيِّمَةِ ۝ إِنَّ الَّذِينَ  
 كَفَرُوا مِنْ أَهْلِ الْكِتَابِ وَالْمُشْرِكِينَ فِي نَارِ جَهَنَّمَ خَالِدِينَ  
 فِيهَا أُولَئِكَ هُمْ شَرُّ الْبَرِيَّةِ ۝ إِنَّ الَّذِينَ آمَنُوا وَعَمِلُوا  
 الصَّالِحَاتِ أُولَئِكَ هُمْ خَيْرُ الْبَرِيَّةِ ۝ جَزَاءُهُمْ عِنْدَ رَبِّهِمْ  
 جَنَّاتٌ عَدْنٍ تَجْرِي مِنْ تَحْتِهَا الْأَنْهَارُ خَالِدِينَ فِيهَا أَبَدًا ۝  
 رَضِيَ اللَّهُ عَنْهُمْ وَرَضُوا عَنْهُ ۝ ذَلِكَ لِمَنْ خَشِيَ رَبَّهُ ۝

-٥٤-

إِنَّا نُنَادِيكَ  
 (٩٩) سُورَةُ الزُّنْزَالِ مَدَنِيَّةٌ (٩٣) كُرِّمَهَا ١

بِسْمِ اللَّهِ الرَّحْمَنِ الرَّحِيمِ  
 إِذَا زُلْزِلَتِ الْأَرْضُ زِلْزَالَهَا ۝ وَأَخْرَجَتِ الْأَرْضُ

منزل

أَنْتَقَالَهَا ۖ وَقَالَ الْإِنْسَانُ مَا لَهَا ۖ يَوْمَئِذٍ تُحَدِّثُ  
 أَخْبَارَهَا ۗ بِأَنَّ رَبَّكَ أَوْحَىٰ لَهَا ۗ يَوْمَئِذٍ يُصْدِرُ النَّاسُ  
 أَشْتَاتًا ۗ لِيُرَوْا أَعْمَالَهُمْ ۗ فَمَنْ يَعْمَلْ مِثْقَالَ ذَرَّةٍ  
 خَيْرًا يَرَهُ ۗ وَمَنْ يَعْمَلْ مِثْقَالَ ذَرَّةٍ شَرًّا يَرَهُ ۗ

سُورَةُ الْعَدِيَّتِ مَكِّيَّةٌ (١١٣) رُكُوعَهَا ١

بِسْمِ اللَّهِ الرَّحْمَنِ الرَّحِيمِ

وَالْعَدِيَّتِ صُبْحًا ۖ وَالْمُورِيَّتِ قَدْحًا ۖ وَالْمَغِيرِيَّتِ  
 صُبْحًا ۖ فَاشْرَنَ بِهِ نَقْعًا ۖ فَوَسَطْنَ بِهِ جَمْعًا ۖ  
 إِنَّ الْإِنْسَانَ لِرَبِّهِ لَكَنُودٌ ۖ وَإِنَّهُ عَلَىٰ  
 ذَٰلِكَ لَشَهِيدٌ ۖ وَإِنَّهُ لِحُبِّ الْخَيْرِ لَشَدِيدٌ ۖ  
 أَفَلَا يَعْلَمُ إِذَا بُعْثِرَ مَا فِي الْقُبُورِ ۖ وَحُصِّلَ  
 مَا فِي الصُّدُورِ ۖ إِنَّ رَبَّهُمْ بِهِمْ يَوْمَئِذٍ  
 لَّخَبِيرٌ ۖ

منزل

أَنبَأَهَا ١١	(١٠١) سُورَةُ الْقَارِعَةِ مَكِّيَّةٌ (٣٠)	رُكُوعُهَا ١
بِسْمِ اللَّهِ الرَّحْمَنِ الرَّحِيمِ		
الْقَارِعَةُ ۝ مَا الْقَارِعَةُ ۝ وَمَا أَدْرَاكَ مَا الْقَارِعَةُ ۝		
يَوْمَ يَكُونُ النَّاسُ كَالْفَرَاشِ الْمَبْثُوثِ ۝ وَتَكُونُ		
الْجِبَالُ كَالْعِهْنِ الْمَنْفُوشِ ۝ فَأَنَّا مَنْ ثَقُلَتْ مَوَازِينُهُ ۝		
فَهُوَ فِي عِيشَةٍ رَاضِيَةٍ ۝ وَأَمَّا مَنْ خَفَّتْ مَوَازِينُهُ ۝		
فَأُمُّهُ هَاوِيَةٌ ۝ وَمَا أَدْرَاكَ مَا هِيَةٌ ۝ نَارُ حَامِيَةٍ ۝		
أَنبَأَهَا ١٢	(١٠٢) سُورَةُ التَّكَاثُرِ مَكِّيَّةٌ (١٤)	رُكُوعُهَا ١
بِسْمِ اللَّهِ الرَّحْمَنِ الرَّحِيمِ		
الْهَلْكُمْ التَّكَاثُرُ ۝ حَتَّى زُرْتُمُ الْمَقَابِرَ ۝ كَلَّا سَوْفَ		
تَعْلَمُونَ ۝ ثُمَّ كَلَّا سَوْفَ تَعْلَمُونَ ۝ كَلَّا لَوْ تَعْلَمُونَ		
عِلْمَ الْيَقِينِ ۝ لَتَرُونَ الْجَحِيمَ ۝ ثُمَّ لَتَرُونَهَا		
عَيْنَ الْيَقِينِ ۝ ثُمَّ لَتَسْأَلَنَّ يَوْمَئِذٍ عَنِ النَّعِيمِ ۝		

منزل

أَيَّانَهَا ٣	(١٠٣) سُورَةُ الْعَصْرِ مَكِّيَّةٌ (١٣)	رُكُوعُهَا ١
بِسْمِ اللَّهِ الرَّحْمَنِ الرَّحِيمِ		
وَالْعَصْرِ ۝ إِنَّ الْإِنْسَانَ لَفِي خُسْرٍ ۝ إِلَّا الَّذِينَ آمَنُوا وَعَمِلُوا الصَّالِحَاتِ وَتَوَّصُوا بِالحَقِّ ۝ وَتَوَّصُوا بِالصَّبْرِ ۝		
أَيَّانَهَا ٣	(١٠٤) سُورَةُ الْهَنْزَةِ مَكِّيَّةٌ (٣٢)	رُكُوعُهَا ١
بِسْمِ اللَّهِ الرَّحْمَنِ الرَّحِيمِ		
وَبِئْسَ لِكُلِّ هُمْزَةٍ لُنْزَةٌ ۝ الَّذِي جَمَعَ مَالًا وَعَدَّدَهُ ۝ يَحْسَبُ أَنَّ مَالَهُ أَخْلَدَهُ ۝ كَلَّا لَيُنْبَذَنَّ فِي الْحُطَمَةِ ۝ وَمَا أَدْرَاكَ مَا الْحُطَمَةُ ۝ نَارُ اللَّهِ الْمَوْقَدَةُ ۝ الَّتِي تَطْلُعُ عَلَى الْأَقْدِيمِ ۝ لَئِنهَا عَلَيْهِمْ مُّؤَصَّدَةٌ ۝ فِي عَمَدٍ مُّمدَّدَةٍ ۝		
أَيَّانَهَا ٣	(١٠٥) سُورَةُ الْفِيلِ مَكِّيَّةٌ (١٩)	رُكُوعُهَا ١
بِسْمِ اللَّهِ الرَّحْمَنِ الرَّحِيمِ		
الْمَ تَرَكَيْفَ فَعَلْ رَبُّكَ بِأَصْحَابِ الْفِيلِ ۝ أَلَمْ يَجْعَلْ		

منزل

كَيْدَهُمْ فِي تَضْلِيلٍ ۝ وَأَرْسَلَ عَلَيْهِمْ طَيْرًا أَبَابِيلَ ۝

تَرْمِيهِمْ بِحِجَارَةٍ مِّن سِجِّيلٍ ۝ فَجَعَلَهُمْ كَعَصْفٍ مَّا كُوِلَ ۝

١٠٦

آيَاتُهَا ٣ (١٠٦) سُورَةُ الْقُرَيْشِ مَكِّيَّةٌ (٢٩) (كُرْعَتُهَا ١)

بِسْمِ اللَّهِ الرَّحْمَنِ الرَّحِيمِ

لِإِيلَافِ قُرَيْشٍ ۝ الْفِهِمُ رِحْلَةَ الشِّتَاءِ وَالصَّيْفِ ۝

فَلْيَعْبُدُوا رَبَّ هَذَا الْبَيْتِ ۝ الَّذِي أَطْعَمَهُمْ مِّن

جُوعٍ ۝ وَأَمَّنَّهُمْ مِّنْ خَوْفٍ ۝

١٠٧

آيَاتُهَا ٣ (١٠٤) سُورَةُ الْمَاعُونِ مَكِّيَّةٌ (١٤) (كُرْعَتُهَا ١)

بِسْمِ اللَّهِ الرَّحْمَنِ الرَّحِيمِ

أَرَأَيْتَ الَّذِي يُكَذِّبُ بِالذِّينِ ۝ فَذَلِكَ الَّذِي يَدُعُّ

الْيَتِيمَ ۝ وَلَا يَحْضُ عَلَىٰ طَعَامِ الْمُسْكِينِ ۝ فَوَيْلٌ

لِّلْمُصَلِّينَ ۝ الَّذِينَ هُمْ عَنْ صَلَاتِهِمْ سَاهُونَ ۝

الَّذِينَ هُمْ يُرَاءُونَ ۝ وَيَمْنَعُونَ الْمَاعُونَ ۝

١٠٨

منزل

أَيَّانَهَا ٣ (١٠٨) سُورَةُ الْكَوْثُرِ مَكِّيَّةٌ (١٥) رُكُوعُهَا ١

بِسْمِ اللَّهِ الرَّحْمَنِ الرَّحِيمِ  
 إِنَّا أَعْطَيْنَاكَ الْكَوْثَرَ ۝ فَصَلِّ لِرَبِّكَ وَانْحَرْ ۝  
 إِنَّ شَانِئَكَ هُوَ الْأَبْتَرُ ۝

١٠٨

أَيَّانَهَا ٣ (١٠٩) سُورَةُ الْكَافِرِينَ مَكِّيَّةٌ (١٨) رُكُوعُهَا ١

بِسْمِ اللَّهِ الرَّحْمَنِ الرَّحِيمِ  
 قُلْ يَا أَيُّهَا الْكَافِرُونَ ۝ لَا أَعْبُدُ مَا تَعْبُدُونَ ۝ وَلَا  
 أَنْتُمْ عِبُدُونَ مَا أَعْبُدُ ۝ وَلَا أَنَا عَابِدٌ مَّا عَبَدْتُمْ ۝ وَلَا  
 أَنْتُمْ عِبُدُونَ مَا أَعْبُدُ ۝ لَكُمْ دِينُكُمْ وَلِيَ دِينِ ۝

١٠٩

أَيَّانَهَا ٣ (١١٠) سُورَةُ النَّصْرِ مَدَنِيَّةٌ (١١٣) رُكُوعُهَا ١

بِسْمِ اللَّهِ الرَّحْمَنِ الرَّحِيمِ  
 إِذَا جَاءَ نَصْرُ اللَّهِ وَالْفَتْحُ ۝ وَرَأَيْتَ النَّاسَ  
 يَدْخُلُونَ فِي دِينِ اللَّهِ أَفْوَاجًا ۝ فَسَبِّحْ بِحَمْدِ

منزك

قَالَ ابْنُ عَبَّاسٍ: الْهَبُ الْبُرْجَانُ وَالْإِخْلَاصُ الْبُرْجَانُ وَالْفَلَقُ الْبُرْجَانُ

رَبِّكَ وَاسْتَغْفِرْهُ إِنَّهُ كَانَ تَوَّابًا ٤

أَنَامُهَا ( ١١١ ) سُورَةُ الْهَبِّ مَكِّيَّةٌ ( ٦ ) رُكُوعُهَا

بِسْمِ اللَّهِ الرَّحْمَنِ الرَّحِيمِ

تَبَّتْ يَدَا أَبِي لَهَبٍ وَتَبَّ ١ مَا أَغْنَىٰ عَنْهُ مَالُهُ وَمَا

كَسَبَ ٢ سَيَصْلَىٰ نَارًا إِذْ أَتَا لَهَبًا ٣ وَامْرَأَتُهُ

حَمَّالَةَ الْحَطَبِ ٤ فِي جِيدِهَا حَبْلٌ مِّن مَّسَدٍ ٥

أَنَامُهَا ( ١١٢ ) سُورَةُ الْإِخْلَاصِ مَكِّيَّةٌ ( ٢٢ ) رُكُوعُهَا

بِسْمِ اللَّهِ الرَّحْمَنِ الرَّحِيمِ

قُلْ هُوَ اللَّهُ أَحَدٌ ١ اللَّهُ الصَّمَدُ ٢ لَمْ يَلِدْ ٣ وَلَمْ

يُولَدْ ٤ وَلَمْ يَكُن لَّهُ كُفُوًا أَحَدٌ ٥

أَنَامُهَا ( ١١٣ ) سُورَةُ الْفَلَقِ مَكِّيَّةٌ ( ٢٠ ) رُكُوعُهَا

بِسْمِ اللَّهِ الرَّحْمَنِ الرَّحِيمِ

قُلْ أَعُوذُ بِرَبِّ الْفَلَقِ ١ مِنْ شَرِّ مَا خَلَقَ ٢ وَ

منزل

مِنْ شَرِّ غَاسِقٍ إِذَا وَقَبَ ۝ وَمِنْ شَرِّ النَّفَّاثَاتِ فِي  
الْعُقَدِ ۝ وَمِنْ شَرِّ حَاسِدٍ إِذَا حَسَدَ ۝

١٠٥٩

(١١٣) سُورَةُ النَّاسِ مَكِّيَّةٌ (٢١) بِرُكُوعَيْنِ

بِسْمِ اللَّهِ الرَّحْمَنِ الرَّحِيمِ  
قُلْ أَعُوذُ بِرَبِّ النَّاسِ ۝ مَلِكِ النَّاسِ ۝ إِلَهِ  
النَّاسِ ۝ مِنْ شَرِّ الْوَسْوَاسِ الْخَنَّاسِ ۝ الَّذِي  
يُوسُوسُ فِي صُدُورِ النَّاسِ ۝ مِنَ الْجِنَّةِ وَالنَّاسِ ۝

١٠٦٠

رُغَاءُ خَاتَمِ الْقُرْآنِ الْعَظِيمِ

اللَّهُمَّ اِنْسُ وَحَشَقِي فِي قَبْرِي اللَّهُمَّ اَرْحَمْنِي بِالْقُرْآنِ الْعَظِيمِ  
وَاجْعَلْهُ لِي اِمَامًا وَنُورًا وَهُدًى وَرَحْمَةً اللَّهُمَّ ذَكِّرْنِي  
مِنْهُ مَا نَسِيتُ وَعَلِّمْنِي مِنْهُ مَا جَهِلْتُ وَارْزُقْنِي تِلَاوَتَهُ اِنَّاءَ  
الَّيْلِ وَاِنَّاءَ النَّهَارِ وَاجْعَلْهُ لِي حُجَّةً يَارَبَّ الْعَالَمِينَ

منزل،



## AYATUL - KURSY



اللَّهُ لَا إِلَهَ إِلَّا

هُوَ الْحَيُّ الْقَيُّومُ لَا تَأْخُذُهُ سِنَّةٌ وَلَا نَوْمٌ

لَهُ مَا فِي السَّمَوَاتِ وَمَا فِي الْأَرْضِ مَنْ ذَا

الَّذِي يَشْفَعُ عِنْدَهُ إِلَّا بِإِذْنِهِ يَعْلَمُ مَا بَيْنَ

أَيْدِيهِمْ وَمَا خَلْفَهُمْ وَلَا يُحِيطُونَ بِشَيْءٍ مِنْ

عِلْمِهِ إِلَّا بِمَا شَاءَ وَسِعَ كُرْسِيُّهُ السَّمَوَاتِ وَ

الْأَرْضَ وَلَا يَئُودُهُ حِفْظُهُمَا وَهُوَ الْعَلِيُّ

الْعَظِيمُ ﴿٢٥٥﴾

## AYA YA MWISHO YA AL BAQARAH

أَمِنَ الرَّسُولُ بِمَا أُنزِلَ	
إِلَيْهِ مِنْ رَبِّهِ وَالْمُؤْمِنُونَ كُلٌّ آمِنَ بِاللَّهِ	
وَمَلَائِكَتِهِ وَكُتُبِهِ وَرُسُلِهِ لَا نَفَرَقَ بَيْنَ أَحَدٍ	
مِّنْ رُّسُلِهِ وَقَالُوا سَمِعْنَا وَأَطَعْنَا غُفْرَانَكَ	
رَبَّنَا وَإِلَيْكَ الْمَصِيرُ ۝ لَا يُكَلِّفُ اللَّهُ نَفْسًا إِلَّا	
وُسْعَهَا لَهَا مَا كَسَبَتْ وَعَلَيْهَا مَا اكْتَسَبَتْ	
رَبَّنَا لَا تُؤَاخِذْنَا إِنْ نَسِينَا أَوْ أَخْطَأْنَا رَبَّنَا	
وَلَا تَحْمِلْ عَلَيْنَا إِصْرًا كَمَا حَمَلْتَهُ عَلَى الَّذِينَ	
مِّنْ قَبْلِنَا رَبَّنَا وَلَا تَحْمِلْنَا مَا لَا طَاقَةَ لَنَا بِهِ ۝	
وَاعْفُ عَنَّا وَارْحَمْنَا ۝ أَنْتَ مَوْلَانَا	
فَانصُرْنَا عَلَى الْقَوْمِ الْكَافِرِينَ ۝ <sup>٤</sup> *	

# الإسلام

مقرر التربية للمهتدين الجدد  
باللغة السواحلية



The Darul Arkam Section for New Muslims  
*@ Majlisul Ma'arifil Islamiyyah*

ISBN 978-9966-099-05-1

